



FG77S
FG78S

Forno a microonde

Manuale dell'utente e Guida alla cottura

immagina le possibilità

Grazie per avere acquistato un prodotto Samsung. Registra il tuo prodotto all'indirizzo

www.samsung.com/register

**Planet
First** 100 %
Recycled Paper

Questo manuale è realizzato interamente con carta riciclata.



**INDICE**

Istruzioni per l'installazione.....	2
Guida di riferimento rapida.....	5
Forno.....	6
Pannello di controllo.....	6
Accessori.....	7
Uso del manuale di istruzioni.....	7
Informazioni importanti per la sicurezza.....	7
Legenda dei simboli e delle icone.....	7
Precauzioni per evitare l'eventuale esposizione a una quantità eccessiva di energia a microonde.....	8
Istruzioni di sicurezza importanti.....	8
Corretto smaltimento del prodotto (rifiuti elettrici ed elettronici).....	11
Installazione del forno a microonde.....	11
Impostazione dell'orologio.....	12
Istruzioni in caso di dubbi o problemi.....	12
Cottura/Riscaldamento.....	13
Livelli di potenza.....	13
Regolazione del tempo di cottura.....	13
Uso della funzione pulizia a vapore.....	14
Interruzione della cottura.....	14
Impostazione della modalità risparmio energia.....	14
Uso della funzione riscaldamento automatico.....	15
Impostazioni della funzione riscaldamento automatico.....	15
Uso della funzione doratura automatica.....	16
Impostazioni per la doratura automatica.....	16
Uso della funzione doratura manuale.....	17
Impostazioni per la doratura manuale.....	17
Impostazioni della funzione scongelamento automatico.....	18
Uso della funzione scongelamento automatico.....	18
Scelta degli accessori.....	18
Grigliatura.....	19
Combinazione microonde e grill.....	19
Disattivazione dei segnali acustici.....	20
Blocco di sicurezza del forno a microonde.....	20
Guida ai materiali per la cottura.....	20
Guida alla cottura.....	21
Pulizia del forno a microonde.....	28
Conservazione e riparazione del forno a microonde.....	29
Specifiche tecniche.....	29

ISTRUZIONI PER L'INSTALLAZIONE

Questa apparecchiatura è conforme alle normative UE.

Smaltimento della confezione e dell'apparecchiatura

La confezione dell'apparecchiatura è riciclabile.

Sono utilizzati i seguenti materiali:

- cartone;
- pellicola di polietilene (PE);
- polistirolo senza clorofluorocarburi/CFC (espanso rigido di polistirolo/PS).

Lo smaltimento di questi materiali deve essere effettuato in modo responsabile e conformemente alle normative vigenti.

Le autorità competenti sono in grado di fornire informazioni sullo smaltimento consapevole delle apparecchiature domestiche da eliminare.

Sicurezza

L'apparecchiatura deve essere collegata da un tecnico qualificato.

Il forno a microonde è stato progettato per uso domestico.

L'unico utilizzo ammesso è la cottura dei cibi.

L'apparecchiatura si surriscalda durante e dopo l'utilizzo:

A causa di ciò, è necessario tenere i bambini lontano dal forno.

Installazione vicino a un forno tradizionale.

- Se si deve installare il forno a microonde vicino a un forno tradizionale, lasciare spazio sufficiente affinché l'unità non si surriscaldi, poiché una temperatura eccessiva può danneggiare lo sportello. È importante rispettare le istruzioni di installazione fornite dal produttore del forno tradizionale.

- Non installare il forno a microonde a incasso sopra un forno tradizionale, altrimenti il sistema di raffreddamento del forno a microonde può subire danni a causa dell'aria calda prodotta dal forno tradizionale.

Collegamento elettrico

La rete di alimentazione cui l'apparecchiatura è collegata deve essere conforme alle normative locali e nazionali.

Se si desidera creare un collegamento fisso, assicurarsi che la linea di alimentazione sia dotata di un commutatore multipolare che presenti un intervallo di contatto minimo di 3 mm.





Dimensioni con apparecchiatura incorporata

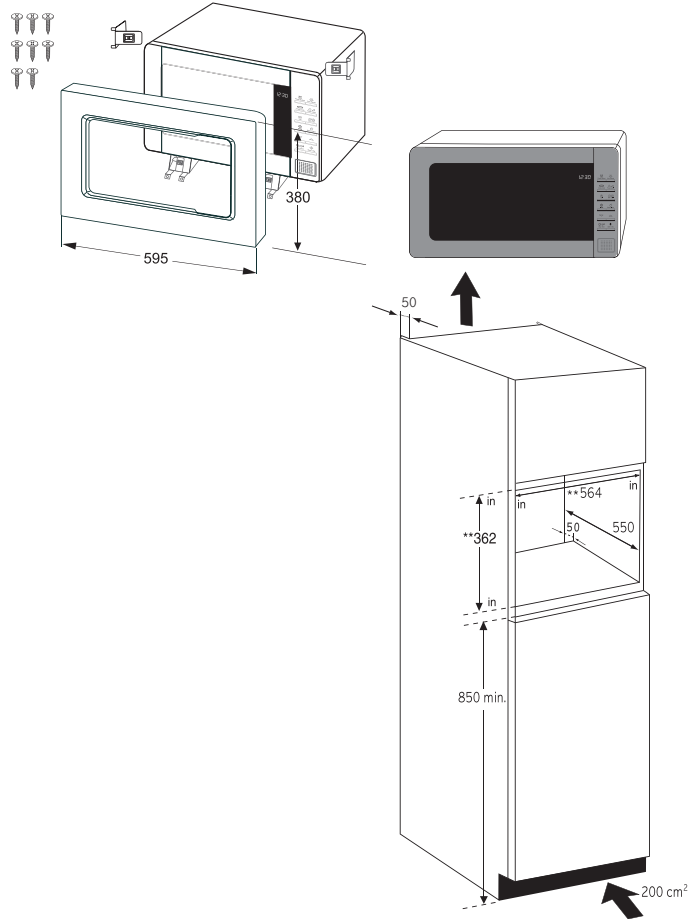

Calibro

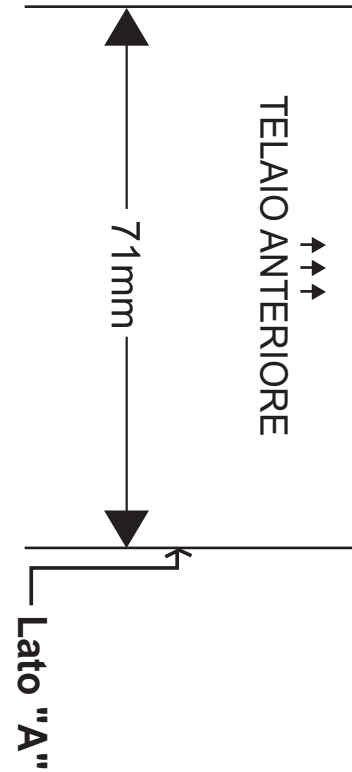

1. Utilizzare una punta da 3 mm per eseguire i fori. Fissare le viti al supporto di installazione BKT. (Fig 1)
2. Inserire il forno a microonde nel telaio. (Fig 2)
3. Utilizzare il calibro per posizionare la base BKT a una distanza di 71 mm dal lato "A" del telaio. (Fig 3)
4. Utilizzare una punta da 3 mm per eseguire i fori. Fissare le viti alla base BKT. (Fig 4)
5. Fissare lo sportello. (Fig 5)
6. Stabilire il collegamento elettrico. Verificare che l'apparecchiatura funzioni correttamente.

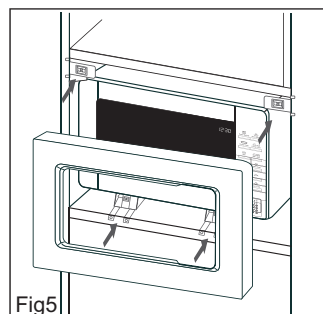
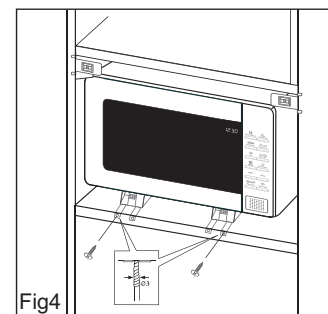
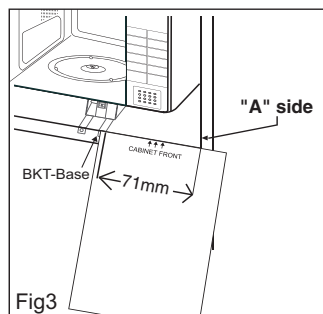
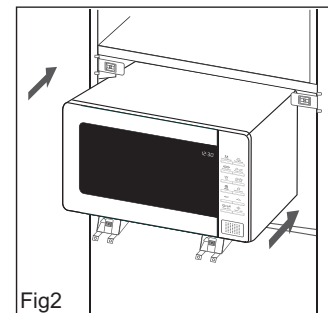
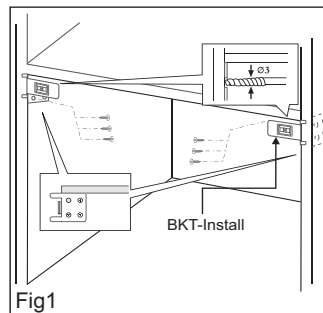

GUIDA DI RIFERIMENTO RAPIDA

Per cuocere i cibi.

1. Collocare il cibo nel forno.

Selezionare il livello di potenza premendo il tasto  una o più volte fino a impostare il valore desiderato.

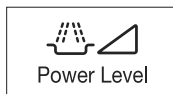

2. Premere  e .

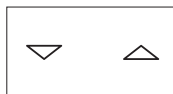

3. Premere il tasto .



Risultato: Inizia la cottura del cibo. Al termine della cottura, il forno emette quattro segnali acustici.

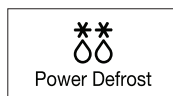

Per effettuare lo scongelamento automatico del cibo.

1. Collocare il cibo surgelato nel forno. Selezionare il tipo di alimento che si sta cucinando premendo una o più volte il tasto **Scongelamento** .



2. Selezionare il peso degli alimenti premendo i tasti  e .

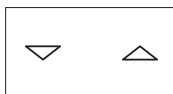

3. Premere il tasto .



Per prolungare il tempo di cottura di 30 secondi.

Lasciare il cibo nel forno.



Premere **+30s** una o più volte; a ogni pressione del tasto verranno aggiunti ulteriori 30 secondi di tempo.



Per grigliare i cibi.

1. Premere il tasto .



2. Impostare il tempo di cottura premendo i tasti  e .



3. Premere il tasto .





FORNO

ITALIANO

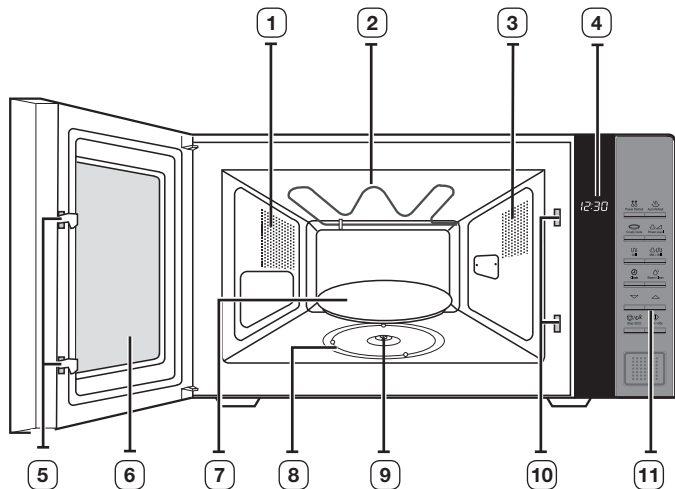

- | | |
|-----------------------------|------------------------------------|
| 1. FORI DI VENTILAZIONE | 6. SPORTELLO |
| 2. GRILL | 7. PIASTRA GIREVOLE |
| 3. SPIA | 8. ANELLO DELLA PARTE GIREVOLE |
| 4. DISPLAY | 9. ACCOPPIATORE |
| 5. CHIUSURE DELLO SPORTELLO | 10. FORI DEI CIRCUITI DI SICUREZZA |
| | 11. PANNELLO DI CONTROLLO |

PANNELLO DI CONTROLLO

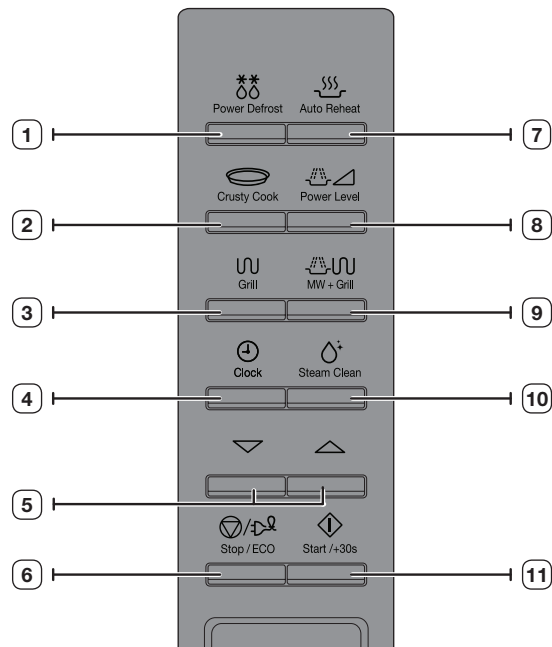

- | | |
|---|---|
| 1. TASTO SCONGELAMENTO AUTOMATICO | 7. SELEZIONE RISCALDAMENTO AUTOMATICO |
| 2. SELEZIONE DORATURA | 8. SELEZIONE MODALITA' MICROONDE/LIVELLO DI POTENZA |
| 3. SELEZIONE MODALITA' GRILL | 9. SELEZIONE MODALITA' COMBINATA |
| 4. IMPOSTAZIONE OROLOGIO | 10. TASTO PULIZIA A VAPORE |
| 5. Tasto SU (↗) / GIU' (↘)
(tempo di cottura, peso e dimensione della portata) | 11. TASTO AVVIO/+30s |
| 6. TASTO STOP/RISPARMIO ENERGIA | |



ACCESSORI

A seconda del modello acquistato, vengono forniti diversi accessori che è possibile utilizzare in vari modi.

- 1. Accoppiatore**, già collocato sull'albero motore alla base del forno.

Scopo: L'accoppiatore permette la rotazione della piastra girevole.



- 2. Anello della parte girevole**, da collocare al centro del forno.

Scopo: L'anello della parte girevole supporta la piastra girevole.

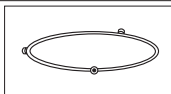

- 3. Piastra girevole**, da collocare sull'anello della parte girevole. L'elemento di montaggio centrale deve essere posto sull'accoppiatore.

Scopo: La piastra girevole è la superficie di cottura principale. Può essere facilmente smontata per la pulizia.

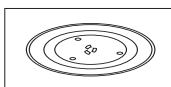

- 4. Griglia**, da collocare sulla piastra girevole.

Scopo: La griglia metallica può essere utilizzata per la cottura con il grill o in modalità combinata.

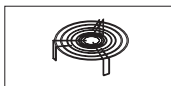

- 5. Piatto doratore** vedere pagg 16-18.

Scopo: Il piatto doratore si impiega quando si seleziona la funzione Doratura automatica o Doratura manuale.

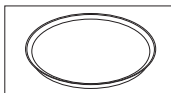

- 6. Recipiente acqua per pulizia**, vedere pagina 14.

Scopo: Il recipiente dell'acqua può essere utilizzato per la pulizia del forno.

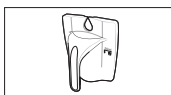

-  NON utilizzare il forno a microonde senza l'anello della parte girevole e la piastra girevole.

USO DEL MANUALE DI ISTRUZIONI

Grazie per avere acquistato un forno a microonde SAMSUNG. Il Manuale dell'utente contiene informazioni utili sulla cottura degli alimenti nel forno a microonde:

- Precauzioni di sicurezza
- Accessori e materiali per cottura adeguati
- Suggerimenti utili alla cottura
- Consigli per la cottura

INFORMAZIONI IMPORTANTI PER LA SICUREZZA

ISTRUZIONI IMPORTANTI PER LA SICUREZZA.

LEGGERE ATTENTAMENTE QUESTA SEZIONE E CONSERVARLA COME RIFERIMENTO FUTURO.

Prima di utilizzare il forno, seguire attentamente queste istruzioni.

- Questo apparecchio deve essere utilizzato solo per lo scopo per il quale è stato progettato, come qui descritto. Le avvertenze e le importanti istruzioni di sicurezza riportate in questo manuale non coprono tutte le possibili condizioni e situazioni che possono verificarsi. E' responsabilità dell'utente utilizzare l'apparecchio con buon senso, prestando la massima attenzione e cura in fase di installazione, manutenzione e funzionamento.
- Poiché le seguenti istruzioni operative coprono i vari modelli disponibili, le caratteristiche del forno a microonde possono differire da quelle descritte in questo manuale e non tutti i simboli di avvertenza possono essere applicabili. In caso di domande o dubbi, rivolgersi al più vicino centro di assistenza o reperire le informazioni necessarie online visitando il sito www.samsung.com.
- Utilizzare questo forno a microonde solo per il riscaldamento e la cottura dei cibi. Questo apparecchio è inteso solo per un uso domestico. Non riscaldare oggetti in materiale tessile o cuscini riempiti con granaglie o erbe, poiché ciò potrebbe provocare scottature o un incendio. Il produttore non può essere ritenuto responsabile per danni causati da un uso improprio o scorretto dell'apparecchio.
- Se il forno non viene mantenuto in condizioni di pulizia ottimali, la superficie potrebbe deteriorarsi danneggiando l'apparecchiatura e provocando eventuali situazioni pericolose.

LEGENDA DEI SIMBOLI E DELLE ICONE

AVVERTENZA

Pericoli o pratiche non sicure che possono causare **lesioni personali gravi o mortali**.

**ATTENZIONE**

Pericoli o pratiche non sicure che possono causare **lesioni personali lievi o danni alla proprietà.**



Avvertenza; pericolo di incendio



Avvertenza; superficie calda



Avvertenza; elettricità



Avvertenza; materiale esplosivo



NON tentare di.



Seguire le istruzioni fornite.



NON disassemblare.



Estrarre la spina dalla presa di corrente.



NON toccare.



Verificare il collegamento a massa dell'apparecchio per evitare scariche elettriche.



Importante



Nota



Per ricevere assistenza chiamare il Centro di assistenza.

PRECAUZIONI PER EVITARE L'EVENTUALE ESPOSIZIONE A UNA QUANTITÀ ECCESSIVA DI ENERGIA A MICROONDE

La mancata osservanza delle seguenti precauzioni può comportare un'esposizione dannosa all'energia a microonde.

- Non utilizzare mai il forno quando lo sportello è aperto. Non manomettere i circuiti di sicurezza (chiusure dello sportello) e non inserire alcun oggetto nei fori dei circuiti di sicurezza.
- NON collocare oggetti tra lo sportello e la parte frontale del forno. Evitare l'accumulo di residui di cibo o detersivo sulle superfici di tenuta. Assicurarsi che lo sportello e le relative superfici di tenuta siano puliti. Dopo avere utilizzato l'apparecchiatura, pulire queste superfici con un panno umido, quindi asciugarle con un panno morbido e asciutto.
- Se il forno è danneggiato, NON utilizzarlo finché non sarà stato riparato da un tecnico specializzato. E' molto importante verificare che lo sportello del forno si chiuda correttamente e che i seguenti elementi non siano danneggiati:
 - Sportello (piegato)
 - Cardini dello sportello (rotti o allentati)
 - Guarnizioni dello sportello e superfici di tenuta
- Il forno deve essere regolato o riparato solo da personale specializzato e addestrato dal produttore.

Questo prodotto è un apparecchio Gruppo 2 Classe B ISM. La definizione di Gruppo 2 include tutti gli apparecchi ISM (industriali, scientifici e medicali) all'interno dei quali viene intenzionalmente generata o usata energia a radio frequenza in forma di radiazioni elettromagnetiche per il trattamento di materiali, apparecchi a elettroerosione EDM e apparecchi per saldatura ad arco.

Per gli apparecchi di Classe B, si tratta di apparecchi idonei all'uso domestico o direttamente connesso a una rete elettrica a basso voltaggio in edifici a uso abitativo.

ISTRUZIONI DI SICUREZZA IMPORTANTI

Rispettare sempre queste precauzioni di sicurezza.

AVVERTENZA					
	Eventuali modifiche o riparazioni a questo forno a microonde devono essere eseguite solo da personale qualificato.	✓	✓	✓	✓
	Non riscaldare liquidi o altri cibi in contenitori sigillati, anche se idonei all'uso nel microonde.	✓	✓	✓	✓
	Per la sicurezza dell'utente si sconsiglia l'uso di sistemi di pulizia ad acqua ad alta pressione o a getto di vapore.	✓	✓	✓	✓
	Non installare l'apparecchio vicino a fonti di calore o a materiali infiammabili; in un locale soggetto a umidità, fumi d'olio, polvere, luce solare diretta, pioggia o laddove può verificarsi una perdita di gas o un dislivello del terreno.	✓	✓	✓	✓
	La messa a terra di questo apparecchio deve essere conforme a quanto previsto dalle normative locali e nazionali.	✓	✓	✓	✓
	Pulire regolarmente con un panno asciutto i poli della presa elettrica rimuovendo polvere, acqua o altre sostanze estranee.	✓	✓	✓	✓
	Non tirare o piegare eccessivamente il cavo di alimentazione e non collocare oggetti pesanti sopra di esso.	✓	✓	✓	✓
	In caso di perdita di gas (come propano, GPL, ecc), ventilare immediatamente il locale senza toccare la spina elettrica.	✓	✓	✓	✓
	Non toccare la spina elettrica con le mani bagnate.	✓	✓	✓	✓
	Non spegnere l'apparecchio durante l'uso scollegando la spina.	✓	✓	✓	✓
	Non inserire dita o corpi estranei; se sostanze estranee, per esempio acqua, penetrano all'interno dell'apparecchio, scollegare la spina di alimentazione e rivolgersi al più vicino centro di assistenza.	✓	✓	✓	✓



<input type="checkbox"/>	Non colpire o applicare una pressione eccessiva sull'apparecchio.	✓	✓	✓	✓
<input type="checkbox"/>	Non collocare il forno su superfici fragili, come un lavello o un oggetto in vetro. (Solo modello da tavolo)	✓	✓		
<input type="checkbox"/>	Per la pulizia dell'apparecchio non utilizzare benzene, diuanti o alcol, né dispositivi a vapore o ad alta pressione.	✓	✓	✓	✓
<input type="checkbox"/>	Verificare che la tensione, la frequenza e la corrente corrispondano alle specifiche dell'apparecchio.	✓	✓		✓
<input type="checkbox"/>	Inserire saldamente la spina nella presa di corrente. Non utilizzare un trasformatore, un adattatore multipresa né un cavo di prolunga.	✓	✓	✓	
<input type="checkbox"/>	Non agganciare il cavo elettrico a oggetti metallici, inserire il cavo elettrico tra gli oggetti o dietro il forno.	✓	✓	✓	
<input type="checkbox"/>	Non utilizzare spine, prese di corrente o cavi di alimentazione danneggiati. Se la spina o il cavo di alimentazione sono danneggiati, rivolgersi al più vicino centro di assistenza.	✓	✓	✓	✓
<input type="checkbox"/>	Questi apparecchi non sono intesi per l'uso con timer o telecomando esterni.	✓	✓		
<input type="checkbox"/>	Non versare né spruzzare acqua direttamente sul forno.	✓	✓		
<input type="checkbox"/>	Non collocare oggetti sopra il forno, al suo interno o sullo sportello.	✓	✓	✓	
<input type="checkbox"/>	Non spruzzare sostanze volatili come per esempio insetticida sulla superficie dell'apparecchio.	✓	✓		
<input checked="" type="checkbox"/>	Controllare che i bambini non giochino con questo apparecchio. Tenere i bambini lontano dallo sportello durante l'apertura o la chiusura del forno per evitare che possano subire urti o che le dita possano rimanervi intrappolate	✓	✓	✓	✓
<input type="checkbox"/>	L'apparecchio non è inteso per l'installazione su veicoli, caravan o simili.	✓	✓	✓	✓
<input type="checkbox"/>	Non riporre materiali infiammabili all'interno del forno Prestare particolare attenzione durante il riscaldamento di cibi o bevande contenenti sostanze alcoliche poiché i vapori d'alcol potrebbero entrare in contatto con le pareti calde del forno.	✓		✓	✓
<input type="checkbox"/>	L'installazione del forno a microonde è consentita solo su un banco o un piano di lavoro. Non è consentita l'installazione a incasso. (Solo modello da tavolo)	✓	✓	✓	✓

<input checked="" type="checkbox"/>	AVVERTENZA: L'apparecchio e le sue parti accessibili si surriscaldano durante l'uso. Prestare attenzione a non toccare gli elementi riscaldanti. Senza una costante supervisione da parte di un adulto, i bambini di età inferiore agli 8 anni devono essere tenuti lontani dall'apparecchio.	✓	✓	✓	✓
<input checked="" type="checkbox"/>	AVVERTENZA: I bambini possono utilizzare il forno senza la supervisione di un adulto solo dopo averli istruiti sulle procedure di sicurezza e i rischi connessi a un uso improprio dell'apparecchio.	✓	✓	✓	✓
<input checked="" type="checkbox"/>	Questo apparecchio non è inteso per l'uso da parte di persone (bambini di età inferiore agli 8 anni inclusi) che abbiano ridotte capacità fisiche, sensoriali o mentali, o siano prive di esperienza o conoscenza, a meno che siano state fornite loro istruzioni per un uso sicuro dell'apparecchio e dei pericoli che esso comporta. Non permettere ai bambini di giocare con l'apparecchio. La pulizia e la manutenzione dell'apparecchio non devono essere svolti da bambini senza la supervisione di un adulto.	✓	✓	✓	✓
<input type="checkbox"/>	AVVERTENZA: Se lo sportello o le guarnizioni dello sportello sono danneggiati, il forno non deve essere messo in funzione. L'apparecchiatura potrà essere nuovamente utilizzata solo dopo che un tecnico specializzato avrà apportato le riparazioni necessarie.	✓	✓	✓	✓
<input type="checkbox"/>	AVVERTENZA: Ogni operazione o riparazione che implica la rimozione del coperchio che protegge dall'esposizione all'energia a microonde è pericolosa e deve essere effettuata da personale specializzato.	✓	✓	✓	✓
<input type="checkbox"/>	AVVERTENZA: Assicurarsi che l'apparecchio sia spento prima di procedere con la sostituzione della lampadina in modo da evitare possibili scariche elettriche.	✓	✓	✓	
<input type="checkbox"/>	AVVERTENZA: I liquidi e gli alimenti non devono essere riscaldati all'interno di contenitori sigillati poiché potrebbero esplodere.	✓		✓	✓
<input type="checkbox"/>	AVVERTENZA: Durante l'uso le parti accessibili possono diventare calde. Per evitare scottature, tenere i bambini lontano dall'apparecchio.	✓		✓	
<input checked="" type="checkbox"/>	AVVERTENZA: Il riscaldamento di bevande nel microonde può causare una bollitura ritardata, prestare quindi attenzione quando si maneggia il contenitore; per evitare tale situazione, dopo lo spegnimento del forno attendere SEMPRE almeno 20 secondi per consentire alla temperatura di stabilizzarsi. Mescolare durante il riscaldamento, se necessario, e SEMPRE dopo il riscaldamento. In caso di ustioni, seguire queste istruzioni di PRIMO SOCCORSO: <ul style="list-style-type: none"> Immergere la parte ustionata in acqua fredda per almeno 10 minuti. Coprire con un panno pulito e asciutto. Non applicare creme, oli o lozioni. 	✓	✓	✓	✓

	Durante l'uso l'apparecchiatura diventa calda. Prestare attenzione a non toccare gli elementi riscaldanti all'interno del forno.	✓		✓	✓
	AVVERTENZA: Per evitare scottature, prima della somministrazione il contenuto di biberon e vasetti di alimenti per bambini deve essere agitato o mescolato e la temperatura controllata;			✓	
	Questo apparecchio non è adatto all'uso da parte di persone (bambini inclusi) che abbiano ridotte capacità fisiche, sensoriali o mentali, o siano prive di esperienza o conoscenza, a meno che siano state fornite loro istruzioni per l'uso da parte di una persona responsabile della loro sicurezza o che sovrintenda all'uso dell'apparecchio.	✓	✓	✓	✓
	Posizionare il forno in una direzione e a un'altezza tali da permettere un facile accesso alla cavità del forno e all'area di controllo.	✓	✓	✓	✓
	Prima di utilizzare il forno per la prima volta, attivarlo per 10 minuti con un contenitore d'acqua al suo interno.	✓	✓	✓	✓
	Il forno a microonde deve essere posizionato in modo che la presa sia accessibile. Se l'apparecchio genera un rumore anomalo, odore di bruciato o fumo, scollegare immediatamente la spina di alimentazione e rivolgersi al più vicino centro di assistenza.	✓	✓	✓	✓
	Durante la modalità pulizia, le superfici potrebbero riscaldarsi in modo anomalo; tenere i bambini lontano dall'apparecchio. (Solo modello con funzione pulizia)		✓	✓	
	Prima di attivare la modalità pulizia, rimuovere eventuali fuoriuscite di alimenti, mentre durante la pulizia è possibile lasciare all'interno del forno gli utensili e i recipienti specificati nel manuale d'uso. (Solo modello con funzione pulizia)	✓	✓	✓	✓
	Una volta terminata l'installazione, l'apparecchio deve poter essere facilmente scollegabile dalla presa di corrente. Per scollegare l'apparecchio, la spina deve essere accessibile oppure deve essere previsto un interruttore sul cavo conforme alle norme vigenti in materia di cablaggi. (Solo modello da incasso)	✓	✓	✓	✓
	I cavi di alimentazione danneggiati devono essere sostituiti dal costruttore, da un rivenditore autorizzato o da personale qualificato.		✓		
	AVVERTENZA: Quando l'apparecchio viene utilizzato in modalità combinata, consentire ai bambini di utilizzare il forno solo in presenza di un adulto a causa delle alte temperature generate.		✓		
	La temperatura delle superfici accessibili potrebbe essere molto elevata mentre l'apparecchio è in funzione.		✓		

	Lo sportello o le superfici esterne potrebbero diventare molto caldi mentre l'apparecchio è in funzione.		✓		
ATTENZIONE					
	Utilizzare solo utensili e recipienti adatti al microonde; NON utilizzare recipienti metallici, servizi da tavola con finiture in oro o argento, spiedi, forchette, ecc. Rimuovere i lacci in carta o plastica dalle buste. Motivo: Potrebbero generare scintille o archi elettrici in grado di danneggiare il forno.	✓		✓	✓
	In caso di cottura di cibi in contenitori di plastica o carta, sorvegliare il forno per evitare possibili principi di incendio del contenitore;	✓		✓	
	Non utilizzare il forno a microonde per asciugare giornali o indumenti.	✓		✓	✓
	Utilizzare tempi di cottura più brevi per porzioni piccole per evitare un surriscaldamento o la bruciatura dei cibi.	✓		✓	✓
	In caso di fumo, spegnere o scollegare l'apparecchiatura dalla rete elettrica e tenere chiuso lo sportello del forno per evitare di far propagare eventuali fiamme;	✓		✓	✓
	Pulire il forno regolarmente facendo attenzione a rimuovere ogni residuo di cibo;	✓	✓		✓
	Non immergere il cavo di alimentazione o la spina nell'acqua e tenerli lontani da fonti di calore.	✓	✓		
	Non cuocere mai le uova con il guscio e non scaldare mai le uova sode con il guscio; potrebbero esplodere, perfino al termine del riscaldamento nel microonde; inoltre, non riscaldare bottiglie, barattoli e contenitori sotto vuoto o sigillati, noci in guscio, pomodori ecc.			✓	✓
	Non coprire le aperture di ventilazione con un panno o della carta. Questi materiali potrebbero incendiarsi a causa dell'aria calda che fuoriesce dal forno. Il forno potrebbe inoltre surriscaldarsi e di conseguenza spegnersi, rimanendo disattivo finché avrà raggiunto una temperatura sufficientemente bassa.	✓		✓	
	Per evitare scottature, utilizzare sempre i guanti da forno per estrarre i contenitori dal forno.			✓	
	Non toccare gli elementi riscaldanti o le pareti interne fino al completo raffreddamento del forno.			✓	

INSTALLAZIONE DEL FORNO A MICROONDE

1. Rimuovere tutti i materiali di imballaggio presenti all'interno del forno.
Installare l'anello della parte girevole e la piastra girevole.
Controllare che la piastra girevole ruoti liberamente.

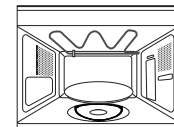

2. Il forno a microonde deve essere posizionato in modo che la presa sia accessibile.

- ☐ Se il cavo di alimentazione è danneggiato, deve essere sostituito con un cavo o un gruppo speciali disponibili presso il costruttore o un centro assistenza.
Per motivi di sicurezza, inserire il cavo in una presa CA a 3 pin da 230 Volt, 50 Hz, con messa a terra. Se il cavo di alimentazione è danneggiato, sostituirlo.
- ☐ Non installare il forno a microonde in ambienti caldi o umidi, ad esempio vicino a forni tradizionali o caloriferi. Osservare scrupolosamente le specifiche relative alla corrente di alimentazione. Le eventuali prolunghe devono avere le stesse specifiche dei cavi forniti con l'apparecchiatura. Pulire l'interno del forno e le guarnizioni dello sportello con un panno umido prima di utilizzare l'apparecchiatura per la prima volta.

ITALIANO

★	Mescolare i liquidi durante o al termine del riscaldamento, quindi lasciare riposare per almeno 20 secondi per evitare fuoriuscite causate dalla bollitura.		✓	
★	Quando si apre lo sportello del forno, tenersi alla distanza di un braccio per evitare di scottarsi a causa della fuoriuscita di aria calda o vapore.		✓	
☐	Non accendere il forno a microonde quando è vuoto. Il forno a microonde si spegnerà automaticamente per 30 minuti a scopo di sicurezza. Lasciare sempre un bicchiere d'acqua all'interno del forno per assorbire l'energia a microonde nell'eventualità che venga acceso accidentalmente senza pietanze all'interno.	✓		✓
☐	Per pulire lo sportello del forno non utilizzare prodotti abrasivi o raschietti di metallo; potrebbero graffiare la superficie e ciò potrebbe mandare in frantumi il vetro.	✓		✓
★	Installare il forno rispettando le distanze indicate in questo manuale. (Vedere Installazione del forno a microonde)	✓		✓
★	Fare attenzione quando si collegano altre apparecchiature elettriche alle prese vicino al forno.	✓	✓	✓



CORRETTO SMALTIMENTO DEL PRODOTTO (RIFIUTI ELETTRICI ED ELETTRONICI)

(Applicabile nell'Unione Europea e in altri paesi europei con sistema di raccolta differenziata)

Il marchio riportato sul prodotto, sugli accessori o sulla documentazione indica che il prodotto e i relativi accessori elettronici (quali caricabatterie, cuffia e cavo USB) non devono essere smaltiti con altri rifiuti domestici al termine del ciclo di vita. Per evitare eventuali danni all'ambiente o alla salute causati dall'inopportuno smaltimento dei rifiuti, si invita l'utente a separare il prodotto e i suddetti accessori da altri tipi di rifiuti e di riciclarli in maniera responsabile per favorire il riutilizzo sostenibile delle risorse materiali.

Gli utenti domestici sono invitati a contattare il rivenditore presso il quale è stato acquistato il prodotto o l'ufficio locale preposto per tutte le informazioni relative alla raccolta differenziata e al riciclaggio per questo tipo di materiali.

Gli utenti aziendali sono invitati a contattare il proprio fornitore e verificare i termini e le condizioni del contratto di acquisto. Questo prodotto e i relativi accessori elettronici non devono essere smaltiti unitamente ad altri rifiuti commerciali.

IMPOSTAZIONE DELL'OROLOGIO

Il forno a microonde dispone di un orologio incorporato. Quando l'apparecchio è collegato all'alimentazione elettrica, sul display vengono visualizzate automaticamente le cifre ":0", "88:88" o "12:00". Impostare l'ora corrente. L'ora può essere visualizzata in formato a 12 o 24 ore. E' necessario impostare l'orologio:

- quando si installa per la prima volta il forno a microonde
- dopo una interruzione della corrente elettrica

 Ricordare di reimpostare l'orologio quando si passa dall'ora solare all'ora legale e viceversa.

1. Per visualizzare l'ora...

Nel formato a 24 ore

Nel formato a 12 ore

Premere il pulsante Clock (Orologio) una o due volte.



2. Per impostare l'ora, premere i tasti (▼) e (▲).

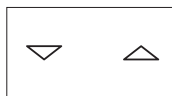

3. Premere il tasto (⌚).



4. Per impostare i minuti, premere i tasti (▼) e (▲).

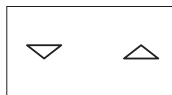

5. Premere il tasto (⌚).



ISTRUZIONI IN CASO DI DUBBI O PROBLEMI

Se si dovesse verificare uno dei problemi indicati di seguito, provare le soluzioni suggerite.

Ciò è normale.

- Formazione di condensa all'interno del forno.
- Flussi d'aria intorno allo sportello e al telaio esterno.
- Riflessi luminosi intorno allo sportello e al telaio esterno.
- Fuoriuscita di vapore intorno allo sportello o dalle aperture di ventilazione.

Il forno non si accende quando si preme il tasto (⏻).

- Lo sportello è chiuso bene?

Il cibo non si cuoce.

- Il timer è impostato correttamente e/o è stato premuto il tasto (⏻)?
- Lo sportello è chiuso?
- Il circuito elettrico è stato sovraccaricato causando la bruciatura di un fusibile o l'attivazione di un interruttore di sicurezza?

Il cibo è cotto troppo o troppo poco.

- E' stato impostato il tempo di cottura appropriato per quel tipo di alimento?
- E' stato scelto il livello di potenza appropriato?

Scintille e crepitii all'interno del forno (archi elettrici).

- E' stato usato un piatto con finiture in metallo?
- Sono state lasciate forchette o altri utensili in metallo all'interno del forno?
- Un foglio di alluminio è collocato troppo vicino alle pareti interne del forno?

Il forno causa interferenze alla ricezione radiotelevisiva.

- Quando il forno è in funzione, possono verificarsi lievi interferenze nella ricezione delle apparecchiature radio e tv. Ciò è normale. Per risolvere questo problema, installare il forno lontano da apparecchi televisivi, radio e antenne.
- Se l'interferenza è rilevata dal microprocessore del forno, è necessario reimpostare il display. Per risolvere il problema, scollegare e ricollegare la spina alla presa elettrica. Reimpostare l'ora.

 Se le istruzioni precedenti non consentono di risolvere il problema, contattare il proprio rivenditore oppure il servizio assistenza postvendita di SAMSUNG.

COTTURA/RISCALDAMENTO

La seguente procedura spiega come cuocere o riscaldare i cibi. Controllare SEMPRE le impostazioni di cottura prima di lasciare il forno incustodito.

Per prima cosa collocare il cibo al centro della piastra. Quindi, chiudere lo sportello.

1. Premere il tasto (🔥).

Risultato: Verrà visualizzata l'indicazione 850 W (potenza massima di cottura): Selezionare il livello di potenza appropriato premendo nuovamente il tasto (🔥) finché sul display apparirà il corretto numero di watt. Consultare la tabella dei livelli di potenza.

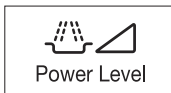

2. Impostare il tempo di cottura premendo i tasti (↙) e (↘).

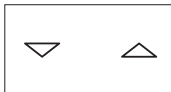

3. Premere il tasto (⏸).

Risultato: La spia del forno si accende e la piastra inizia a ruotare.

- 1) Inizia la cottura del cibo e, al termine, il forno emette quattro segnali acustici.
- 2) Il segnale di promemoria di fine cottura viene ripetuto 3 volte (una al minuto).
- 3) Viene visualizzata nuovamente l'ora corrente.



- Non accendere mai il forno a microonde quando è vuoto.
- Se si desidera riscaldare un piatto per un tempo limitato alla potenza massima (850 W), è sufficiente premere il tasto **+30s** una volta per ogni 30 secondi di tempo di cottura. Il forno si avvia immediatamente.

LIVELLI DI POTENZA

E' possibile scegliere tra i livelli di potenza sotto elencati.

Livello di potenza	Uscita	
	MICRO	GRILL
ALTO	850 W	
MEDIO ALTO	600 W	
MEDIO	450 W	
MEDIO BASSO	300 W	
SCONGELAMENTO (❄️)	180 W	
BASSO/MANTIENI CALDO	100 W	
GRILL	-	1100 W
COMBI I (🍲)	300 W	1100 W
COMBI II (🍲)	450 W	1100 W
COMBI III (🍲)	600 W	1100 W

- Se si seleziona un livello di potenza più elevato, ridurre il tempo di cottura.
- Se si seleziona un livello di potenza inferiore, aumentare il tempo di cottura.

REGOLAZIONE DEL TEMPO DI COTTURA

Per aumentare il tempo di cottura, premere il tasto **+30s** una volta per ogni 30 secondi aggiuntivi.

Premere il tasto **+30s** una volta per ogni 30 secondi aggiuntivi.



INTERRUZIONE DELLA COTTURA

E' possibile interrompere la cottura in qualsiasi momento per controllare il cibo.

1. Per una interruzione temporanea;
Aprire lo sportello.

Risultato: La cottura si interrompe. Per riprendere la cottura, chiudere lo sportello e premere nuovamente (↔).

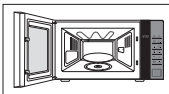

2. Per un arresto totale;
Premere (⊙).

Risultato: La cottura si interrompe. Per annullare le impostazioni di cottura, premere nuovamente il tasto **Stop** (⊙).

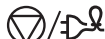

Stop / ECO

- ☐ Prima di avviare la cottura è possibile annullare qualsiasi impostazione semplicemente premendo il tasto **Stop** (⊙).

IMPOSTAZIONE DELLA MODALITÀ RISPARMIO ENERGIA

Il forno dispone della modalità Risparmio energia. Questa funzione consente di ridurre il consumo energetico quando il forno è inattivo.

- Premere il tasto **Risparmio energia** (⊙).
- Per disattivare la modalità Risparmio energia, è sufficiente aprire lo sportello; il display si illumina e viene visualizzato l'orario corrente. Il forno è pronto per l'uso.

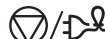

Stop / ECO

USO DELLA FUNZIONE PULIZIA A VAPORE

Il vapore generato dal sistema di pulizia impregna la superficie del forno. Dopo avere utilizzato la funzione Pulizia a vapore, l'interno del forno può essere pulito con estrema facilità.

- ☐ Utilizzare questa funzione solo dopo che il forno si è completamente raffreddato. (Temperatura ambiente)
- ☐ Utilizzare solo acqua normale, non distillata.

1. Aprire lo sportello.

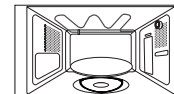

2. Versare l'acqua nell'apposito recipiente fino alla linea indicatrice del livello. (La linea corrisponde a circa 50ml.)

- ☐ Se il contenuto d'acqua eccede i 50 ml, si può verificare una perdita dal foro sul retro. Fare attenzione a non superare i 50 ml.

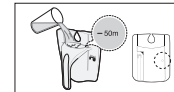

3. Inserire il recipiente dell'acqua nell'apposito alloggiamento superiore sul lato destro della camera di cottura.

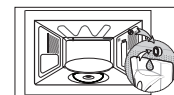

4. Chiudere lo sportello.

5. Premere il tasto **Pulizia a vapore** (⊙). E' possibile notare la presenza di **NEBBIA** durante la pulizia a vapore. Ciò non rappresenta un difetto, tuttavia la **NEBBIA SCHERMA** la luce **ALL'INTERNO DEL FORNO**.

Steam Clean

6. Aprire lo sportello.

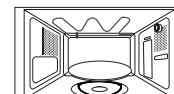

7. Pulire l'interno del forno con un panno asciutto. Rimuovere la piastra girevole e pulire solo sotto la griglia con carta da cucina.

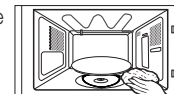

- ⚠ Il recipiente dell'acqua può essere utilizzato in modalità "**Pulizia a vapore**".
- ☐ Quando si cucinano alimenti non liquidi, rimuovere il recipiente per l'acqua. In caso contrario, potrebbe verificarsi un incendio o danni all'apparecchiatura.

USO DELLA FUNZIONE RISCALDAMENTO AUTOMATICO

La funzione Riscaldamento automatico ha quattro tempi di cottura pre-programmati.

Non è necessario impostare né il tempo di cottura né il livello di potenza. E' possibile impostare il numero delle portate premendo i tasti (↵) e (⇐). Collocare il cibo al centro della piastra girevole e chiudere lo sportello.

1. Selezionare il tipo di alimento che si sta cucinando premendo una o più volte il tasto **Riscaldamento automatico** (☺).



2. Selezionare la dimensione della porzione premendo i tasti (↵) e (⇐). (Fare riferimento alla tabella a lato.)

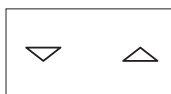

3. Premere il tasto (⇄).

Risultato: Inizia la cottura del cibo. Una volta terminata:

- 1) Il forno emette quattro segnali acustici.
- 2) Il segnale di promemoria di fine cottura viene ripetuto 3 volte (una al minuto).
- 3) Viene visualizzata nuovamente l'ora corrente.

Utilizzare solo recipienti adatti al forno a microonde.



IMPOSTAZIONI DELLA FUNZIONE RISCALDAMENTO AUTOMATICO

La tabella seguente illustra i vari programmi di riscaldamento automatico, con quantità, tempo di riposo e consigli vari.

Codice/ Alimento	Porzione	Tempo di riposo
1. Piatti pronti (congelati) 	300-350 g 400-450 g	3 min.
	Consigli	
Collocare su un piatto di ceramica e coprire con pellicola per forno a microonde. Questo programma è adatto a portate composte da tre alimenti (ad esempio, carne con salsa, verdure e contorno come patate, riso o pasta).		
2. Zuppa/Salsa (congelata) 	200-250 g 300-350 g 400-450 g	3 min.
	Consigli	
Versare la zuppa/salsa in una fondina o in un recipiente fondo di ceramica. Coprire durante il riscaldamento e il tempo di riposo. Mescolare prima e dopo il tempo di riposo.		
3. Pasta gratinata (surgelata) 	200 g 400 g	3 min.
	Consigli	
Collocare la pasta gratinata surgelata su un piatto in Pyrex Collocare il piatto sulla griglia. Questo programma è adatto a pasta gratinata surgelata tipo lasagne, cannelloni o maccheroni.		
4. Bevande caffè, latte, tè, acqua (a temperatura ambiente) 	150 ml (1 tazza) 250 ml (1 scodella)	1-2 min.
	Consigli	
Versare in una tazza (150 ml) o una scodella (250 ml) di ceramica e collocare il contenitore al centro della piastra girevole. Scaldare senza coperchio. Mescolare prima e dopo il tempo di riposo. Fare attenzione quando si estraggono le tazze dal forno (vedere le istruzioni di sicurezza per i liquidi).		

USO DELLA FUNZIONE DORATURA AUTOMATICA

Quando si utilizza la funzione Doratura automatica, il tempo di cottura viene impostato automaticamente. E' possibile impostare il numero delle portate premendo i tasti (▼) e (▲). Collocare il piatto doratore al centro della piastra girevole e chiudere lo sportello.

1. Posizionare il piatto doratore direttamente sulla piastra girevole e preriscaldarlo con la massima combinazione Microonde-Grill Premere il tasto **Combi** (☼) e impostare il tempo di preriscaldamento (da 3 a 5 minuti) premendo i tasti (▼) e (▲)

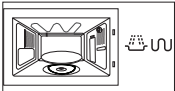
2. Premere il tasto (⏏).

 Per estrarre il piatto doratore, utilizzare sempre guanti da forno poiché il piatto diventa molto caldo.

 Start /+30s
3. Aprire lo sportello. Collocare gli alimenti sul piatto doratore. Chiudere lo sportello.



 Posizionare il piatto doratore sulla griglia metallica (o sulla piastra girevole) nel forno.
4. Selezionare il tipo di alimento da cucinare premendo il tasto **Doratura** (☼) una o più volte.

 Crusty Cook
5. Selezionare la dimensione della portata premendo i tasti (▼) e (▲). (Fare riferimento alla tabella a lato.)



6. Premere il tasto (⏏).

Risultato: Inizia la cottura del cibo. Una volta terminata:

 - 1) Il forno emette quattro segnali acustici.
 - 2) Il segnale di promemoria di fine cottura viene ripetuto 3 volte (una al minuto).
 - 3) Viene visualizzata nuovamente l'ora corrente.





 **Pulizia del piatto doratore:** Lavare il piatto doratore in acqua calda e detersivo, quindi sciacquarlo.

 Non utilizzare spazzole o spugne abrasive che potrebbero danneggiarne la superficie. Il piatto doratore non è lavabile in lavastoviglie.

 Start /+30s

IMPOSTAZIONI PER LA DORATURA AUTOMATICA

La tabella seguente illustra i vari programmi automatici per la funzione Crisp, indicando quantità, tempo di riposo e consigli vari. Questi programmi utilizzano una combinazione di microonde e grill. Prima di utilizzare la funzione Crisp, si consiglia di preriscaldare il piatto doratore ponendolo sulla piastra girevole per 3-5 minuti, utilizzando una combinazione di 600 W e grill. Utilizzare guanti da forno per estrarre il cibo!

Codice/Alimento	Dimensione della portata	Tempo di preriscaldamento (min.)	Tempo di riposo (min.)
1. Pizza surgelata (-18 °C) 	200 g	5 min	-
	300 g		
Consigli			
Preriscaldare il piatto doratore usando una potenza di 600 W + grill. Posizionare la pizza sul piatto doratore. Collocare il piatto doratore sulla griglia.			
2. Baguette surgelate 	150 g (1 pezzo)	4 min	2-3 min
	250 g (2 pezzi)		
Consigli			
Preriscaldare il piatto doratore usando una potenza di 450 W + grill. In caso di una sola baguette, posizionarla in modo decentrato sul piatto doratore; se le baguette sono due, posizionarle una di fianco all'altra. Questo tipo di programma è adatto sia per baguette farcite (per es. con verdura, prosciutto o formaggio) sia per pizzette.			
3. Quiche / Torta salata surgelata (-18 °C) 	150 g (1 pezzo)	3 min	1-2 min
	300 g (1-2 pezzi)		
Consigli			
Preriscaldare il piatto doratore usando una potenza di 600 W + grill. Posizionare la quiche/torta salata surgelata sul piatto doratore. Collocare il piatto doratore sulla griglia.			
4. Bocconcini di pollo surgelati 	125 g	4 min	-
	250 g		
Consigli			
Preriscaldare il piatto doratore usando una potenza di 600 W + grill. Ungere il piatto doratore con un cucchiaino d'olio. Distribuire i bocconcini di pollo uniformemente sul piatto doratore. Girare quando il forno emette un segnale acustico. Premere il tasto Avvio per continuare la cottura.			

USO DELLA FUNZIONE DORATURA MANUALE

Il piatto doratore permette di dorare il cibo non solo sulla parte superiore grazie al calore del grill, ma anche la parte inferiore grazie all'elevata temperatura raggiunta dal piatto. E' possibile trovare maggiori informazioni sull'utilizzo del piatto doratore nella tabella (vedere la pagina successiva). Il piatto doratore può essere utilizzato anche per pancetta, uova, salsicce, ecc.

1. Posizionare il piatto doratore direttamente sulla piastra girevole e preriscaldarlo alla massima combinazione Microonde-Grill [600 W+Grill (☀️🔥)] facendo riferimento ai tempi e alle istruzioni indicati in tabella.

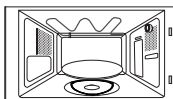

- ☞ Per estrarre il piatto doratore, utilizzare sempre guanti da forno poiché il piatto diventa molto caldo.

2. Se si sta cucinando uova con pancetta, ungere il piatto in modo da dorare bene gli alimenti.

- ☑ E' bene notare che il piatto doratore presenta un rivestimento di teflon che non è resistente ai graffi. Non utilizzare quindi oggetti appuntiti, come per es. un coltello, per tagliare l'alimento direttamente sul piatto doratore.

- ☑ Utilizzare accessori di plastica per evitare di graffiare la superficie del piatto oppure rimuovere l'alimento dal piatto prima di tagliarlo.

3. Collocare gli alimenti sul piatto doratore.

- ☞ Non collocare sul piatto doratore alcun oggetto non resistente al calore (ad es. scodelle in plastica).

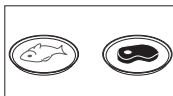

- ☞ Non collocare mai il piatto doratore nel forno senza la piastra girevole.

4. Posizionare il piatto doratore sulla griglia metallica (o sulla piastra girevole) nel forno.

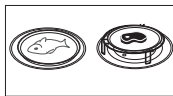

5. Selezionare il tempo di cottura e la potenza appropriati. (Fare riferimento alla tabella a lato)

- ☞ **Pulizia del piatto doratore:** Lavare il piatto doratore in acqua calda e detersivo, quindi sciacquarlo. Non utilizzare spazzole o spugne abrasive che potrebbero danneggiarne la superficie. Il piatto doratore non è lavabile in lavastoviglie.

IMPOSTAZIONI PER LA DORATURA MANUALE

Si consiglia di preriscaldare il piatto doratore direttamente sulla piastra girevole. Preriscaldare il piatto doratore utilizzando la funzione 600 W + Grill (☀️🔥) per 3-5 minuti. Seguire i tempi e le istruzioni riportati nella tabella.

Alimento	Dimensione della portata	Tempo di preriscaldamento	Potenza	Tempo di cottura (min.)
Pancetta	4 fette (80 g)	3 min.	600 W + Grill	3½-4
	Consigli			
Preriscaldare il piatto doratore. Collocare le fette una accanto all'altra sul piatto doratore. Collocare il piatto doratore sulla griglia.				
Pomodori grigliati	200 g (2 pezzi)	3 min.	450 W + Grill	4½-5
	Consigli			
Preriscaldare il piatto doratore. Tagliare i pomodori a metà. Ricopriri di formaggio. Disporli in cerchio sul piatto doratore. Collocare il piatto doratore sulla griglia.				
Patate al forno	250 g	3 min.	600 W + Grill	5-6
	500 g			8-9
Consigli				
Preriscaldare il piatto doratore. Tagliare le patate a metà. Disporle con il lato tagliato rivolto verso il piatto doratore e sistemarle in cerchio. Collocare il piatto sulla griglia.				
Hamburger surgelati	2 pezzi (125 g)	3 min.	600 W + Grill	7-7½
	Consigli			
Preriscaldare il piatto doratore. Disporre gli hamburger surgelati uno accanto all'altro sul piatto doratore. Collocare il piatto doratore sulla griglia. Girarli dopo 4-5 min.				
Pizza congelata	300-350 g	5 min.	450 W + Grill	6½-7½
	Consigli			
Preriscaldare il piatto doratore. Collocare la pizza congelata sul piatto doratore. Collocare il piatto doratore sulla griglia.				
Bastoncini di pesce surgelati	150 g (5 pezzi)	4 min.	600 W + Grill	7-8
	300 g (10 pezzi)			9-10
Consigli				
Preriscaldare il piatto doratore. Ungere il piatto con 1 cucchiaino d'olio e collocarvi i bastoncini di pesce sistemati in cerchio. Girarli dopo 4 min (5 pezzi) o dopo 6 min (10 pezzi).				

USO DELLA FUNZIONE SCONGELAMENTO AUTOMATICO

La funzione Scongelo rapido automatico consente di scongelare carne, pollame, pesce, pane e dolci. Il tempo di scongelamento e il livello di potenza vengono impostati automaticamente.

E' sufficiente selezionare il programma e il peso.

 Utilizzare solo piatti adatti al forno a microonde.

Collocare il cibo surgelato al centro della piastra girevole e chiudere lo sportello.

1. Selezionare il tipo di alimento che si desidera cucinare premendo una o più volte il tasto **Scongelo** (❄️). (Fare riferimento alla tabella a lato.)



2. Selezionare il peso degli alimenti premendo i tasti (▼) e (▲). E' possibile impostare fino a 1500 g.

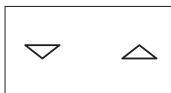

3. Premere il tasto (↕).

Risultato:

- Il cibo inizia a scongelarsi.
- A metà scongelamento, il forno emette un segnale acustico per ricordare di girare gli alimenti.
- Premere nuovamente il tasto (↕) per terminare lo scongelamento





 E' anche possibile scongelare il cibo manualmente. Per fare ciò, selezionare la funzione cottura/riscaldamento a microonde con un livello di potenza di 180W. Per ulteriori dettagli, consultare la sezione "Cottura/Riscaldamento" a pagina 13.

SCELTA DEGLI ACCESSORI

Utilizzare recipienti adatti per microonde; non usare contenitori e piatti di plastica, tazze e tovaglioli di carta ecc...

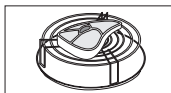



Se si utilizza la modalità cottura combinata (grill e microonde), usare solo recipienti adatti sia a forni a microonde sia a forni tradizionali.



 Per informazioni dettagliate sui recipienti e gli utensili adatti, consultare la Guida ai materiali per la cottura a pagina 20.

IMPOSTAZIONI DELLA FUNZIONE SCONGELAMENTO AUTOMATICO

La tabella seguente illustra i vari programmi di scongelamento automatico, con quantità, tempo di riposo e consigli vari. Prima dello scongelamento, rimuovere tutti i materiali della confezione. Collocare la carne, il pollame o il pesce o il pane/i dolci su un piatto di ceramica.

Codice/ Alimento	Porzione	Tempo di riposo
1. Carne 	200-1500 g	20-60 min.
	Consigli	
Proteggere i bordi con un foglio di alluminio. Girare la carne quando il forno emette un segnale acustico. Questo programma è adatto per la cottura di carne di vitello, agnello, maiale, bistecche, costolete o macinata.		
2. Pollame 	200-1500 g	20-60 min.
	Consigli	
Proteggere le zampe e la punta delle ali con un foglio di alluminio. Girare il pollo quando il forno emette un segnale acustico. Questo programma è adatto per la cottura di polli interi e porzioni.		
3. Pesce 	200-1500 g	20-50 min.
	Consigli	
Proteggere la coda del pesce con un foglio di alluminio. Girare il pesce quando il forno emette un segnale acustico. Questo programma è adatto per la cottura di pesci interi e filetti.		
4. Pane/Dolci 	125-625 g	5-20 min.
	Consigli	
Posizionare il pane su carta da cucina e girarlo appena il forno emette il segnale acustico. Collocare il dolce su un piatto di ceramica e girarlo appena il forno emette un segnale acustico. (Il forno continua a funzionare e si arresta quando si apre lo sportello.) Questo programma è adatto per ogni tipo di pane, affettato o intero, oltre che per panini e baguette. Disporre i panini in cerchio. Questo programma è adatto per ogni tipo di dolce, biscotti, torte al formaggio e pasta sfoglia. Non è adatto per crostate, pasta frolla, torte di frutta e crema né per dolci ricoperti al cioccolato.		

 Se si desidera scongelare gli alimenti manualmente, selezionare la funzione Scongelo manuale con un livello di potenza di 180 W. Per ulteriori dettagli sullo scongelamento manuale e il tempo di scongelamento, vedere pagina 25-27.

GRIGLIATURA

Il grill consente di scaldare e dorare gli alimenti con rapidità, senza utilizzare il microonde. Per questa funzione, insieme al forno viene fornita una griglia apposita.

1. Preriscaldare il grill alla temperatura desiderata premendo il tasto **Grill** (☄) e impostare il tempo di riscaldamento premendo i tasti (◀) e (▶).



2. Premere il tasto (⏏).



3. Aprire lo sportello e collocare il cibo sul ripiano. Chiudere lo sportello.

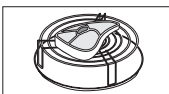

4. Premere il tasto (☄).

Risultato: Vengono visualizzate le seguenti indicazioni:



5. Selezionare il tempo di grigliatura premendo i tasti (◀) e (▶). Il tempo di grigliatura massimo è 60 minuti.

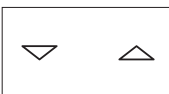

6. Premere il tasto (⏏).

Risultato: Inizia la grigliatura. Una volta terminata:

- 1) Il forno emette quattro segnali acustici.
- 2) Il segnale di promemoria di fine cottura viene ripetuto 3 volte (una al minuto).
- 3) Viene visualizzata nuovamente l'ora corrente.



- ☑ Non deve destare preoccupazione se il riscaldamento durante la fase di grigliatura funziona in modo intermittente. Il sistema è progettato per prevenire un eccessivo riscaldamento del forno.

- ☑ Per toccare i recipienti in forno, indossare sempre i guanti da forno perché potrebbero essere bollenti. Verificare che l'elemento riscaldante sia in posizione orizzontale.

COMBINAZIONE MICROONDE E GRILL

Per cuocere rapidamente e rosolare allo stesso tempo è possibile combinare la cottura a microonde con il grill.

- ☑ Utilizzare SEMPRE materiali da forno adatti alla cottura a microonde. I piatti in vetro o ceramica sono ideali in quanto permettono alle microonde di penetrare uniformemente negli alimenti.
- ☑ Per toccare i recipienti in forno, indossare SEMPRE i guanti da forno perché potrebbero essere bollenti.

1. Aprire lo sportello del forno. Posizionare il cibo sulla griglia e la griglia sulla piastra girevole. Chiudere lo sportello.

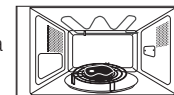

2. Premere il tasto **Combi** (☄☄).

Risultato: Vengono visualizzate le seguenti indicazioni:
☄☄ (modalità microonde e grill)
600 W (potenza in uscita)



- ☑ Selezionare il livello di potenza premendo il tasto **Combi** (☄☄) fino a quando appare il valore appropriato.
- ☑ Non è possibile impostare la temperatura del grill.

3. Impostare il tempo di cottura premendo i tasti (◀) e (▶). Il tempo di cottura massimo è 60 minuti.



4. Premere il tasto (⏏).

Risultato: Inizia la cottura del cibo in modalità combinata. Una volta terminata:

- 1) Il forno emette quattro segnali acustici.
- 2) Il segnale di promemoria di fine cottura viene ripetuto 3 volte (una al minuto).
- 3) Viene visualizzata nuovamente l'ora corrente.



- ☑ La potenza massima del microonde per la funzione combinata di microonde e grill è di 600 W.

DISATTIVAZIONE DEI SEGNALI ACUSTICI

E' possibile disattivare il segnale acustico in qualsiasi momento.

1. Premere contemporaneamente i tasti (🔇) e (⏪).

Risultato:

- Viene visualizzata la seguente indicazione:

OFF

- Il forno non emette più un segnale acustico ogni volta che si preme un tasto.



2. Per riattivare la segnalazione acustica, premere di nuovo contemporaneamente i tasti (🔇) e (⏪).

Risultato:

- Viene visualizzata la seguente indicazione:

On

- Il forno funziona nuovamente con la segnalazione acustica attivata.

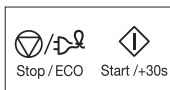

BLOCCO DI SICUREZZA DEL FORNO A MICROONDE

Il forno a microonde è dotato dello speciale programma Child Safety (Sicurezza per bambini) che permette di "bloccare" il forno per evitarne l'accensione accidentale. Il forno può essere bloccato in qualsiasi momento.

1. Premere contemporaneamente i tasti (🔇) e (🕒).

Risultato:

- Il forno è bloccato (è impossibile selezionare alcuna funzione)
- Il display visualizza "L".

L



2. Per sbloccare il forno, premere di nuovo contemporaneamente i tasti (🔇) e (🕒).

Risultato: Il forno può quindi essere utilizzato normalmente.



GUIDA AI MATERIALI PER LA COTTURA

Durante la cottura, le microonde devono essere in grado di penetrare negli alimenti, senza essere riflesse o assorbite dal piatto. Per questo, è necessario prestare molta attenzione nella scelta dei materiali per la cottura. Se sui materiali per la cottura è indicata l'idoneità all'uso nel forno a microonde, si possono utilizzare in assoluta sicurezza. La tabella seguente elenca i vari tipi di materiali per la cottura indicandone l'idoneità all'uso nel forno a microonde.

Materiali per la cottura	Adatti per microonde	Commenti
Foglio di alluminio	✓ ✗	Possono essere utilizzati in piccole quantità per impedire che determinate aree vengano cotte eccessivamente. Se il foglio è troppo vicino alla parete del forno, oppure se ne utilizza una quantità eccessiva, potrebbero generarsi archi elettrici.
Piatto doratore	✓	Non preriscaldare per più di 8 minuti.
Porcellana cinese e terracotta	✓	Porcellana, terracotta, terracotta porcellanata e porcellana cinese sono materiali adatti, a meno che non siano decorati con finiture in metallo.
Piatti usa e getta in cartone poliestere	✓	Alcuni alimenti surgelati sono confezionati in questi contenitori.
Confezioni tipo fast-food		
• Tazze in polistirolo	✓	Da utilizzare per riscaldare gli alimenti. Un riscaldamento eccessivo potrebbe causare la fusione del polistirolo.
• Sacchetti di carta o carta di giornale	✗	Possono prendere fuoco.
• Carta riciclata o finiture metalliche	✗	Può generare archi elettrici.
Materiali in vetro		
• Pirofile da forno e da portata	✓	Possono essere utilizzate se prive di finiture metalliche.



Materiali per la cottura	Adatti per microonde	Commenti
<ul style="list-style-type: none"> Materiali in vetro fine 	✓	Possono essere utilizzati per riscaldare alimenti o liquidi. Il vetro fragile può rompersi o creparsi se riscaldato improvvisamente.
<ul style="list-style-type: none"> Barattoli in vetro 	✓	E' necessario rimuovere il coperchio. Adatti solo per riscaldare alimenti o liquidi.
Metallo		
<ul style="list-style-type: none"> Piatti 	✗	Possono generare archi elettrici o incendio.
<ul style="list-style-type: none"> Lacci per sacchetti da freezer 	✗	
Carta		
<ul style="list-style-type: none"> Piatti, tazze, tovaglioli e carta da cucina 	✓	Da utilizzare solo per riscaldamento e tempi di cottura ridotti. Questo materiale può assorbire l'umidità in eccesso.
<ul style="list-style-type: none"> Carta riciclata 	✗	Può generare archi elettrici.
Plastica		
<ul style="list-style-type: none"> Recipienti 	✓	Particolarmente se in termoplastica resistente al calore. Alle alte temperature, alcuni altri tipi di plastica potrebbero deformarsi o scolorirsi. Non utilizzare plastica melaminica.
<ul style="list-style-type: none"> Pellicola per forno a microonde 	✓	Può essere utilizzata per trattenere l'umidità. Non deve entrare in contatto con gli alimenti. Quando si rimuove la pellicola, prestare attenzione alla fuoriuscita di vapore caldo.
<ul style="list-style-type: none"> Sacchetti da freezer 	✓ ✗	Solo se adatti alla bollitura o alla cottura in forno. Non devono essere a tenuta stagna. Forare con una forchetta, se necessario.
Carta cerata o resistente ai grassi	✓	Può essere utilizzata per trattenere l'umidità ed evitare gli schizzi.

- ✓ : **Usato consigliato**
 ✓ ✗ : **Usare con attenzione**
 ✗ : **Non sicura**

GUIDA ALLA COTTURA

MICROONDE

L'energia delle microonde penetra negli alimenti attratta e assorbita dai liquidi, dal grasso e dagli zuccheri. Le microonde provocano un movimento rapido delle molecole degli alimenti. La frizione causata dal movimento rapido delle molecole produce calore, ed è questo calore che cuoce i cibi.

COTTURA

Stoviglie per cottura a microonde:

Per essere efficaci, le microonde devono essere in grado di attraversare i materiali utilizzati per la cottura degli alimenti. Le microonde vengono riflesse dai metalli, quali acciaio inossidabile, alluminio e rame, ma possono attraversare ceramica, vetro, porcellana e plastica, oltre che carta e legno. Di conseguenza, gli alimenti non vanno mai cotti all'interno di recipienti in metallo.

Alimenti adatti alla cottura a microonde:

Esistono vari tipi di alimenti adatti alla cottura a microonde, come ad esempio verdure fresche o surgelate, frutta, pasta, riso, cereali, fagiolini, pesce e carne. A questi si possono aggiungere salse, creme, zuppe, budini, conserve e chutney. In generale, la cottura a microonde è ideale per ogni alimento normalmente cucinato su un fornello. Ad esempio, fondere burro o cioccolato (vedere il capitolo con suggerimenti, tecniche e consigli).

Copertura durante la cottura

Coprire il cibo durante la cottura è molto importante, dato che l'acqua evaporata si trasforma in vapore che contribuisce al processo di cottura. Gli alimenti possono essere coperti in vari modi, ad esempio con piatti di ceramica, coperchi di plastica o pellicola per microonde.

Tempi di riposo

Dopo la cottura, il tempo di riposo consente alla temperatura di stabilizzarsi e distribuirsi uniformemente all'interno degli alimenti.

Guida alla cottura delle verdure surgelate

Utilizzare un recipiente in Pyrex con coperchio. Cuocere incoperchiato per il tempo minimo indicato. Vedere tabella. Continuare a cuocere per ottenere il risultato desiderato.

Mescolare due volte durante la cottura e una volta dopo la cottura. Aggiungere sale, aromi o burro dopo la cottura. Coprire durante il tempo di riposo.

Alimento	Porzione	Potenza	Tempo (min.)	Tempo di riposo (min.)	Istruzioni
Spinaci	150 g	600 W	4½-5½	2-3	Aggiungere 15 ml (1 cucchiaino) di acqua fredda.
Broccoli	300 g	600 W	9-10	2-3	Aggiungere 30 ml (2 cucchiaini) di acqua fredda.
Piselli	300 g	600 W	7½-8½	2-3	Aggiungere 15 ml (1 cucchiaino) di acqua fredda.
Fagiolini	300 g	600 W	8-9	2-3	Aggiungere 30 ml (2 cucchiaini) di acqua fredda.
Verdure miste (carote/piselli/granturco)	300 g	600 W	7½-8½	2-3	Aggiungere 15 ml (1 cucchiaino) di acqua fredda.
Verdure miste (alla cinese)	300 g	600 W	8-9	2-3	Aggiungere 15 ml (1 cucchiaino) di acqua fredda.

Guida alla cottura di riso e pasta

Riso: Utilizzare un recipiente grande in Pyrex con coperchio (il riso raddoppia in volume durante la cottura). Cuocere incoperchiato. Al termine della cottura, mescolare e aggiungere sale oppure aromi e burro, quindi lasciare a riposo.
Nota: Il riso potrebbe non avere assorbito tutta l'acqua al termine della cottura.

Pasta: Utilizzare un recipiente in Pyrex grande. Aggiungere acqua bollente, un pizzico di sale e mescolare bene. Cuocere senza coperchio. Mescolare di tanto in tanto durante e dopo la cottura. Coprire durante il tempo di riposo e successivamente scolare bene l'acqua.

Alimento	Porzione	Potenza	Tempo (min.)	Tempo di riposo (min.)	Istruzioni
Riso bianco (parboiled)	250 g	850 W	16-17	5	Aggiungere 500 ml di acqua fredda.
Riso scuro (parboiled)	250 g	850 W	21-22	5	Aggiungere 500 ml di acqua fredda.
Riso misto (riso + riso selvaggio)	250 g	850 W	17-18	5	Aggiungere 500 ml di acqua fredda.
Misto cereali (riso + chicchi di granturco)	250 g	850 W	18-19	5	Aggiungere 400 ml di acqua fredda.
Pasta	250 g	850 W	11-12	5	Aggiungere 1000 ml di acqua calda.

Guida alla cottura delle verdure

Utilizzare un recipiente in Pyrex con coperchio. Aggiungere 30-45 ml di acqua fredda (2-3 cucchiaini) per ogni 250 g, a meno che non sia consigliata un diversa quantità d'acqua. Vedere tabella. Cuocere incoperchiato per il tempo minimo indicato. Vedere tabella. Continuare a cuocere per ottenere il risultato desiderato. Mescolare una volta durante e dopo la cottura. Aggiungere sale, aromi o burro dopo la cottura. Coprire durante il tempo di riposo (3 minuti).

Suggerimento: Tagliare le verdure in pezzi di uguale grandezza. Più piccoli sono, minore è il tempo di cottura.

Tutte le verdure devono essere cotte utilizzando la massima potenza del microonde (850 W).

Alimento	Porzione	Tempo (min.)	Tempo di riposo (min.)	Istruzioni
Broccoli	250 g	4-4½	3	Suddividere in fiori di uguale grandezza. Disporre i gambi verso il centro.
	500 g	8-8½	3	
Cavolini di Bruxelles	250 g	5½-6½	3	Aggiungere 60-75 ml (5-6 cucchiali) di acqua.
Carote	250 g	4½-5	3	Tagliare le carote a rondelle di uguali dimensioni.
Cavolfiore	250 g	5-5½	3	Suddividere in fiori di uguale grandezza. Tagliare i pezzi più grandi a metà. Disporre i gambi al centro.
	500 g	8½-9		
Zucchine	250 g	3½-4	3	Tagliare a rondelle le zucchine. Aggiungere 30 ml (2 cucchiali) di acqua oppure una noce di burro. Cuocere fino a quando non saranno ammorbidite.
Melanzane	250 g	3½-4	3	Tagliare le melanzane a fette e spruzzarle con 1 cucchiaino di succo di limone.
Porri	250 g	4½-5	3	Tagliare i porri a fette sottili.
Funghi	125 g	1½-2	3	Lasciare interi i funghi piccoli e affettare quelli più grandi. Non aggiungere acqua. Spruzzarli con succo di limone. Aggiungere aromi, sale e pepe. Scolare prima di servire.
	250 g	3-3½	3	
Cipolle	250 g	5½-6	3	Tagliare le cipolle a fette o a metà. Aggiungere solo 15 ml (1 cucchiaino) di acqua.
Peperoni	250 g	4½-5	3	Tagliare i peperoni in falde.
Patate	250 g	4-5	3	Pesare le patate dopo averle pelate, quindi tagliarle a metà oppure in quattro.
	500 g	7½-8½	3	
Cavolo rapa	250 g	5-5½	3	Tagliare il cavolo rapa a cubetti.

RISCALDAMENTO

Il forno a microonde consente di riscaldare gli alimenti in una frazione del tempo necessario al forno convenzionale. Usare i livelli di potenza e i tempi indicati nella seguente tabella come riferimento. I tempi della tabella si riferiscono a liquidi con una temperatura ambiente compresa tra +18 e +20 °C oppure ad alimenti con una temperatura compresa tra +5 e +7 °C.

Disposizione e copertura

Evitare di riscaldare pezzi di dimensioni troppo grandi, ad esempio tranci di carne per arrosto, poiché potrebbero cuocersi eccessivamente e seccarsi prima ancora che la parte centrale si sia riscaldata. Si consiglia pertanto di riscaldare pezzi piccoli.

Livelli di potenza e mescolatura

Alcuni alimenti possono essere riscaldati a una potenza di 850 W mentre altri richiedono una potenza di 600 W, 450 W o persino 300 W. Per maggiori informazioni, consultare la tabella. In generale, è consigliabile riscaldare gli alimenti utilizzando un livello di potenza inferiore, per lo meno se si tratta di cibi delicati, grandi quantità oppure di alimenti che tendono a riscaldarsi molto in fretta, come ad esempio i pasticci di carne. Per ottenere i migliori risultati, mescolare bene o girare gli alimenti durante il riscaldamento. Se possibile, mescolare ancora prima di servire. Prestare molta attenzione quando si riscaldano liquidi e alimenti per bambini. Per evitare fuoriuscite causate dalla bollitura e il rischio di ustioni, è consigliabile mescolare prima, durante e dopo il riscaldamento. Lasciarli nel forno a microonde durante il tempo di riposo. Si consiglia di collocare un cucchiaino di plastica o un tubetto di vetro nel contenitore dei liquidi. Non riscaldare eccessivamente gli alimenti poiché potrebbero deteriorarsi. E' preferibile utilizzare un tempo di cottura inferiore a quello indicato e aggiungerne successivamente, se necessario.

Tempi di riscaldamento e di riposo

Quando si riscalda il cibo per la prima volta, è utile annotare il tempo impiegato come riferimento futuro. Assicurarsi sempre che gli alimenti siano ben caldi in ogni loro parte. Fare riposare il cibo per un breve periodo dopo averlo riscaldato, in modo da consentire alla temperatura di stabilizzarsi. Il tempo di riposo consigliato è di 2-4 minuti, a meno che non venga indicato un tempo diverso nella tabella. Prestare molta attenzione quando si riscaldano liquidi e alimenti per bambini. Vedere anche il capitolo sulle precauzioni di sicurezza.

RISCALDAMENTO DI LIQUIDI

Dopo lo spegnimento del forno, attendere sempre almeno 20 secondi per consentire alla temperatura di stabilizzarsi. Mescolare durante il riscaldamento, se necessario, e SEMPRE dopo il riscaldamento. Per evitare fuoriuscite causate dalla bollitura e il rischio di ustioni, è consigliabile collocare un cucchiaino o un tubetto di vetro nel contenitore del liquido e mescolare prima, durante e dopo il riscaldamento.

RISCALDAMENTO DI ALIMENTI PER BAMBINI

ALIMENTI PER BAMBINI: Versare il contenuto in una fondina di ceramica. Coprire con un coperchio di plastica. Mescolare bene dopo il riscaldamento!

Lasciare riposare 2-3 minuti prima di somministrarli. Mescolare ancora e controllare la temperatura. La temperatura consigliata è compresa tra 30-40 °C.

LATTE PER BAMBINI: Versare il latte in una bottiglia di vetro sterilizzata. Scaldare senza coperchio. Non riscaldare mai il biberon con la tettarella inserita. La bottiglia potrebbe esplodere a causa del surriscaldamento. Agitare bene prima di mettere a riposo e nuovamente prima di servire! Controllare sempre la temperatura del latte e degli alimenti prima di somministrarli ai bambini. La temperatura consigliata è circa 37 °C

NOTA: Gli alimenti per bambini, in particolare, devono essere controllati molto bene per evitare che siano somministrati troppo caldi. Come riferimento per riscaldare i cibi, utilizzare i livelli di potenza e i tempi indicati nella tabella successiva.

Riscaldamento di alimenti per bambini e latte

Come riferimento per riscaldare i cibi, utilizzare i livelli di potenza e i tempi indicati in questa tabella.

Alimento	Porzione	Potenza	Orario	Tempo di riposo (min.)
Alimenti per bambini (verdure + carne)	190 g	600 W	30 sec.	2-3
	Istruzioni			
Svuotare il contenuto della confezione in una fondina di ceramica. Cuocere incoperchiato. Mescolare dopo la cottura. Lasciare riposare per 2-3 minuti. Prima di servire, mescolare bene e controllare accuratamente la temperatura.				
Pappe per bambini (cereali + latte + frutta)	190 g	600 W	20 sec.	2-3
	Istruzioni			
Svuotare il contenuto della confezione in una fondina di ceramica. Cuocere incoperchiato. Mescolare dopo la cottura. Lasciare riposare per 2-3 minuti. Prima di servire, mescolare bene e controllare accuratamente la temperatura.				
Latte per bambini	100 ml	300 W	30-40 sec.	2-3
	200 ml	300 W	Da 50 sec a 1 min.	2-3
Istruzioni				
Mescolare o agitare bene e versare in una bottiglia di vetro sterilizzata. Collocare al centro della piastra girevole. Cuocere senza coperchio. Agitare bene e lasciare riposare per almeno 3 minuti. Prima di servire, agitare bene e controllare accuratamente la temperatura.				

Riscaldamento di liquidi e alimenti

Come riferimento per riscaldare i cibi, utilizzare i livelli di potenza e i tempi indicati in questa tabella.

Alimento	Porzione	Potenza	Tempo (min.)	Tempo di riposo (min.)
Bevande (caffè, tè e acqua)	150 ml (1 tazza)	850 W	1-1½	1-2
	250 ml (1 scodella)	850 W	1½ - 2	1-2
Istruzioni				
Versare nella tazza e riscaldare senza coprire. Posizionare la tazza/la scodella al centro della piastra girevole. Lasciare nel forno a microonde durante il tempo di riposo e mescolare bene.				
Zuppa (Congelata)	250 g	850 W	3-3½	2-3
	Istruzioni			
Versare in una fondina di ceramica. Coprire con un coperchio di plastica. Mescolare bene dopo il riscaldamento. Mescolare di nuovo prima di servire.				
Stufato (Congelata)	350 g	600 W	5½ - 6½	2-3
	Istruzioni			
Collocare lo stufato in una fondina di ceramica. Coprire con un coperchio di plastica. Mescolare di tanto in tanto durante il riscaldamento e nuovamente prima del periodo di riposo, e servire				
Pasta al sugo (congelata)	350 g	600 W	4½ - 5½	3
	Istruzioni			
Collocare la pasta (per esempio spaghetti o pasta all'uovo) su un piatto di ceramica. Coprire con una pellicola per microonde. Mescolare prima di servire.				
Pasta ripiena al sugo (congelata)	350 g	600 W	5-6	3
	Istruzioni			
Collocare la pasta ripiena (ad esempio ravioli o tortellini) in una fondina di ceramica. Coprire con un coperchio di plastica. Mescolare di tanto in tanto durante il riscaldamento e nuovamente prima del periodo di riposo, e servire.				
Piatti preconfezionati (congelati)	350 g	600 W	5½-6½	3
	Istruzioni			
Collocare il contenuto di una confezione composta da 2-3 ingredienti congelati su un piatto di ceramica. Coprire con una pellicola per microonde.				

SCONGELAMENTO MANUALE

Le microonde sono un ottimo mezzo per scongelare cibi surgelati. Consentono infatti di scongelarli delicatamente e in breve tempo. Ciò può risultare molto utile, ad esempio in caso di ospiti inattesi.

Il pollame surgelato deve essere accuratamente scongelato prima della cottura. Rimuovere le eventuali fascette metalliche ed estrarre gli alimenti dalla confezione per consentire di eliminare il liquido prodotto dallo scongelamento.

Collocare il cibo surgelato su un piatto senza coperchio. Girare gli alimenti, eliminare il liquido e rimuovere le rigaglie non appena possibile.

Controllare di tanto in tanto gli alimenti per assicurarsi che non siano caldi. Se le parti più piccole e sottili degli alimenti surgelati iniziano a riscaldarsi, proteggerle con piccole strisce di alluminio.

Se la superficie esterna dell'alimento inizia a riscaldarsi, interrompere lo scongelamento e attendere 20 minuti prima di continuare.

Lasciare riposare pesce, carne e pollame per completare lo scongelamento.

Il tempo di riposo per ottenere uno scongelamento completo varia a seconda della quantità. Per maggiori informazioni, consultare la tabella sottostante.

Suggerimento: Gli alimenti sottili si scongelano meglio di quelli spessi, così come quantità inferiori richiedono meno tempo rispetto a quantità più consistenti. Ricordare questo suggerimento quando si surgela e scongela il cibo.

Per scongelare cibi surgelati con una temperatura inclusa tra -18 e -20 °C, utilizzare la seguente tabella come riferimento.

Tutti gli alimenti surgelati devono essere scongelati con un livello di potenza di 180 W.

Alimento	Porzione	Tempo (min.)	Tempo di riposo (min.)
Carne			
Carne di manzo macinata	250 g	6½-7½	5-25
	500 g	13-14	5-25
Braciolo di maiale	250 g	7½-8½	5-25
Istruzioni			
Collocare la carne su un piatto di ceramica. Proteggere i bordi più sottili con un foglio di alluminio. Girare a metà scongelamento.			
Pollame			
Pezzi di pollo	500 g (2 pezzi)	14½-15½	15-40
Pollo intero	900 g	28-30	
Istruzioni			
Collocare i pezzi di pollo con la pelle rivolta verso il basso, e il pollo intero con il petto rivolto verso il basso su un piatto di ceramica. Proteggere le parti più sottili, come le ali e le estremità, con un foglio di alluminio. Girare a metà scongelamento.			
Pesce			
Filetti di pesce	250 g (2 pezzi)	6-7	5-15
	400 g (4 pezzi)	12-13	
Istruzioni			
Collocare il pesce surgelato al centro di un piatto di ceramica. Disporre le parti più sottili sotto le parti più spesse. Proteggere le estremità con un foglio di alluminio. Girare a metà scongelamento.			
Frutta			
Frutti di bosco	250 g	6-7	5-10
Istruzioni			
Disporre la frutta su un piatto piano di vetro (con un diametro piuttosto grande).			
Pane			
Panini	2 pezzi	½-1	5-20
(circa 50 g cad.)	4 pezzi	2-2½	5-20
Toast/Sandwich	250 g	4 ½ -5	5-20

Alimento	Porzione	Tempo (min.)	Tempo di riposo (min.)
Pane nero (farina di frumento e di segale)	500 g	8-10	
	Istruzioni		
Disporre i panini in cerchio oppure orizzontalmente su carta da cucina al centro della piastra girevole. Girare a metà scongelamento.			

GRILL

L'elemento riscaldante del grill è collocato sotto la parete superiore della cavità del forno. Si attiva quando lo sportello è chiuso e la piastra girevole ruota. La rotazione della piastra girevole consente di rosolare uniformemente gli alimenti. Preriscaldare il grill per 3-4 minuti per rosolare gli alimenti più velocemente.

Stoviglie per cottura con grill:

Devono essere resistenti al fuoco e possono includere parti metalliche. Non utilizzare stoviglie in plastica, poiché potrebbero sciogliersi.

Alimenti adatti alla grigliatura:

Costolette, salsicce, bistecche, hamburger, pancetta e fette di spalla, tranci sottili di pesce, sandwich e ogni tipo di toast farcito.

Nota importante:

Se si utilizza solo il grill, assicurarsi che l'elemento riscaldante sia sotto la parete superiore del forno e in posizione orizzontale e non sulla parete posteriore in posizione verticale. Si prega di ricordare che gli alimenti vanno collocati sulla griglia superiore, se non altrimenti specificato.

MICROONDE + GRILL

Questa modalità di cottura, combina il calore irradiato dal grill alla velocità della cottura a microonde. Si attiva quando lo sportello è chiuso e la piastra girevole ruota. Grazie alla rotazione della piastra girevole, gli alimenti si rosolano in modo uniforme. Questo modello dispone di tre diverse combinazioni:

600 W + Grill, 450 W + Grill e 300 W + Grill.

Materiali per la cottura con microonde + grill

Utilizzare solo materiali che possono essere attraversati dalle microonde. I materiali devono essere resistenti al fuoco. Quando si utilizza una delle combinazioni di cottura sopra descritte, non utilizzare stoviglie in metallo. Non utilizzare stoviglie in plastica, poiché potrebbero sciogliersi.

Alimenti adatti alla cottura con microonde + grill:

Ogni tipo di alimento che può essere riscaldato e rosolato, come per esempio la pasta al forno, oltre ad alimenti che richiedono tempi di cottura rapidi per dorare la parte superiore. Inoltre, questa modalità può essere utilizzata con porzioni di cibo spesse, quando si desidera ottenere una rosolatura uniforme e croccante, per esempio per cucinare pezzi di pollo. Gli alimenti vanno girati a metà cottura. Per maggiori informazioni, consultare la tabella relativa.

Nota importante:

Se si utilizza la combinazione microonde + grill, assicurarsi che l'elemento riscaldante sia sotto la parete superiore del forno e in posizione orizzontale e non sulla parete posteriore in posizione verticale. Si prega di ricordare che gli alimenti devono essere collocati sulla griglia superiore, se non altrimenti specificato. Negli altri casi, collocare gli alimenti direttamente sulla piastra girevole. Per ulteriori informazioni, consultare la tabella seguente. Gli alimenti devono essere girati in modo da rosolarne entrambi i lati.

Guida alla grigliatura degli alimenti surgelati

Come riferimento per una corretta grigliatura, utilizzare i livelli di potenza e i tempi indicati in questa tabella.

Alimenti freschi	Porzione	Potenza	Tempo per il 1° lato (min.)	Tempo per il 2° lato (min.)
Panini (ognuno circa 50 g)	2 pezzi	-	300 W + Grill (1-1½)	Solo grill (1-2)
	4 pezzi	-	300 W + Grill (2-2½)	Solo grill (1-2)
Istruzioni				
Collocare i panini in cerchio sulla griglia. Riscaldare l'altro lato dei panini come si desidera. Lasciare riposare per 2-5 minuti.				
Baguette + farcitura (pomodori, formaggio, prosciutto, funghi)	250-300 g (2 pezzi)	450 W + Grill	8-9	-
	Istruzioni			
Collocare 2 baguette surgelate una accanto all'altra sulla griglia. Dopo la grigliatura, lasciare riposare per 2-3 minuti.				
Gratin (verdure o patate)	400 g	450 W + Grill	13-14	-
	Istruzioni			
Collocare il gratin surgelato su un piatto in Pyrex rotondo. Collocare il piatto sulla griglia. Dopo la cottura, lasciare riposare per 2-3 minuti.				
Pasta (cannelloni, maccheroni, lasagne)	400 g	-	600 W + Grill (14-15)	-
	Istruzioni			
Disporre la pasta surgelata su un piccolo piatto rettangolare in Pyrex. Collocare il piatto sulla piastra girevole. Dopo la cottura, lasciare riposare per 2-3 minuti.				
Bocconcini di pollo	250 g	450 W + Grill	5-5½	3-3½
	Istruzioni			
Collocare i bocconcini di pollo sulla griglia. Girare trascorso il tempo del primo lato.				
Patatine al forno	250 g	450 W + Grill	9-11	4-5
	Istruzioni			
Disporre le patatine direttamente su carta da forno e collocarle sulla griglia.				

Guida alla grigliatura del pesce fresco

Preriscaldare il grill per 3-4 minuti con la funzione grill. Come riferimento per una corretta grigliatura, utilizzare i livelli di potenza e i tempi indicati in questa tabella.

Alimenti freschi	Porzione	Potenza	Tempo per il 1° lato (min.)	Tempo per il 2° lato (min.)
Fette di toast	4 pezzi (25 g cad)	Solo grill	4-5	4½-5½
	Istruzioni			
	Collocare le fette di toast una accanto all'altra sulla griglia.			
Panini (già cotti)	2-4 pezzi	Solo grill	2-3	2-3
	Istruzioni			
	Posizionare i panini sulla piastra girevole collocandoli in cerchio con la base rivolta verso l'alto.			
Pomodori grigliati	200 g (2 pezzi)	-	300 W + Grill (3½-4½)	-
	400 g (4 pezzi)	-	300 W + Grill (6-7)	-
	Istruzioni			
	Tagliare i pomodori a metà. Ricoprirli di formaggio. Disporli in cerchio su un piatto in Pyrex. Collocare il piatto sulla griglia.			
Toast Hawaii (prosciutto, ananas, formaggio)	2 pezzi (300 g)	450 W + Grill	3½-4	-
	Istruzioni			
	Tostare prima le fette di pane. Collocare il toast farcito sulla griglia. Collocare 2 toast uno di fronte all'altro direttamente sulla griglia. Lasciare riposare per 2-3 minuti.			
Patate al forno	250 g	600 W + Grill	4 ½-5 ½	-
	500 g	600 W + Grill	8-9	-
	Istruzioni			
Tagliare le patate a metà. Collocarle in cerchio sulla griglia con il lato tagliato rivolto verso il grill.				

Alimenti freschi	Porzione	Potenza	Tempo per il 1° lato (min.)	Tempo per il 2° lato (min.)
Pezzi di pollo	450-500 g (2 pezzi)	300 W + Grill	8-9	9-10
	Istruzioni			
	Preparare il pollo aggiungendo olio e spezie. Posizionare i pezzi in cerchio con le ossa rivolte verso il centro del piatto. Nel caso il pollo sia in un unico pezzo, non posizionarlo al centro della griglia. Lasciare riposare per 2-3 minuti.			
Costolette di agnello/ Bistecche di manzo (medie)	400 g (4 pezzi)	Solo grill	11-13	8-9
	Istruzioni			
	Spennellare le costolette con olio e spezie. Collocarle in cerchio sulla griglia. Dopo la grigliatura, lasciare riposare per 2-3 minuti.			
Bracirole di maiale	250 g (2 pezzi)	-	300 W + Grill 7-8	Solo grill 6-7
	Istruzioni			
	Spennellare le bracirole con olio e spezie. Collocarle in cerchio sulla griglia. Dopo la grigliatura, lasciare riposare per 2-3 minuti.			
Mele al forno	1 mela (ca. 200 g)	300 W + Grill	4-4½	-
	2 mele (ca. 400 g)	300 W + Grill	6-7	-
	Istruzioni			
Estrarre il torsolo dalle mele e farcirle con uvetta e marmellata. Ricoprirle con fettine di mandorle. Collocare le mele su un piatto in Pyrex. Posizionare il piatto direttamente sulla piastra girevole.				



SUGGERIMENTI SPECIALI

FONDERE IL BURRO

Mettere 50 grammi di burro in una ciotola di vetro. Coprire con un coperchio di plastica. Riscaldare per 30-40 secondi a 850 W fino a quando il burro si è sciolto.

FONDERE IL CIOCCOLATO

Mettere 100 grammi di cioccolato in una ciotola di vetro. Riscaldare per 3-5 minuti a 450 W fino a quando il cioccolato si è sciolto. Mescolare una o due volte durante l'operazione. Utilizzare guanti da forno per estrarre il cibo!

FONDERE IL MIELE CRISTALLIZZATO

Mettere 20 grammi di miele cristallizzato in una ciotola di vetro. Riscaldare per 20-30 secondi a 300 W fino a quando il miele si è sciolto.

FONDERE LA GELATINA

Deporre i fogli di gelatina (10 g) per 5 minuti in acqua fredda. Collocare la gelatina in un contenitore in Pyrex. Riscaldare per 1 minuto a 300 W. Mescolare dopo l'operazione.

CUOCERE LA GLASSA (PER TORTE E DOLCI)

Mescolare la glassa istantanea (circa 14 g) con 40 g di zucchero e 250 ml di acqua fredda. Cuocere in un recipiente in Pyrex senza coperchio per 3½ o 4½ minuti a 850 W, fino a quando la glassa diventa trasparente. Mescolare due volte durante la cottura.

CUOCERE LA MARPELLATA

Mettere 600 g di frutta (ad esempio frutti di bosco misti) in un recipiente in Pyrex con coperchio. Aggiungere 300 g di zucchero e mescolare bene. Cuocere incoperchiato per 10-12 minuti a 850 W. Mescolare più volte durante la cottura. Vuotare direttamente in piccoli contenitori di vetro con coperchio a vite. Lasciare riposare per 5 minuti.

CUOCERE IL BUDINO

Aggiungere al budino in polvere zucchero e latte (500 ml) e mescolare, seguendo le istruzioni. Utilizzare un recipiente in Pyrex con coperchio. Cuocere con coperchio per 6½ o 7½ minuti a 850 W. Mescolare più volte durante la cottura.

TOSTARE MANDORLE AFFETTATE

Disporre uniformemente 30 g di mandorle tagliate a fettine su un piatto di ceramica di medie dimensioni. Tostare per 3½ o 4½ minuti a 600 W mescolando di tanto in tanto. Lasciare riposare per 2-3 minuti nel forno. Utilizzare guanti da forno per estrarre il cibo!

PULIZIA DEL FORNO A MICROONDE

I seguenti componenti del forno a microonde devono essere puliti con regolarità per evitare l'accumulo di grassi e particelle di cibo:

- Superfici interne ed esterne
- Sportelli e relative guarnizioni
- Piastra girevole e anelli della parte girevole

 Assicurarsi SEMPRE che le guarnizioni dello sportello siano pulite e che lo sportello si chiuda correttamente.

 Se il forno non viene mantenuto in condizioni di pulizia ottimali, la superficie potrebbe deteriorarsi danneggiando l'apparecchiatura e provocando eventuali situazioni pericolose.

1. Pulire le superfici esterne con un panno morbido e acqua calda saponata. Risciacquare e asciugare.
2. Rimuovere con un panno insaponato ogni spruzzo o macchia sulle superfici interne o sull'anello della parte girevole. Risciacquare e asciugare.
3. Per rimuovere le particelle di cibo indurite ed eliminare gli odori, collocare una tazza di succo di limone diluito sulla piastra girevole e riscaldare per dieci minuti alla massima potenza.
4. Lavare la piastra girevole in lavastoviglie quando necessario.

 **NON** versare acqua nelle aperture di ventilazione. Non utilizzare **MAI** prodotti abrasivi o solventi chimici. Quando si puliscono le guarnizioni dello sportello, fare molta attenzione per evitare che le particelle:

- Si accumulino
- Impediscano allo sportello di chiudersi correttamente

 **Pulire** l'interno del forno dopo l'uso utilizzando una soluzione detergente. Prima di pulire il forno, attendere che si raffreddi.

CONSERVAZIONE E RIPARAZIONE DEL FORNO A MICROONDE

Per la conservazione e la riparazione del forno a microonde, è necessario adottare alcune semplici precauzioni.

Il forno non deve essere utilizzato se lo sportello o le relative guarnizioni sono danneggiati:

- Cardini rotti
- Guarnizioni usurate
- Telaio del forno piegato o deformato

Le riparazioni devono essere effettuate solo da personale qualificato.

 Non rimuovere MAI il telaio esterno del forno. Se il forno è guasto e necessita di riparazioni oppure non si è certi del suo corretto funzionamento:

- Scolgarlo dalla presa di corrente
- Contattare il servizio assistenza più vicino

 Se si desidera conservare temporaneamente il forno, scegliere un luogo asciutto e privo di polvere.

Motivo: La polvere e l'umidità possono danneggiare alcuni componenti del forno.

 Questo forno a microonde non è concepito per uso commerciale.

SPECIFICHE TECNICHE

SAMSUNG è impegnata nel continuo miglioramento dei suoi prodotti. Le specifiche relative al design e le istruzioni fornite in questo manuale sono soggette a modifiche senza preavviso.

Modello	FG77S / FG78S
Sorgente di alimentazione	230 V ~ 50 Hz
Consumo elettrico	
Microonde	1300 W
Grill	1100 W
Modalità combinata	2400 W
Potenza generata	100 W / 850 W (IEC-705)
Frequenza operativa	2450 MHz
Magnetron	OM75P (31)
Metodo di raffreddamento	Ventola di raffreddamento motorizzata
Dimensioni (L x A x P)	
Esterne	489 x 275 x 326 mm
Cavità del forno	330 x 211 x 291 mm
Volume	20 litri
Peso	
Netto	13,5 kg circa



NOTA

NOTA

ITALIANO



NOTA

NOTA

ITALIANO



DOMANDE O COMMENTI?

NAZIONE	CHIAMARE IL NUMERO	O VISITARE IL SITO WEB
AUSTRIA	0810 - SAMSUNG (7267864, € 0.07/min)	www.samsung.com
BELGIUM	02-201-24-18	www.samsung.com/be (Dutch) www.samsung.com/be_fr (French)
DENMARK	70 70 19 70	www.samsung.com
FINLAND	030 - 6227 515	
FRANCE	01 48 63 00 00	
GERMANY	01805 - SAMSUNG (726-7864 € 0,14/Min) aus dem dt. Festnetz, aus dem Mobilfunk max. € 0,42/Min)	
ITALIA	800-SAMSUNG (726-7864)	
GREECE	80111-SAMSUNG (80111 726-7864) only from land line, (+30) 210 6897691 from mobile and land line	
LUXEMBURG	261 03 710	
NETHERLANDS	0900-SAMSUNG (0900-7267864) (€ 0,10/Min)	
NORWAY	815-56 480	
PORTUGAL	808 20-SAMSUNG (808 20 7267)	
SPAIN	902 - 1 - SAMSUNG (902 172 678)	
SWEDEN	0771 726 7864 (SAMSUNG)	
SWITZERLAND	0848 - SAMSUNG(7267864, CHF 0.08/min)	www.samsung.com/ch www.samsung.com/ch_fr (French)
U.K	0330 SAMSUNG (7267864)	www.samsung.com
EIRE	0818 717100	

Codice N.: DE68-04136A-01

