

Luftfritteuse

BEDIENUNGSANLEITUNG

MAD85000ADK

Warnung: Diese Bedienungsanleitung vor dem Gebrauch des Geräts sorgfältig durchlesen und für ein zukünftiges Nachschlagen gut aufbewahren. Design und technische Daten unterliegen aufgrund von Produktverbesserungen unangekündigten Änderungen.

Weitere Informationen erhalten Sie von Ihrem Händler oder vom Hersteller.

Die oben dargestellte Abbildung dient nur der Veranschaulichung und kann vom tatsächlichen Produkt abweichen.

LANGUAGES

DE German

IT Italian

EN English

PL Polish

GR Greek

RO Romanian

RS Serbian

VIELEN DANK

Danke, dass Sie sich für Midea entschieden haben! Bitte lesen Sie die Bedienungsanleitung vor der Nutzung Ihres neuen Midea-Produkts sorgfältig durch, um sich mit dem ordnungsgemäßen und sicheren Gebrauch des Geräts vertraut zu machen.

INHALTSVERZEICHNIS

VIELEN DANK	01
SICHERHEITSHINWEISE	02
TECHNISCHE DATEN	05
PRODUKTÜBERSICHT	06
BEDIENUNGSANLEITUNG	07
REINIGUNG UND WARTUNG	11
STÖRBEHEBUNG	12
MARKENZEICHEN, UHRHEBERRECHTE UND RECHTLICHE HINWEISE	14
ENTSORGUNG UND RECYCLING	15
DATENSCHUTZHINWEISE	16

SICHERHEITSHINWEISE

Bestimmungsgemäßer Gebrauch

Die nachfolgenden Sicherheitsinformationen dienen dazu, unvorhersehbare Risiken oder Schäden aufgrund einer unsicheren oder inkorrekten Anwendung des Geräts zu vermeiden. Bitte überprüfen Sie nach dem Erhalt die Verpackung und das Gerät, um sich davon zu überzeugen, dass das Gerät in einwandfreiem Zustand ist und so ein sicherer Betrieb gewährleistet werden kann. Falls Schäden vorhanden sind, wenden Sie sich an Ihren Händler. Bitte beachten Sie, dass das Gerät aus Gründen Ihrer Sicherheit nicht modifiziert oder verändert werden darf. Bei Zweckentfremdung können Gefahren verursacht werden und Sie verlieren Ihren Garantieanspruch.

Erläuterung von Symbolen



Gefahr

Dieses Symbol weist auf gesundheits- und lebensbedrohliche Gefahren aufgrund von äußerst entflammenden Gasen hin.



Warnung vor elektrischer Spannung

Dieses Symbol weist auf gesundheits- und lebensbedrohliche Gefahren aufgrund elektrischer Spannung hin.



Warnung

Dieses Signalwort weist auf eine Gefahr mittlerer Risikostufe hin, die, sofern sie nicht abgewendet wird, schwere oder tödliche Verletzungen zur Folge haben kann.



Vorsicht

Dieses Signalwort weist auf eine Gefahr niedriger Risikostufe hin, die, sofern sie nicht abgewendet wird, leichte oder moderate Verletzungen verursachen kann.



Achtung

Dieses Signalwort weist auf wichtige Informationen (z.B. Sachschäden) jedoch nicht auf eine Gefahr hin.



Anleitung befolgen

Dieses Symbol weist darauf hin, dass Wartungstechniker das Gerät nur gemäß der Bedienungsanleitung bedienen und warten dürfen.

DE

Lesen Sie diese Bedienungsanleitung vor dem Gebrauch/ der Inbetriebnahme sorgfältig und gründlich durch. Bewahren Sie die Anleitung für ein späteres Nachschlagen in der Nähe des installierten Geräts auf!

WICHTIGE SICHERHEITSHINWEISE

SICHERHEITSHINWEISE

- Wenn das Stromkabel beschädigt ist, muss es durch den Hersteller, seinen Kundendienst oder ähnlich qualifizierte Personen ersetzt werden, um eine Gefährdung zu vermeiden.
- Tauchen Sie keine Komponenten des Produkts in Wasser oder andere Flüssigkeiten.
- Warnung: Schützen Sie den Anschluss vor Spritzwasser.
- Nicht im Freien verwenden.
- Das Gerät ist vorgesehen für den Einsatz in Haushalten oder ähnlichen Umgebungen, wie z.B.:
 - Personalküchen in Geschäften, Büros und anderen Arbeitsumgebungen;
 - Gutshäusern;
 - Durch Gäste in Hotels, Motels und anderen Übernachtungseinrichtungen;
 - Frühstückspensionen.
- Dieses Gerät ist geeignet für den Gebrauch durch Kinder ab 8 Jahren und Personen mit eingeschränkten körperlichen, sensorischen oder geistigen Fähigkeiten, oder ohne Erfahrung und Wissen, sofern sie beaufsichtigt oder hinsichtlich der sicheren Nutzung des Geräts angeleitet werden und die damit einhergehenden Gefahren verstehen. Kinder dürfen nicht mit dem Gerät spielen. Reinigungsarbeiten und Benutzerwartungen dürfen von Kindern nur durchgeführt werden, wenn sie älter als 8 Jahre sind und beaufsichtigt werden. Halten Sie das Gerät und dessen Netzkabel von Kindern unter 8 Jahren fern.

- Kinder müssen beaufsichtigt werden, damit sie nicht mit dem Gerät spielen. Das Gerät und dessen Netzkabel gehören nicht in Kinderhände.
- Warnung: Bei unsachgemäßer Verwendung besteht Verletzungsgefahr.
- Geräte dürfen nicht von einer externen Zeitschaltuhr oder einem separaten Fernsteuerungssystem betrieben werden.
- WARNUNG: Wenn die Oberfläche Risse aufweist, schalten Sie das Gerät aus; es besteht Stromschlaggefahr.
- Legen Sie die zu bratenden Zutaten immer in die Pfanne, damit sie nicht mit den Heizelementen in Berührung kommen.
- Decken Sie die Lufteinlass- und Luftauslassöffnungen nicht ab, während das Gerät in Betrieb ist.
- Füllen Sie die Pfanne nicht mit Öl, da dies zu einer Brandgefahr führen kann.
- Berühren Sie niemals das Innere des Geräts, während es in Betrieb ist.
- Beim Heißluftfritieren wird heißer Dampf durch die Luftaustrittsöffnungen freigesetzt. Halten Sie Ihre Hände und Ihr Gesicht in einem sicheren Abstand zum Dampf und zu den Luftaustrittsöffnungen. Achten Sie auch auf den heißen Dampf und die Luft, wenn Sie die Pfanne aus dem Gerät nehmen.
- Ziehen Sie sofort den Netzstecker, wenn Sie dunklen Rauch aus dem Gerät austreten sehen. Warten Sie, bis die Rauchentwicklung aufhört, bevor Sie die Pfanne aus dem Gerät nehmen.
- Halten Sie das Gerät und dessen Netzkabel von Kindern unter 8 Jahren fern.
-  Die Oberfläche wird während des Betriebs heiß.

TECHNISCHE DATEN

Produktmodell	MAD85000ADK
Spannung	220-240V~
Frequenz	50/60Hz
Leistung	1900-2200W

PRODUKTÜBERSICHT

Teileübersicht

Die Abbildung kann vom tatsächlichen Produkt abweichen.

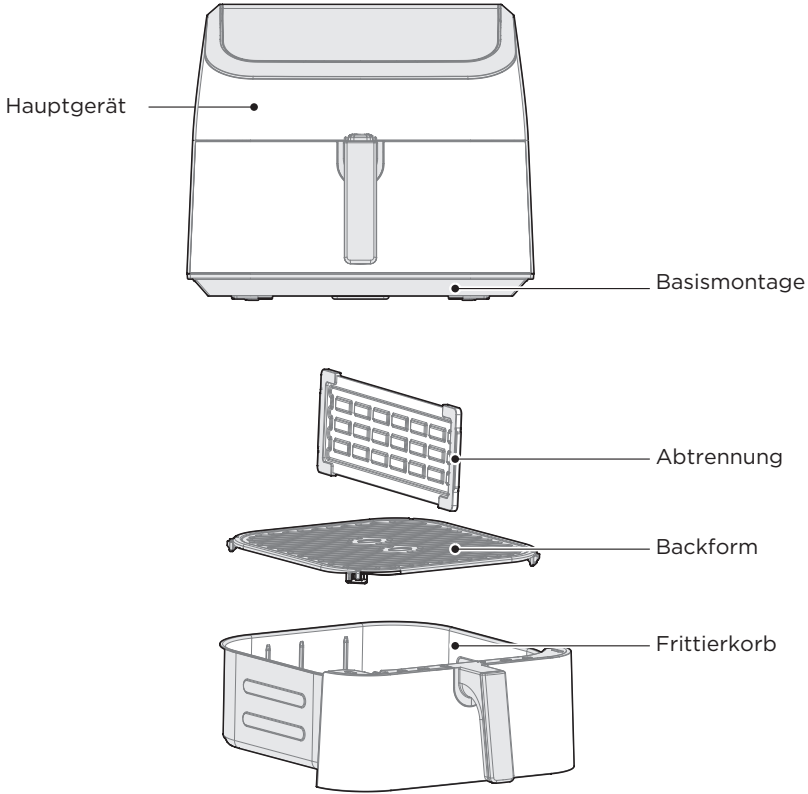

DE

HINWEIS

Die nachfolgende Abbildung dient nur der Veranschaulichung und kann vom tatsächlichen Produkt abweichen.

BEDIENUNGSANLEITUNG



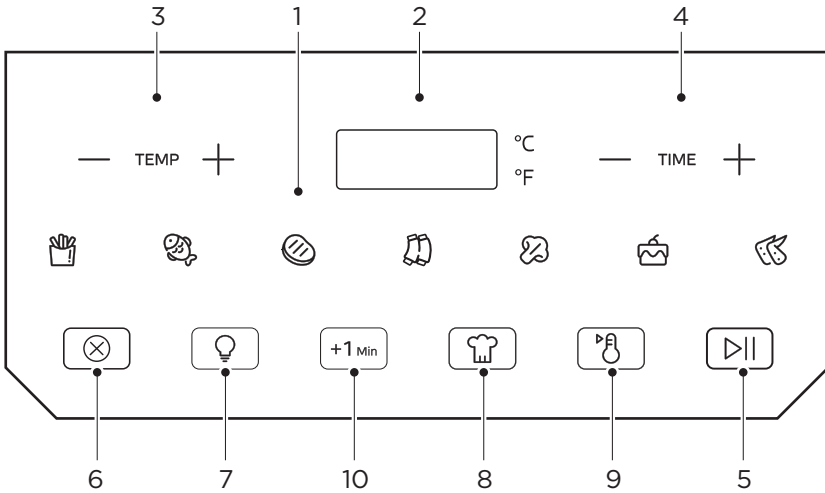







Gebrauch



DE



	Bezeichnung	Erläuterung
1	Programm	<ul style="list-style-type: none"> Das Gerät unterstützt 7 Programme. Sie können für jedes Programm die Temperatur und Zeit einstellen.
2	Display	<ul style="list-style-type: none"> Im Display werden die Kochzeit, die eingestellte Temperatur, Mitteilungen und Fehlermeldungen angezeigt.
3	TEMPERATUR	<ul style="list-style-type: none"> Tippen Sie auf die Taste oder , um die Temperatur einzustellen.
4	ZEIT	<ul style="list-style-type: none"> Tippen Sie auf die Taste oder um die Zeit einzustellen.
5	Start/Pause	<ul style="list-style-type: none"> Tippen Sie auf die Taste , um den Kochvorgang zu starten oder zu unterbrechen.
6	Abbrechen	<ul style="list-style-type: none"> Tippen Sie auf die Taste , um den Kochvorgang zu beenden.
7	Licht	<ul style="list-style-type: none"> Tippen Sie auf die Taste , um die Beleuchtung im Inneren des Geräts ein- oder auszuschalten.
8	DIY	<ul style="list-style-type: none"> Tippen Sie auf die Taste , um den DIY-Modus zu aktivieren.
9	Warmhalten	<ul style="list-style-type: none"> Tippen Sie auf die Taste , um die Warmhalten-Funktion zu aktivieren.
10	+1 Min	<ul style="list-style-type: none"> Tippen Sie während Standby oder nach Ende des Kochvorgangs auf die Taste , um den Kochvorgang für 1 Minute bei 200°C fortzusetzen. Tippen Sie während des Kochvorgangs oder im Pause-Modus die Taste , um den Kochvorgang mit den aktuellen Einstellungen um 1 Minute zu verlängern.

Gebrauch

1. Erhitzen Sie vor der Erstinbetriebnahme das leere Gerät für 10 Minuten. Während diesem Vorgang kann eine geringe Menge an weißem Rauch oder Geruch entstehen, was normal ist. Kein Grund zur Panik.
2. Setzen Sie das Backblech in den Behälter und geben Sie dann die Zutaten hinein. Schieben Sie den Behälter in das Gerät. Vergewissern Sie sich, dass der Behälter vollständig in das Gerät geschoben ist.
3. Im ausgeschalteten Zustand blinkt nur die Taste . Drücken Sie diese Taste, um den Standby-Modus zu aktivieren. Tippen Sie dann auf die gewünschte Programm-Taste und stellen Sie dann mit den Tasten TEMPERATUR+, TEMPERATUR-, ZEIT+ und ZEIT- die Temperatur und die Kochzeit ein. Drücken Sie die Taste , um den Kochvorgang zu starten. Der Countdown für das Programm startet.
4. Wenn Sie während des Kochvorgangs die Taste  drücken, wird der Kochvorgang abgebrochen und das Gerät kehrt in den Standby-Modus zurück. Wenn Sie  drücken, wird der Kochvorgang unterbrochen. Mit den Tasten TEMPERATUR+, TEMPERATUR-, ZEIT+ und ZEIT- öffnen Sie die Einstellungen für die Auswahl von Temperatur und Zeit.
5. Nach Ende des Kochvorgangs erscheint im Display die Anzeige „Ende“ und die Taste  blinkt; alle anderen Anzeigen sind aus. Sie können nun den Behälter herausziehen und die Speisen servieren.
6. Mit der Taste  können Sie die Beleuchtung ein- und ausschalten.
7. Drücken Sie während Standby oder nach dem Ende des Kochvorgangs die Taste , um den Kochvorgang direkt für 1 Minute mit 200°C zu starten.
8. Tippen Sie während des Kochvorgangs oder im Pause-Modus die Taste , um den Kochvorgang mit den aktuellen Einstellungen um 1 Minute zu verlängern.
9. Drücken Sie die Taste , um den DIY-Modus zu aktivieren. Die eingestellte Temperatur und Zeit werden gespeichert. Drücken Sie , um den Kochvorgang mit der eingestellten Temperatur und Zeit zu starten.
10. Drücken Sie die Taste , um die Warmhalten-Funktion zu aktivieren.

HINWEIS



1. Nehmen Sie den Behälter vorsichtig heraus.
2. Stellen Sie den Behälter flach auf einen Tisch. (Um Verbrennungen durch den heißen Dampf zu vermeiden und damit keine Zutaten aus dem Behälter fallen und so Öl oder heiße Speisen Verletzungen verursachen können.)
3. Es wird empfohlen, Besteck (wie z.B. eine Zange) zu verwenden, um die Speisen aus dem Behälter zu nehmen.
4. Die Gummifüße des Backblechs können mit Lebensmitteln in Kontakt kommen. Entfernen Sie diese während des Kochens nicht.
5. Das Funktionsmenü hat eine Speicherfunktion. Wenn Sie die Menüparameter anpassen, werden diese beim nächsten Kochen standardmäßig übernommen. Wenn Sie die Werkseinstellungen wiederherstellen möchten, drücken Sie bitte gleichzeitig 3 Sekunden lang die Tasten  und .

Zubereitung

1. Stellen Sie das Gerät auf einen ebenen Untergrund. Das Netzkabel muss bequem bis zur nächsten Steckdose reichen und die Belüftungslöcher dürfen nicht blockiert werden. Stellen Sie das Gerät nicht in der Nähe brennbare Gegenstände auf.

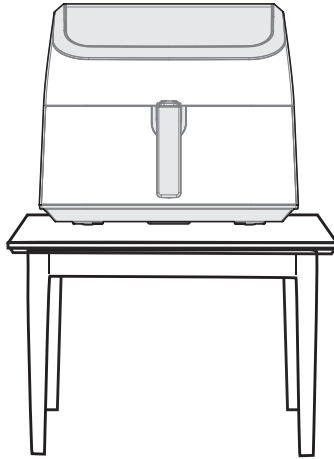





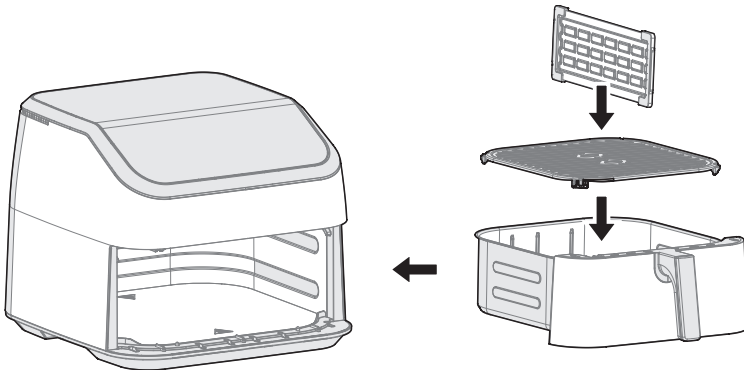

DE

2. Setzen Sie das Blech in den Behälter und schieben Sie beides in das Gerät.



Kochen

- Mit den Programmen des Geräts werden Ihre Speisen mit nur wenig Öl knusprig und lecker.
- In jedem Programm gibt es werksseitige Temperatur- und Zeiteinstellungen als Ausgangswert. Diese können Sie ganz nach Bedarf einstellen, um die für Sie besten Ergebnisse zu erzielen.
- Die aufgelisteten Einstellungen sind Empfehlungen für ein optimales Kochergebnis.

Menü-funktionen	Name	Heißluftfritteuse		Heißluftfritteuse mit Trennwand		Gewicht (g)	Drehung
		Temperatur (°C)	Zeit (Minuten)	Temperatur (°C)	Zeit (Minuten)		
	Pommes	190	28	200	32	500	JA
	Fisch	190	12	200	20	550	NEIN
	Fleisch	200	13	200	12	300	NEIN
	Hähnchen	180	26	200	30	800	JA
	Gemüse	170	8	170	12	500	NEIN
	Kuchen	170	15	170	18	/	NEIN
	Hähnchenflügel	190	20	200	20	800	JA

DE

Erinnerungshinweis

- Bevor Sie das Gerät starten, überprüfen Sie bitte, dass das Backblech bzw. der Frittierkorb richtig eingesetzt sind, um Fehlfunktionen zu vermeiden.
- Falls Sie feststellen, dass das Gerät nicht ordnungsgemäß funktioniert, verwenden Sie es bitte nicht weiter und wenden Sie sich sofort an unsere Serviceabteilung.
- Bitte verwenden Sie das Backblech bzw. den Frittierkorb und den Fritteusenbehälter zusammen im Gerät und nicht einzeln.
- Ziehen Sie nach dem Gebrauch den Netzstecker und lassen Sie die Luftfritteuse vollständig abkühlen, bevor Sie sie bewegen.

REINIGUNG UND WARTUNG

- Bitte reinigen Sie die Heißluftfritteuse, um die Verbrennung von Rückständen zu vermeiden.
- Reinigen Sie bitte das Backblech bzw. den Frittierkorb und den Fritteusenbehälter rechtzeitig nach dem Gebrauch, um eine Beschädigung der Beschichtung durch Speiseölrreste zu vermeiden.
- Verwenden Sie keine aggressiven Scheuermittel, um Geräte- und Gesundheitsschäden zu vermeiden.
- Verwenden Sie zum Abwischen der Heißluftfritteuse ein weiches, sauberes Tuch. Bitte verwenden Sie zur Reinigung der Heißluftfritteuse kein zu nasses Tuch, um ein Eindringen von Wasser in die Heißluftfritteuse zu verhindern, was einen Kurzschluss und Brand zur Folge haben könnte.
- Bitte verwenden Sie keine anderen Reinigungsgeräte, wie z. B. einen Geschirrspüler, um die Heißluftfritteuse zu reinigen, da dies zu Schäden führen und die Verwendung beeinträchtigen könnte. Der Frittierkorb und der Fritteusenbehälter können jedoch mit dem Geschirrspüler gereinigt werden.
- Verwenden Sie neutrale Reinigungsmittel oder klares Wasser, um die Frittierpfanne und den Fritteusenbehälter zu reinigen.
- Bitte verwenden Sie zur Reinigung des Backblechs, des Frittierkorbs und Fritteusenbehälters keine harten und scharfen Gegenstände (z. B. Metallschwämme, Klängen usw.), um Kratzer zu vermeiden.
- Andere Wartungsarbeiten dürfen nur von einem autorisierten Kundendienst durchgeführt werden.

DE

STÖRBEHEBUNG

Während des Betriebs können Fehler oder Fehlfunktionen auftreten. In der nachfolgenden Übersicht finden Sie Informationen zu potenziellen Fehlfunktionen und darüber, wie diese verursacht und behoben werden können. Bitte lesen Sie diese Übersicht sorgfältig durch, um Zeit und Kosten für den Anruf des Kundendienstes zu sparen.

Problem	Mögliche Ursache	Behebung
Die Heißluft-Fritteuse funktioniert nicht	• Das Gerät ist nicht angeschlossen.	Schließen Sie den Netzstecker an eine geerdete Steckdose an.
	• Der Timer wurde nicht eingestellt.	Drehen Sie den Timer-Regler bis zur gewünschten Zeiteinstellung, um das Gerät einzuschalten.
	• Der Topf ist nicht richtig im Gerät installiert.	Schieben Sie den Topf ordnungsgemäß in das Gerät.
Die zubereiteten Speisen sind noch nicht gar.	• Menge an Zutaten zu hoch.	Frittieren Sie in mehreren kleineren Mengen. Kleinere Mengen an Zutaten werden gleichmäßiger frittiert.
	• Die eingestellte Temperatur war zu niedrig.	Stellen Sie mit dem Temperaturregler die erforderliche Einstellung ein (siehe Abschnitt „Einstellungen“ im Kapitel Gebrauch).
	• Die Zubereitungszeit war zu kurz.	Stellen Sie mit dem Timer-Regler die erforderliche Zubereitungszeit ein (siehe Abschnitt „Einstellungen“ im Kapitel Gebrauch).
Die Zutaten wurden nicht gleichmäßig frittiert.	• Einige Zutaten müssen während des Kochvorgangs aufgelockert werden.	Zutaten, die übereinander liegen (z.B. Pommes Frites) müssen zwischendurch geschüttelt werden; siehe Abschnitt „Einstellungen“ im Kapitel Gebrauch.
Die fertigen Snacks sind nicht knusprig.	• Ihr Snack muss wahrscheinlich in einer herkömmlichen Fritteuse mit Öl zubereitet werden.	Bereiten Sie in diesem Gerät Snacks zu, die für Backöfen geeignet sind, oder pinseln Sie die Zutaten mit etwas Öl ein.
Der Topf lässt sich nicht richtig in das Gerät schieben.	• Zu viele Zutaten im Korb.	Überfüllen Sie den Korb nicht.
	• Der Korb sitzt nicht richtig im Topf.	Drücken Sie den Korb nach unten in den Topf, bis er einrastet.

DE

Problem	Mögliche Ursache	Behebung
Weißer Rauch tritt aus dem Gerät aus.	<ul style="list-style-type: none"> Sie bereiten fettige Lebensmittel zu. 	Wenn Sie mit diesem Gerät fettige Zutaten zubereiten, tritt eine große Menge Fett aus den Zutaten aus und läuft in den Topf. Das Fett verursacht weißen Rauch und der Topf wird eventuell heißer als normal. Dies hat jedoch keine Auswirkungen auf das Gerät oder das Kochergebnis.
	<ul style="list-style-type: none"> Im Topf sind noch Fettrückstände vom vorherigen Gebrauch. 	Weißer Rauch wird durch Fett im Topf, das erhitzt, verursacht. Achten Sie darauf, den Topf nach jedem Gebrauch gründlich zu reinigen.
DE Frische Pommes sind nicht gleichmäßig frittiert.	<ul style="list-style-type: none"> Sie haben nicht die richtige Sorte Kartoffeln verwendet. 	Verwenden Sie frische Kartoffeln und achten Sie darauf, dass die Kartoffeln fest bleiben.
	<ul style="list-style-type: none"> Sie haben die Kartoffelstreifen vor dem Frittieren nicht gründlich genug abgespült. 	Spülen Sie die Kartoffelstreifen gründlich ab, um Stärkereste zu entfernen.
Die fertigen frischen Pommes sind nicht knusprig.	<ul style="list-style-type: none"> Die Knackigkeit der Pommes ist von der Menge Öl auf und der Menge Wasser in den Kartoffeln abhängig. 	Trocknen Sie die Kartoffelstreifen gründlich ab, bevor Sie Öl hinzufügen.
		Schneiden Sie die Streifen für ein knusprigeres Ergebnis kleiner.
		Geben Sie ein bisschen mehr Öl hinzu, damit die Pommes knuspriger werden.
Anzeige zeigt E1, E2, E5 oder E6 an	<ul style="list-style-type: none"> Das Gerät funktioniert nicht richtig 	Kontaktieren Sie das Kundenservice-Center.

MARKENZEICHEN, URHEBERRECHTE UND RECHTLICHE HINWEISE

Logo , Wortmarken, Handelsnamen, Handelsaufmachungen und alle Versionen davon sind wertvolle Vermögenswerte von Midea und verbundenen Unternehmen, an denen Midea Marken, Urheberrechte und andere geistige Eigentumsrechte besitzt, sowie sämtliche Vermögenswerte, die sich aus der Verwendung eines Teils einer Midea-Marke ergeben. Die Verwendung der Marke Midea für kommerzielle Zwecke ohne die vorherige schriftliche Zustimmung von Midea stellt eine Markenverletzung bzw. einen unlauteren Wettbewerb dar, der gegen die einschlägigen Gesetze verstößt.

Diese Bedienungsanleitung wurde von Midea erstellt und Midea behält sich alle damit verbundenen Urheberrechte vor. Keine juristische Person oder Einzelperson darf diese Bedienungsanleitung ganz oder teilweise ohne die vorherige schriftliche Zustimmung von Midea verwenden, vervielfältigen, modifizieren, verteilen oder mit anderen Produkten bündeln oder verkaufen.

DE

Alle erläuterten Funktionen und Anleitungen waren zum Zeitpunkt des Drucks aktuell.

ENTSORGUNG UND RECYCLING

Wichtige Hinweise

Konformität mit der WEEE-Richtlinie zur Entsorgung von Altgeräten:
Dieses Gerät entspricht der EU WEEE-Richtlinie (2012/19/EU). Auf dem Gerät befindet sich eine Kennzeichnung, die das Gerät als elektrisches bzw. elektronisches Gerät (WEEE) klassifiziert.

Dieses Symbol weist darauf hin, dass das Produkt am Ende seiner Nutzungsdauer nicht über den normalen Haushaltsmüll entsorgt werden darf. Es muss an einer offiziellen Sammelstelle für das Recycling elektrischer und elektronischer Altgeräte abgegeben werden. Informationen über die Standorte solcher Sammelstellen erhalten Sie auf Ihrer Behörde vor Ort oder beim Händler, bei dem Sie das Gerät erworben haben. Jeder Haushalt leistet einen wichtigen Beitrag durch die Wiederverwertung und das Recycling alter Geräte. Eine ordnungsgemäße Entsorgung des Geräts hilft dabei, negative Auswirkungen auf Umwelt und Gesundheit zu vermeiden.



DE

Konformität mit der RoHS-Richtlinie

Das von Ihnen erworbene Produkt ist konform mit der EU RoHS-Richtlinie (2011/65/EU). Es enthält keine der in der Richtlinie genannten schädlichen oder verbotenen Materialien.

Wichtige Hinweise

Die Verpackungsmaterialien des Produkts wurden gemäß nationalen Umweltvorschriften aus wiederverwertbaren Materialien hergestellt. Entsorgen Sie das Verpackungsmaterial nicht zusammen mit dem Hausmüll oder anderen Abfällen. Bringen Sie es zu einer von den örtlichen Behörden ausgewiesenen Sammelstelle für die Entsorgung von Verpackungsmaterial.

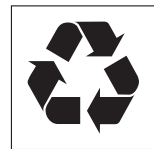

DATENSCHUTZHINWEISE

Zur Erbringung der mit dem Kunden vereinbarten Leistungen, verpflichten wir uns, alle Bestimmungen des anwendbaren Datenschutzrechts gemäß den vereinbarten Ländern, in denen Dienstleistungen für den Kunden erbracht werden, sowie gegebenenfalls die EU-Datenschutzgrundverordnung (GDPR) uneingeschränkt einzuhalten.

Generell erfolgt unsere Datenverarbeitung zur Erfüllung unserer vertraglichen Verpflichtungen mit Ihnen und aus Gründen der Produktsicherheit, sowie zur Wahrung Ihrer Rechte im Zusammenhang mit Gewährleistungs- und Produktregistrierungsfragen. In einigen Fällen, jedoch nur wenn ein angemessener Datenschutz gewährleistet ist, können personenbezogene Daten an Empfänger außerhalb des Europäischen Wirtschaftsraums übermittelt werden.

Für weitere Informationen wenden Sie sich bitte an unsern Datenschutzbeauftragten via **MideaDPO@midea.com**. Um Ihre Rechte auszuüben, wie z. B. das Recht, der Verarbeitung Ihrer personenbezogenen Daten für Direktmarketingzwecke zu widersprechen, kontaktieren Sie uns bitte via **MideaDPO@midea.com**. Weitere Informationen erhalten Sie über den QR-Code.

DE

Midea

make yourself at home



www.midea.com

© Midea 2022 all rights reserved

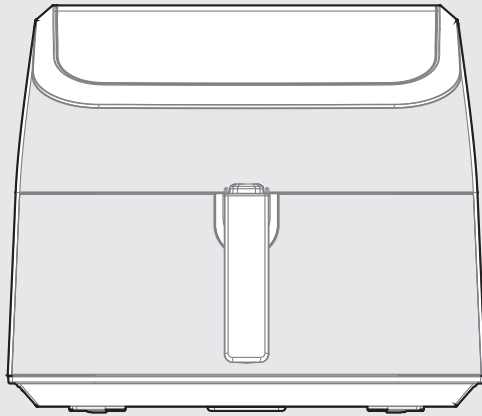

Friggitrice ad aria

MANUALE UTENTE

MAD85000ADK

Avvertenze: Prima di utilizzare questo prodotto, leggere attentamente questo manuale e conservarlo per riferimento futuro. La progettazione e le specifiche sono soggette a modifiche senza preavviso per il miglioramento del prodotto.

Consultare il rivenditore o il produttore per maggiori dettagli.

Il diagramma qui sopra è solo per riferimento. Si prega di considerare l'aspetto del prodotto reale come standard.

LETTERA DI RINGRAZIAMENTO

Grazie per aver scelto Midea! Prima di utilizzare il nuovo prodotto Midea, leggere attentamente questo manuale per assicurarsi di sapere come utilizzare le caratteristiche e le funzioni offerte dal nuovo apparecchio in modo sicuro.

INDICE

LETTERA DI RINGRAZIAMENTO	01
ISTRUZIONI DI SICUREZZA	02
SPECIFICHE	05
PANORAMICA DEL PRODOTTO	06
ISTRUZIONI PER L'USO	07
PULIZIA E MANUTENZIONE	11
RISOLUZIONE DEI PROBLEMI	12
MARCHI, DIRITTI D'AUTORE E DICHIARAZIONE LEGALE	14
SMALTIMENTO E RICICLO	15
TRATTAMENTO DEI DATI	16

ISTRUZIONI DI SICUREZZA

Destinazione d'uso

Le seguenti linee guida sulla sicurezza hanno lo scopo di prevenire rischi imprevisti o danni derivanti da un funzionamento non sicuro o non corretto dell'apparecchio. Si prega di controllare l'imballaggio e l'apparecchio all'arrivo per assicurarsi che tutto sia intatto per garantire un funzionamento sicuro. In caso di danni, contattare il rivenditore o il rivenditore. Si prega di notare che modifiche o alterazioni dell'apparecchio non sono consentite per motivi di sicurezza. L'uso non previsto potrebbe provocare rischi e perdita di diritto alla garanzia.

Spiegazione dei simboli



Pericolo

Questo simbolo indica che ci sono pericoli per la vita e la salute delle persone a causa del gas estremamente infiammabile.



Avviso di tensione elettrica pericolosa

Questo simbolo indica che esiste un pericolo per la vita e la salute delle persone a causa della tensione.



Avvertenza

La parola segnale indica un pericolo con un livello di rischio medio che, se non evitato, può causare morte o lesioni gravi.



Attenzione

La parola segnale indica un pericolo con un basso grado di rischio che, se non evitato, può provocare lesioni lievi o moderate.



Attenzione

La parola segnale indica informazioni importanti (ad es. danni alle cose), ma non pericolo.



Attenersi alle istruzioni

Questo simbolo indica che un tecnico dell'assistenza deve utilizzare e mantenere questo apparecchio solo in conformità con le istruzioni per l'uso.

Prima di utilizzare/mettere in funzione l'apparecchio, leggere attentamente le presenti istruzioni per l'uso e conservarle nelle immediate vicinanze del luogo di installazione o dell'apparecchio per un successivo utilizzo!

IMPORTANTI PROTEZIONI DI SICUREZZA

ISTRUZIONI DI SICUREZZA

- Se il cavo di alimentazione è danneggiato, deve essere sostituito dal produttore, dal suo agente di assistenza o da persone analogamente qualificate per evitare qualsiasi pericolo.
- Non immergere alcuna parte dell'apparecchio in acqua o altri liquidi.
- Attenzione: Evitare di versare liquidi sul connettore.
- Non utilizzare all'aperto.
- Questo apparecchio è destinato a essere utilizzato in applicazioni domestiche e simili, come ad esempio:
 - cucine per il personale in negozi, uffici e altri ambienti di lavoro;
 - le case di campagna;
 - da clienti in alberghi, motel e altri ambienti di tipo residenziale;
 - ambienti di tipo bed and breakfast.
- Questo apparecchio può essere utilizzato da bambini dagli 8 anni in su e da persone con ridotte capacità fisiche, sensoriali o mentali o con mancanza di esperienza e conoscenza, a condizione che vengano sorvegliati o istruiti sull'uso dell'apparecchio in modo sicuro e che comprendano i pericoli connessi. I bambini non devono giocare con l'apparecchio.
manutenzione non devono essere eseguite da bambini, a meno che non abbiano più di 8 anni e non siano sorvegliati. Tenere l'apparecchio e il suo cavo fuori dalla portata dei bambini di età inferiore agli 8 anni.

- I bambini devono essere sorvegliati per evitare che giochino con l'apparecchio. Tenere l'apparecchio e il cavo fuori dalla portata dei bambini.
- Avvertenza: L'uso improprio può causare potenziali lesioni.
- Gli apparecchi non sono destinati ad essere azionati tramite un timer esterno o un sistema di controllo a distanza separato.
- AVVERTENZA: Se la superficie è crepata, spegnere l'apparecchio per evitare il rischio di scosse elettriche.
- Mettere sempre gli ingredienti da friggere nella padella, per evitare che entrino in contatto con gli elementi riscaldanti.
- Non coprire le aperture di entrata e di uscita dell'aria mentre l'apparecchio è in funzione.
- Non riempire la padella d'olio, poiché ciò potrebbe causare un rischio d'incendio.
- Non toccare mai l'interno dell'apparecchio mentre è in funzione.
- Durante la frittura ad aria calda, il vapore caldo viene rilasciato attraverso le aperture di uscita dell'aria. Tenere le mani e il viso a distanza di sicurezza dal vapore e dalle aperture di uscita dell'aria. Fare anche attenzione al vapore e all'aria calda quando si toglie il recipiente dall'apparecchio.
- Scollegare immediatamente l'apparecchio se si nota la fuoriuscita di fumo scuro. Attendere che l'emissione di fumo cessi prima di rimuovere la pentola dall'apparecchio.
- Tenere l'apparecchio e il cavo fuori dalla portata dei bambini di età inferiore a 8 anni.
-  La superficie è soggetta a surriscaldamento durante l'uso.

SPECIFICHE

Modello del prodotto	MAD85000ADK
Tensione	220-240V-
Frequenza	50/60Hz
Potenza	1900-2200W

IT

PANORAMICA DEL PRODOTTO

Nome delle parti

Il prodotto è soggetto al prodotto e alla configurazione effettivi.

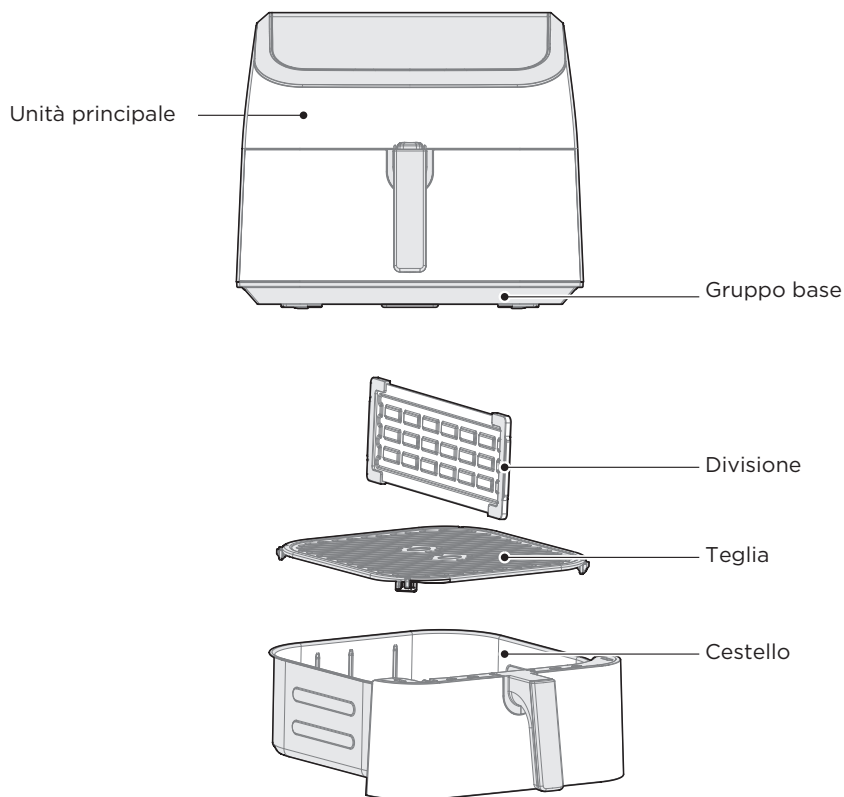

IT

● NOTA





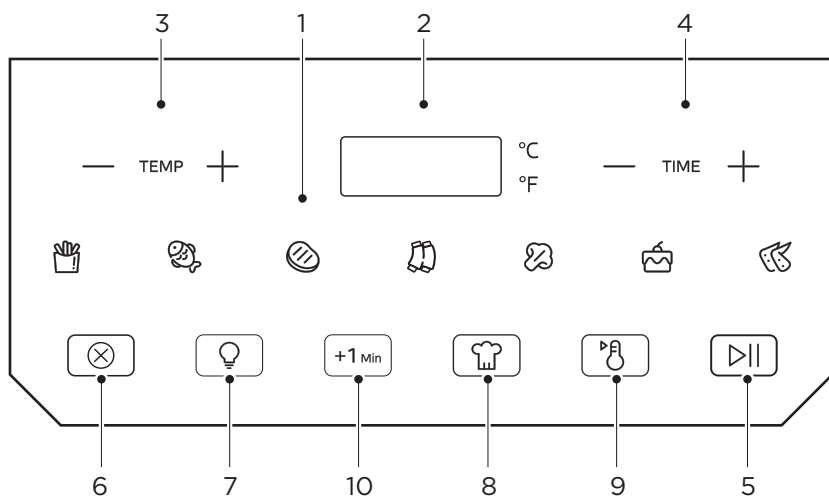

La figura sottostante è solo di riferimento e i dettagli sono soggetti agli oggetti reali contenuti nella scatola di imballaggio.

ISTRUZIONI OPERATIVE











Istruzioni per l'uso



IT



	Nome	Descrizione
1	Funzioni di menu	• Nella friggitrice ad aria è possibile utilizzare una qualsiasi delle 7 funzioni. La temperatura e il tempo possono essere regolati per ogni funzione.
2	Display	• Qui vengono visualizzati il tempo di cottura, la temperatura impostata, i messaggi di promemoria e i messaggi di errore.
3	TEMP	• Toccare — o + per regolare la temperatura.
4	TEMPO	• Toccare — o + per regolare il tempo.
5	Avvio/Pausa	• Toccare  per avviare o sospendere la cottura.
6	Annulla	• Toccare  per annullare la cottura.
7	Luce	• Toccare  per controllare la luce della cavità interna.
8	Fai da te	• Toccare  per accedere alla modalità fai da te.
9	Mantieni in caldo	• Toccare  per attivare la funzione di mantenimento in caldo.
10	+1 Min	• Nello stato di standby o nello stato di fine cottura, toccare  per entrare direttamente nello stato di lavoro di 200 °C e 1 minuto; in stato di cottura o di pausa, toccare  per aumentare di 1 minuto la durata della funzione di cottura in Corso.

Funzionamento

1. Il primo utilizzo richiede 10 minuti di cottura a secco. Durante questo processo può apparire una piccola quantità di fumo bianco o odore, il che è normale. Non farsi prendere dal panico.
2. Posizionare la teglia nella camera di cottura, quindi aggiungere gli ingredienti; spingere la camera nell'unità principale, assicurandosi che la camera sia completamente inserita nell'unità principale.
3. Nello stato di schermo spento, solo  lampeggia. Premere per passare allo stato di standby. Fare clic sulla funzione di menu desiderata e fare clic su TEMP+, TEMP-, TEMPO+ e TEMPO- per regolare tempo e temperatura. Premere  per avviare la cottura del menu e viene visualizzato il conto alla rovescia della cottura.
4. Durante la cottura, premere  per annullare lo stato di cottura e tornare in standby; premere  per entrare in pausa di cottura; fare clic su TEMP+, TEMP-, TEMPO+, TEMPO- per accedere alla selezione dei parametri del menu di cottura.
5. Al termine dello stato di cottura, il display digitale visualizza "End" (Fine) e  lampeggia. Gli altri indicatori sono spenti; a questo punto è possibile estrarre il cibo dopo aver estratto il contenitore di frittura.
6.  è il tasto che controlla l'illuminazione.
7. Nello stato di standby o di fine cottura, premere  per entrare direttamente nello stato di lavoro a 200 °C e per 1 minuto.
8. In fase di cottura o di pausa, premere  per aumentare di 1 minuto la durata della funzione di cottura in corso.
9. Premere  per accedere alla modalità fai-da-te e la temperatura e l'ora impostate saranno salvate. Premere  per avviare il fai-da-te e impostare tempo e temperatura.
10. Premere  per attivare la funzione di mantenimento in caldo.

NOTA



1. Estrarre con cautela.
2. Assicurarsi che sia in piano sul tavolo. (Per evitare di essere scottati dal vapore o dal cibo che viene rovesciato sopra il contenitore di frittura, con conseguente scottatura del corpo umano da parte dell'olio o del cibo caldo).
3. Inoltre, si suggerisce di utilizzare gli strumenti ausiliari (come le bacchette) nel processo di estrazione del cibo.
4. I piedini di gomma della teglia possono entrare in contatto con gli alimenti. Non rimuoverli durante la cottura.
5. Il menu delle funzioni ha una funzione di memoria; quando si regolano i parametri del menu, la cottura successiva avrà come impostazione predefinita questo parametro; se è necessario ripristinare i parametri di fabbrica, premere  e  contemporaneamente per 3 secondi.

Preparazione

1. Il prodotto deve essere posizionato in modo stabile su un tavolo piano, in modo che il cavo di alimentazione abbia una lunghezza sufficiente per essere inserito nella presa; è necessario far circolare l'aria intorno al prodotto ed evitare che lo stesso sia vicino a oggetti infiammabili.

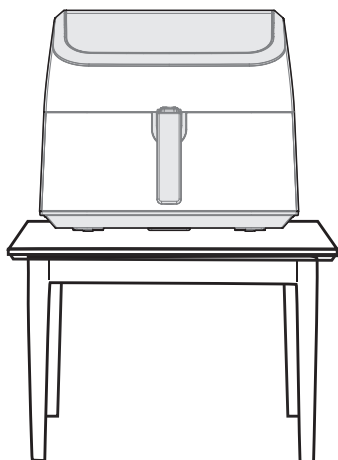





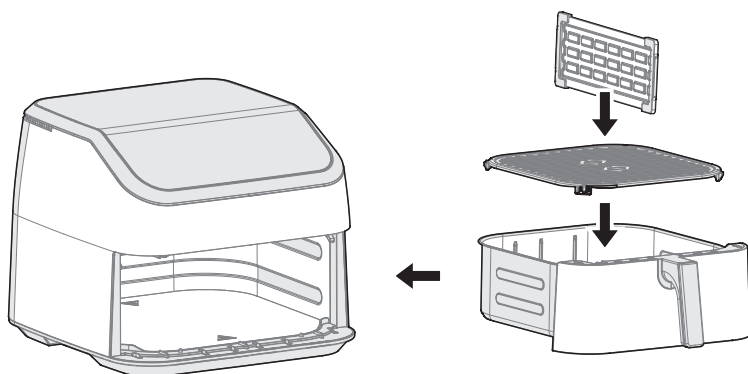

IT

2. Inserire il cestello di cottura nel contenitore di frittura, quindi spingerlo nell'unità principale.



Cottura

- Queste opzioni di cottura offrono ai piatti tutto il sapore ricco e croccante della frittura con poco o zero olio.
- I tempi e le temperature predefinite sono un punto di partenza che si può sperimentare per ottenere i risultati migliori.
- La funzione indicata per ogni alimento è una raccomandazione per una cottura ottimale.

Funzione del menu	Nome	Friggitrice ad aria		Friggitrice ad aria con divisore		Peso(g)	Girare
		Temperatura (°C)	Tempo (min)	Temperatura (°C)	Tempo (min)		
	Patate fritte	190	28	200	32	500	Sì
	Pesce	190	12	200	20	550	NO
	Carne	200	13	200	12	300	NO
	Pollo	180	26	200	30	800	Sì
	Verdure	170	8	170	12	500	NO
	Torta	170	15	170	18	/	NO
	Ali di pollo	190	20	200	20	800	Sì

Promemoria mantenimento in caldo

- Prima di utilizzare il prodotto, si prega di controllare se la griglia o il cestello per fritti sono in posizione per evitare malfunzionamenti.
- Se si scopre che il prodotto non funziona correttamente, si prega di smettere di usarlo e contattare immediatamente il nostro servizio di assistenza.
- Si prega di utilizzare la griglia o il cestello e il recipiente per fritti insieme nella macchina ed evitare di utilizzarli separatamente.
- Dopo l'uso, staccare la spina e lasciare raffreddare completamente la friggitrice ad aria prima di spostarla.

PULIZIA E MANUTENZIONE

- Pulire la friggitrice ad aria per evitare che si bruci.
- Dopo l'uso, si prega di pulire la griglia o il cestello e il recipiente per fritti in tempo per evitare danni al rivestimento a causa dell'erosione dell'olio dei residui di cibo.
- Non usare detergenti fortemente abrasivi per evitare danni alla macchina e alla salute.
- Utilizzare un panno morbido e pulito per pulire la friggitrice ad aria. Si prega di non usare un panno troppo bagnato, per evitare che l'acqua penetri nella friggitrice, il che potrebbe causare un corto circuito e un incendio.
- Si prega di non utilizzare altri strumenti di pulizia come una lavastoviglie, che potrebbero causare danni e compromettere l'uso della friggitrice.
- Utilizzare un detergente neutro o acqua pulita per pulire teglie e i tamburi.
- Si prega di non utilizzare oggetti duri e affilati (come spugne metalliche, lame, ecc.) per pulire la griglia o il cestello e il recipiente per fritti per evitare di graffiarli.
- Qualsiasi altro intervento di manutenzione deve essere eseguito da un rappresentante dell'assistenza autorizzato.

RISOLUZIONE DEI PROBLEMI

Se il prodotto non funziona o non funziona correttamente, controllare quanto riportato nel seguente elenco. Se il motivo per cui il prodotto non funziona o non funziona correttamente non è incluso nell'elenco seguente, il prodotto potrebbe essere guasto. Si consiglia di inviare il prodotto al rivenditore per il trattamento.

Problema	Possibile causa	Soluzione
La friggitrice ad aria non funziona	• L'apparecchio non è collegato alla rete elettrica.	Inserire la spina di rete in una presa di corrente con messa a terra.
	• Il timer non è stato impostato.	Ruotare la manopola del timer sul tempo di preparazione necessario per accendere l'apparecchio.
	• Il recipiente non è inserito correttamente nell'apparecchio.	Inserire correttamente il recipiente nell'apparecchio.
Gli ingredienti fritti con la friggitrice ad aria non sono cotti.	• La quantità di ingredienti nel cestello è eccessiva.	Mettere nel cestello quantità più piccole di ingredienti. Gli ingredienti più piccoli vengono fritti in modo più uniforme.
	• La temperatura impostata è troppo bassa.	Ruotare la manopola di regolazione della temperatura fino all'impostazione della temperatura desiderata.
	• Il tempo di preparazione è troppo breve.	Ruotare la manopola del timer fino al tempo di preparazione desiderato.
Gli ingredienti vengono fritti in modo non uniforme nella friggitrice ad aria.	• Alcuni tipi di ingredienti devono essere miscelati a metà del tempo di preparazione.	Gli ingredienti che si trovano uno sopra l'altro o uno di fronte all'altro (ad esempio le patatine fritte) devono essere mescolati a metà del tempo di preparazione.
Gli snack fritti non sono croccanti quando escono dalla friggitrice.	• Sono stati utilizzati un tipo di snack destinati alla preparazione in una friggitrice tradizionale.	Utilizzare snack da forno o spennellare leggermente l'olio sugli snack per un risultato più croccante.
Non riesco a introdurre il recipiente nell'apparecchio in modo corretto.	• Ci sono troppi ingredienti nel cestello.	Non riempire il cestello oltre per intero.
	• Il cestello non è posizionato correttamente nel recipiente.	Spingere il cestello verso il basso nel recipiente finché non si sente un clic.

Problema	Possibile causa	Soluzione
Dall'apparecchio fuoriesce del fumo bianco.	<ul style="list-style-type: none"> • Si stanno preparando ingredienti grassi. 	<p>Quando si friggono gli ingredienti grassi nella friggitrice ad aria, una grande quantità di olio si disperde nel recipiente. L'olio produce fumo bianco e il recipiente può riscaldarsi più del solito. Questo non influisce sull'apparecchio e sul risultato finale.</p>
	<ul style="list-style-type: none"> • Il recipiente contiene ancora residui di grasso provenienti dall'uso precedente. 	<p>Il fumo bianco è causato dal riscaldamento del grasso nel recipiente. Assicurarsi di pulire correttamente il recipiente dopo ogni utilizzo.</p>
Le patatine fritte fresche vengono fritte in modo non uniforme nella friggitrice ad aria.	<ul style="list-style-type: none"> • Non è stato utilizzato il tipo di patata giusto. 	<p>Utilizzare patate fresche e assicurarsi che rimangano sode durante la frittura.</p>
	<ul style="list-style-type: none"> • I bastoncini di patate non sono stati risciacquati correttamente prima di friggerli. 	<p>Sciacquare correttamente i bastoncini di patate per rimuovere l'amido dall'esterno.</p>
Le patatine fritte fresche non sono croccanti quando escono dalla friggitrice.	<ul style="list-style-type: none"> • La croccantezza delle patatine dipende dalla quantità di olio e acqua contenuta nelle stesse. 	<p>Assicurarsi di asciugare bene i bastoncini di patate prima di aggiungere l'olio.</p>
		<p>Tagliare i bastoncini di patate più piccoli per un risultato più croccante.</p> <p>Aggiungere un po' più di olio per un risultato più croccante.</p>
Il display visualizza E1 o E2, E5 o E6	<ul style="list-style-type: none"> • L'unità non funziona correttamente 	<p>Contattare il Centro di assistenza clienti.</p>

MARCHI, DIRITTI D'AUTORE E DICHIARAZIONE LEGALE

 Midea logo, marchi denominativi, nome commerciale, immagine commerciale e tutte le loro versioni sono beni di valore di Midea Group e/o delle sue affiliate ("Midea"), a cui Midea possiede marchi, diritti d'autore e altri diritti di proprietà intellettuale, e tutto l'avviamento derivante dall'utilizzo di qualsiasi parte di un marchio Midea. L'uso del marchio Midea per scopi commerciali senza il previo consenso scritto di Midea può costituire violazione del marchio o concorrenza sleale in violazione delle leggi pertinenti.

Questo manuale è creato da Midea e Midea si riserva tutti i diritti d'autore. Nessun ente o individuo può utilizzare, duplicare, modificare, distribuire in tutto o in parte il presente manuale, né abbinarlo o venderlo con altri prodotti senza il preventivo consenso scritto di Midea.

Tutte le funzioni e le istruzioni descritte erano aggiornate al momento della stampa del presente manuale. Tuttavia, il prodotto reale può variare a causa di funzioni e design migliorati.

IT

SMALTIMENTO E RICICLO

Istruzioni importanti per l'ambiente

Conformità alla direttiva RAEE e smaltimento del prodotto Waster:
Questo prodotto è conforme alla direttiva EU 2012/19/EU. Questo prodotto reca un simbolo di classificazione per apparecchiature elettriche ed elettroniche di scarto (RAEE).

Questo simbolo indica che il prodotto non deve essere smaltito con altri rifiuti domestici alla fine della sua vita utile. Il dispositivo utilizzato deve essere restituito al punto di raccolta ufficiale per il riciclaggio dei dispositivi elettronici elettrici. Per trovare questi sistemi di raccolta, contattare le autorità locali o il rivenditore in cui è stato acquistato il prodotto. Ogni famiglia svolge un ruolo importante nel recupero e nel riciclaggio dei vecchi elettrodomestici. Lo smaltimento appropriato dell'apparecchio usato contribuisce a prevenire potenziali conseguenze negative per l'ambiente e la salute umana.



IT

Conformità alla direttiva RoHS

Il prodotto acquistato è conforme alla direttiva UE RoHS (2011/65/UE). Non contiene materiali nocivi e proibiti specificati nella direttiva.

Informazioni sull'imballaggio

I materiali di imballaggio del prodotto sono fabbricati con materiali riciclabili in conformità con le nostre normative nazionali sull'ambiente. Non smaltire i materiali di imballaggio insieme ai rifiuti domestici o di altro tipo. Portarli ai punti di raccolta del materiale di imballaggio designati dalle autorità locali.



TRATTAMENTO DEI DATI

Per l'erogazione dei servizi concordati con il cliente, accettiamo di rispettare senza restrizioni tutte le disposizioni della legge sulla protezione dei dati applicabile, in linea con i paesi concordati all'interno dei quali verranno forniti i servizi al cliente, nonché, ove applicabile, il Regolamento generale sulla protezione dei dati dell'UE (GDPR).

In generale, il trattamento dei dati avviene per adempiere ai nostri obblighi contrattuali con voi e per motivi di sicurezza del prodotto, per tutelare i vostri diritti in relazione a questioni di garanzia e di registrazione del prodotto. In alcuni casi, ma solo se è garantita un'adeguata protezione dei dati, i dati personali potrebbero essere trasferiti a destinatari situati al di fuori dello Spazio economico europeo.

Ulteriori informazioni sono disponibili su richiesta. Puoi contattare il nostro Responsabile della protezione dei dati all'indirizzo **MideaDPO@midea.com**. Per esercitare i tuoi diritti, come il diritto di opporsi al trattamento dei tuoi dati personali per scopi di marketing diretto, ti preghiamo di contattarci tramite **MideaDPO@midea.com**. Per ulteriori informazioni, seguire il Codice QR.

IT



make yourself at home



www.midea.com

© Midea 2022 all rights reserved

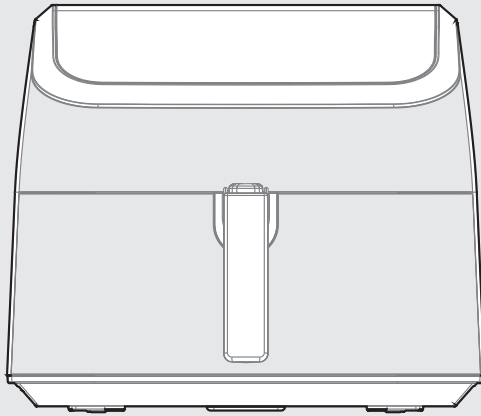

AIR FRYER

USER MANUAL

MF-CY85WK2-D2

Warning notices: Before using this product, please read this manual carefully and keep it for future reference. The design and specifications are subject to change without prior notice for product improvement. Consult with your dealer or manufacturer for details.

The diagram above is just for reference. Please take the appearance of the actual product as the standard.

THANK YOU LETTER

Thank you for choosing Midea! Before using your new Midea product, please read this manual thoroughly to ensure that you know how to operate the features and functions that your new appliance offers in a safe way.

CONTENTS







THANK YOU LETTER	01
SAFETY INSTRUCTIONS	02
SPECIFICATIONS	05
PRODUCT OVERVIEW	06
OPERATION INSTRUCTIONS	07
CLEANING AND MAINTENANCE	11
TROUBLESHOOTING	12
TRADEMARKS, COPYRIGHTS AND LEGAL STATEMENT	14
DISPOSAL AND RECYCLING	15
DATA PROTECTION NOTICE	16

SAFETY INSTRUCTIONS

Intended Use

The following safety guidelines are intended to prevent unforeseen risks or damage from unsafe or incorrect operation of the appliance. Please check the packaging and appliance on arrival to make sure everything is intact to ensure safe operation. If you find any damage, please contact the retailer or dealer. Please note modifications or alterations to the appliance are not allowed for your safety concern. Unintended use may cause hazards and loss of warranty claims.

Explanation of Symbols

	Danger This symbol indicates that there are dangers to the life and health of persons due to extremely flammable gas.
	Warning of electrical voltage This symbol indicates that there is a danger to life and health of persons due to voltage.
	Warning The signal word indicates a hazard with a medium level of risk which, if not avoided, may result in death or serious injury.
	Caution The signal word indicates a hazard with a low degree of risk which, if not avoided, may result in minor or moderate injury.
	Attention The signal word indicates important information (e.g. damage to property), but not danger.
	Observe instructions This symbol indicates that a service technician should only operate and maintain this appliance in accordance with the operating instructions.

EN

Read these operating instructions carefully and attentively before using/commissioning the unit and keep them in the immediate vicinity of the installation site or unit for later use!

IMPORTANT SAFEGUARDS

SAFETY INSTRUCTIONS

- If the supply cord is damaged, it must be replaced by the manufacturer, its service agent or similarly qualified persons in order to avoid a hazard.
- Do not immerse any part of the appliance in water or other liquid.
- Warning: Avoid spillage on the connector.
- Do not use outdoors.
- This appliance is intended to be used in household and similar applications such as:
 - Staff kitchen areas in shops, office and other working environments;
 - Farm houses;
 - By clients in hotels, motels and other residential type environments;
 - In bed and breakfast type environments.
- This appliance can be used by children aged from 8 years and above and persons with reduced physical, sensory or mental capabilities or lack of experience and knowledge if they have been given supervision or instruction concerning use of the appliance in a safe way and understand the hazards involved. Children shall not play with the appliance. Cleaning and user maintenance shall not be made by children unless they are older than 8 and supervised. Keep the appliance and its cord out of reach of children aged less than 8 years.
- Children should be supervised to ensure that they do not play with the appliance. Keep the appliance and its cord out of reach of children.

EN

- Warning: Misuse may cause potential injury.
- Appliances are not intended to be operated by means of an external timer or separate remote-control system.
- WARNING: If the surface is cracked, switch off the appliance to avoid the possibility of electric shock.
- Always put the ingredients to be fried in the basket, to prevent it from coming into contact with the heating elements.
- Do not cover the air inlet and the air outlet openings while the appliance is operating.
- Do not fill the pan with oil as this may cause a fire hazard.
- Never touch the inside of the appliance while it is operating.
- During hot air frying, hot steam is released through the air outlet openings. Keep your hands and face at a safe distance from the steam and from the air outlet openings. Also be careful of hot steam and air when you remove the pan from the appliance.
- Immediately unplug the appliance if you see dark smoke coming out of the appliance. Wait for the smoke emission to stop before you remove the pan from the appliance.
- Keep the appliance and its cord out of reach of children less than 8 years.
-  The surface are liable to get hot during use.

SPECIFICATIONS

Product Model	MF-CY85WK2-D2
Voltage	220-240V-
Frequency	50/60Hz
Power	1900-2200W

PRODUCT OVERVIEW

Part Name

The product is subject to the actual product and configuration.

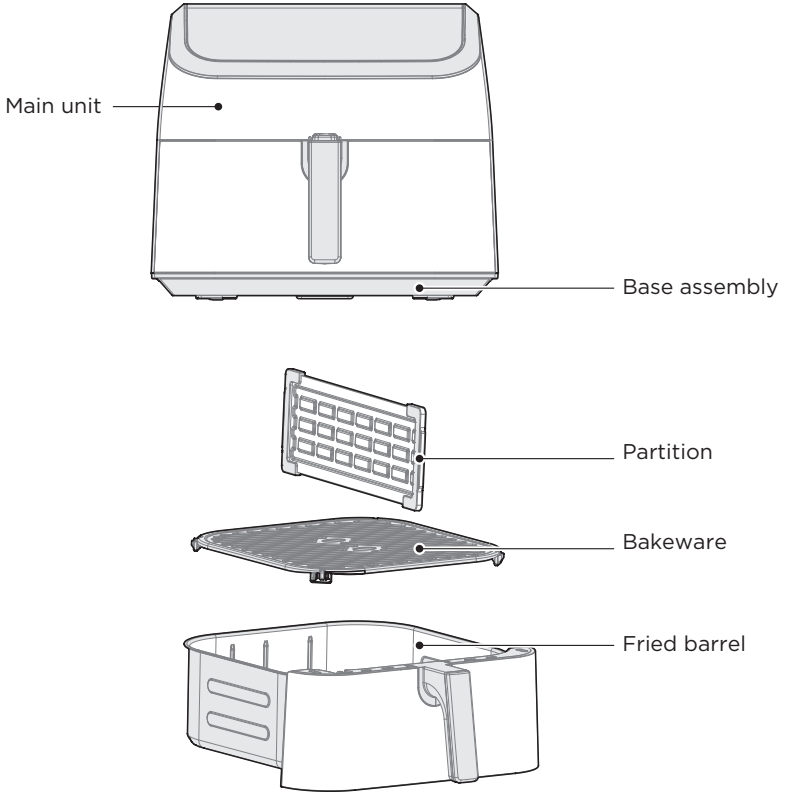

EN

NOTE





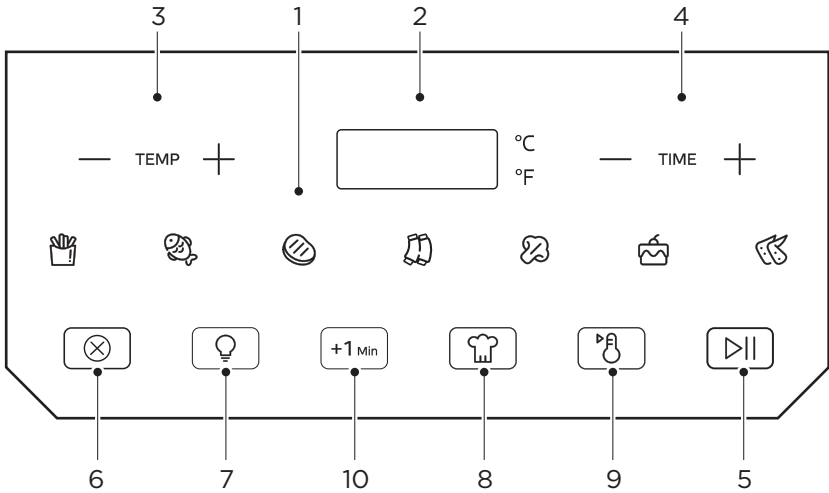

The figure below is for reference only, and the details are subject to the actual objects in the packaging box.

OPERATION INSTRUCTIONS













Instructions for Use



EN

	Name	Description
1	Menu functions	• Any of the 7 functions can be used in the air fryer. The temperature and time can be adjusted for each function.
2	Display	• The cook time, set temperature, reminder messages, and error messages are shown here.
3	TEMP	• Touch — or + to adjust the temperature.
4	TIME	• Touch — or + to adjust the time.
5	Start/Pause	• Touch  to start or pause cooking.
6	Cancel	• Touch  to cancel cooking.
7	Light	• Touch  to control the inner cavity light.
8	DIY	• Touch  to enter DIY mode.
9	Keep warm	• Touch  to activate the keep warm function.
10	+1 Min	• In the standby state or the end of cooking state, touch  to directly enter the working state of 200°C and 1 minute; In the state of cooking or pause, touch  to increase the current cooking function time by 1 minute.



Operation

1. The first use requires 10 minutes of dry burning. A small amount of white smoke or odor may appear during the dry burning process, which is normal. Do not panic.
2. Place the baking sheet in the frying barrel, and then add the ingredients; Push the barrel into the main unit, make sure that the barrel is fully pushed into the main unit;
3. In the off-screen state, only  blinks. Press it to enter the standby state. Click the desired menu function, and you can click TEMP+, TEMP-, TIME+, and TIME- to adjust the time and temperature. Press  to start the menu cooking, and the cooking countdown is displayed;
4. During cooking, press  to cancel the cooking state and return to standby; press  to enter the cooking pause; Click TEMP+, TEMP-, TIME+, TIME- to enter the cooking menu parameter selection.
5. The end of cooking state, the digital tube display "End",  and  are constantly on, other indicators are off; At this point, the food can be extracted after drawing out the frying barrel.
6.  is the key that controls the lighting.
7. In the standby state or cooking finished state, press  to directly enter the working state of 200°C and 1 minute;
8. In the state of cooking or pause, press  to increase the current cooking function time by 1 minute.
9. Press  to enter DIY mode, and the set temperature and time will be saved. Press  to run the DIY set time and temperature.
10. Press  to activate the keep warm function.

EN

NOTE



1. Please carefully take it out.
2. Make sure it's flat on the table. (To avoid being scalded by steam or food being topped over the frying barrel, causing oil or hot food to burn the human body.)
3. In addition, the auxiliary tools (such as chopsticks) are suggested to be used in the process of taking out food.
4. The rubber feet of the baking tray can be in contact with food. Do not remove them during cooking.
5. Function menu has A memory function, when you adjust the menu parameters, the next cooking will default this parameter, if you need to restore the factory parameters, please press  and  at the same time for 3 seconds.

Preparation

1. The product should be stably placed on a flat table, so that the power cord has a sufficient length to be plugged into the socket, and the air around the product should be kept in circulation, and should not be close to flammable items.

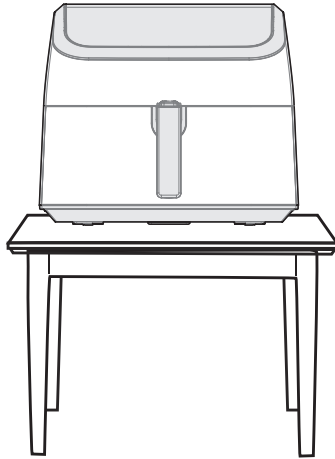





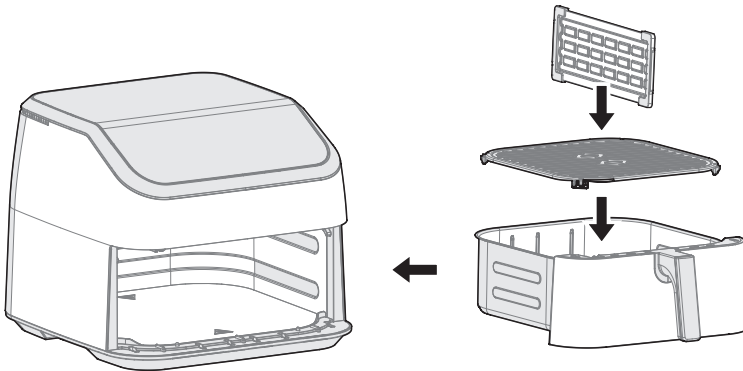

EN

2. Put the bakeware in the fried barrel , then push it into the Main unit.



Cooking

- These cooking options give your meals all the rich and crispy flavor of deep frying with little to no oil.
- The default time and temps are a starting point that you can experiment with to get the results you like best.
- The function listed for each food is a recommendation for optimal cooking.

Menu function	Name	Air fryer		Air fryer With divider		Weight (g)	Turn
		Temperature (°C)	Time (min)	Temperature (°C)	Time (min)		
	French fries	190	28	200	32	500	YES
	Fish	190	12	200	20	550	NO
	Meat	200	13	200	12	300	NO
	Ribs	180	26	200	30	800	YES
	Vegetable	170	8	170	12	500	NO
	Cake	170	15	170	18	/	NO
	Chicken wings	190	20	200	20	800	YES

EN

Menu Functions

- Before the product works, please check whether the bakeware is in place to avoid malfunction.
- If you find that the product is malfunctioning, please stop using it and contact our service department immediately.
- Please use the bakeware and fried barrel together in the whole machine, and avoid using them separately.
- After using, unplug the power plug and allow the air fryer to cool completely before moving.

CLEANING AND MAINTENANCE

- Please clean the air fryer to prevent it from being burned.
- After using, please clean the bakeware and fried barrel in time to avoid the damage of the coating due to the erosion of food residue oil.
- Do not use strong abrasive cleaners to prevent damage to the machine and your health.
- Use a soft, clean cloth to wipe the air fryer. Please do not use an over-wet cloth to clean the air fryer, to prevent water from entering the air fryer, which may cause short circuit and fire.
- Please do not use other cleaning equipment such as a dishwasher to clean the air fryer, otherwise it may cause damage and affect the use.
- Use neutral detergent or clean water to clean the frying pans and drums.
- Please do not use hard and sharp items (such as wire balls, blades, etc.) to clean the bakeware and fried barrel to prevent scratching.
- Any other servicing should be performed by an authorized service representative.

TROUBLESHOOTING

Operation of your appliance can lead to errors and malfunctions. The following tables contain possible causes and notes for resolving an error message or malfunction. It is recommended to read the tables carefully below in order to save your time and money that may cost for calling to the service center.

Problem	Cause	Solution
The air fryer does not work	• The appliance is not plugged in.	Put the mains plug in an earthed wall socket.
	• You have not set the timer.	Turn the timer knob to the required preparation time to switch on the appliance.
	• The pan is not put into the appliance properly.	Slide the pan into the appliance properly.
The ingredients fried with the air fryer are not done.	• The amount of ingredients in the basket is too big.	Put smaller batches of ingredients in the basket. Smaller batches are fried more evenly.
	• The set temperature is too low.	Turn the temperature control key to the required temperature setting.
	• The preparation time is too short.	Turn the timer key to the required preparation time.
The ingredients are fried unevenly in the air fryer.	• Certain types of ingredients need to be shaken halfway through the preparation time.	Ingredients that lie on top of or across each other (e.g. fries) need to be shaken halfway through the preparation time.
Fried snacks are not crispy when they come out of the air fryer.	• You used a type of snacks meant to be prepared in a traditional deep fryer.	Use oven snacks or lightly brush some oil onto the snacks for a crispier result.
I cannot slide the pan into the appliance properly.	• There are too much ingredients in the basket.	DO NOT fill the basket beyond in full.
	• The basket is not placed, in the pan correctly.	Push the basket down into the pan until you hear a click.

EN

Problem	Cause	Solution
White smoke comes out of the appliance.	<ul style="list-style-type: none"> You are preparing greasy ingredients. 	When you fry greasy ingredients in the air fryer, a large amount of oil will leak into the pan. The oil produces white smoke and the pan may heat up more than usual. This does not affect the appliance or the end result.
	<ul style="list-style-type: none"> The pan still contains grease residues from previous use. 	White smoke is caused by grease heating up in the pan. Make sure you clean the pan properly after each use.
Fresh fries are fried unevenly in the air fryer.	<ul style="list-style-type: none"> You did not use the right potato type. 	Use fresh potatoes and make sure they stay firm, during frying.
	<ul style="list-style-type: none"> You did not rinse the potato sticks properly before you fried them. 	Rinse the potato sticks properly to remove starch from the outside of the sticks.
Fresh fries are not crispy when they come out of the air fryer.	<ul style="list-style-type: none"> The crispiness of the fries depends on the amount of oil and water in the fries. 	Make sure you dry the potato sticks properly before you add the oil.
		<p>Cut the potato sticks smaller for a crispier result.</p> <p>Add slightly more oil for a crispier result.</p>
Display shows E1 or E2, E5 or E6	<ul style="list-style-type: none"> The unit is not operating properly 	Contact the Customer Service Center.

EN

TRADEMARKS, COPYRIGHTS AND LEGAL STATEMENT

 Midea logo, word marks, trade name, trade dress and all versions thereof are valuable assets of Midea Group and/or its affiliates (“Midea”), to which Midea owns trademarks, copyrights and other intellectual property rights, and all goodwill derived from using any part of an Midea trademark. Use of Midea trademark for commercial purposes without the prior written consent of Midea may constitute trademark infringement or unfair competition in violation of relevant laws.

This manual is created by Midea and Midea reserves all copyrights thereof. No entity or individual may use, duplicate, modify, distribute in whole or in part this manual, or bundle or sell with other products without the prior written consent of Midea.

All the described functions and instructions were up to date at the time of printing this manual. However, the actual product may vary due to improved functions and designs.

EN

DISPOSAL AND RECYCLING

Important instructions for environment

Compliance with the WEEE Directive and Disposing of the Waster Product:
This product complies with EU WEEE Directive (2012/19/EU). This product bears a classification symbol for waster electrical and electronic equipment (WEEE).

This symbol indicates that this product shall not be disposed with other household wastes at the end of its service life. Used device must be returned to official collection point for recycling of electrical electronic devices. To find these collection systems please contact to your local authorities or retailer where the product was purchased. Each household performs important role in recovering and recycling of old appliance. Appropriate disposal of used appliance helps prevent potential negative consequences for the environment and human health.



EN

Compliance with RoHS Directive

The product you have purchased complies with EU RoHS Directive (2011/65/EU). It does not contain harmful and prohibited materials specified in the Directive.

Package information

Packaging materials of the product are manufactured from recyclable materials in accordance with our National Environment Regulations. Do not dispose of the packaging materials together with the domestic or other wastes. Take them to the packaging material collection points designated by the local authorities.

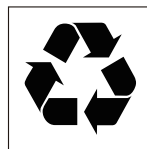

DATA PROTECTION NOTICE

For the provision of the services agreed with the customer, we agree to comply without restriction with all stipulations of applicable data protection law, in line with agreed countries within which services to the customer will be delivered, as well as, where applicable, the EU General Data Protection Regulation (GDPR).

Generally, our data processing is to fulfil our obligation under contract with you and for product safety reasons, to safeguard your rights in connection with warranty and product registration questions. In some cases, but only if appropriate data protection is ensured, personal data might be transferred to recipients located outside of the European Economic Area.

Further information are provided on request. You can contact our Data Protection Officer via **MideaDPO@midea.com**. To exercise your rights such as right to object your personal data being processed for direct marketing purposes, please contact us via **MideaDPO@midea.com**. To find further information, please follow the QR Code.

EN



make yourself at home



www.midea.com

© Midea 2022 all rights reserved

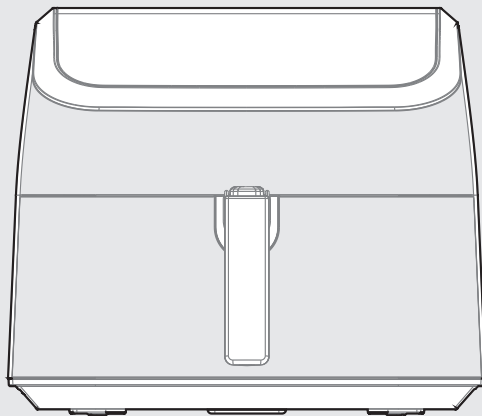

Frytkownica beztłuszczowa

INSTRUKCJA UŻYTKOWNIKA

MAD85000ADK

Ostrzeżenia: Przed użyciem produktu, prosimy o dokładne przeczytanie tej instrukcji i zachowanie jej na przyszłość.

Konstrukcja oraz specyfikacja techniczna podlegają zmianom, w ramach ulepszania produktu, bez uprzedzenia.

Więcej szczegółów na ten temat można uzyskać u sprzedawcy lub producenta.

Powyższy schemat ma tylko znaczenie informacyjne. Jako standard prosimy traktować rzeczywisty wygląd Państwa produktu.

PODZIĘKOWANIE

Dziękujemy za wybranie Midea! Przed użyciem nowego produktu Midea, prosimy o staranne przeczytanie niniejszej instrukcji, tak by mieć pewność, że można bezpiecznie korzystać z zalet i funkcji tego urządzenia.

SPIS TREŚCI

PODZIĘKOWANIE	01
INSTRUKCJA BEZPIECZEŃSTWA	02
SPECYFIKACJA	05
PRZEGLĄD PRODUKTU	06
INSTRUKCJA OBSŁUGI	07
CZYSZCZENIE I KONSERWACJA	11
ROZWIĄZYWANIE PROBLEMÓW	12
ZNAKI HANDLOWE, PRAWA AUTORSKIE I OŚWIADCZENIE PRAWNE	14
UTYLIZACJA I RECYKLING	15
NOTA WS. OCHRONY DANYCH OSOBOWYCH	16

INSTRUKCJA BEZPIECZEŃSTWA

Użytkowanie zgodne z przeznaczeniem

Celem niniejszej instrukcji obsługi jest zapobieżenie nieprzewidzianemu ryzyku lub uszkodzeniu urządzenia w efekcie jego niebezpiecznego albo nieprawidłowego użytkowania. Prosimy o sprawdzenie czy otrzymane opakowanie i urządzenie jest w nietkniętym stanie, by mieć pewność bezpiecznej eksploatacji urządzenia. W przypadku stwierdzenia uszkodzeń, prosimy skontaktować się ze sprzedawcą lub dystrybutorem urządzenia. Ze względów bezpieczeństwa zabrania się dokonywania modyfikacji lub zmian na urządzeniu. Użycie niezgodne z przeznaczeniem może doprowadzić do powstania zagrożenia oraz utraty prawa do dochodzenia roszczeń gwarancyjnych.

Objaśnienie symboli



Niebezpieczeństwo

Symbol ten oznacza zagrożenie życia i zdrowia ze względu na łatwopalny gaz.



Ostrzeżenie o napięciu elektrycznym

Symbol ten oznacza zagrożenie życia i zdrowia ze względu na napięcie elektryczne.



Ostrzeżenie

Ten zwrot ostrzegawczy wskazuje na ryzyko średniego stopnia, którego jeśli się nie uniknie, to może doprowadzić do śmierci lub poważnych obrażeń ciała.



Ostrożność

Ten zwrot ostrzegawczy wskazuje na ryzyko niskiego stopnia, którego jeśli się nie uniknie, to może doprowadzić do mniejszych lub średnich obrażeń ciała.



Uwaga

Ten zwrot ostrzegawczy wskazuje na ważne informacje techniczne (np. straty materialne), ale nie zagrożenie.



Polecenia dot. przestrzegania

Ten symbol oznacza, że tylko serwisant może obsługiwać i konserwować to urządzenie, zgodnie z instrukcją obsługi.

Prosimy o rozważne i dokładne przeczytanie niniejszej instrukcji obsługi przed użyciem/uruchomieniem urządzenia oraz przechowanie jej w pobliżu miejsca instalacji lub samego urządzenia, w celu późniejszego wykorzystania!

INSTRUKCJE BEZPIECZEŃSTWA

- Jeżeli przewód zasilający jest uszkodzony, musi zostać wymieniony przez producenta, jego przedstawiciela serwisowego lub inną wykwalifikowaną osobę w celu uniknięcia zagrożenia.
- Nie wolno zanurzać żadnej części urządzenia w wodzie ani innej cieczy.
- Ostrzeżenie: Należy unikać rozlania na złącze.
- Nie używać na zewnątrz.
- Urządzenie jest przeznaczone do użycia w gospodarstwach domowych i innych zastosowaniach, takich jak:
 - kuchenki dla personelu w sklepach, biurach i miejscach pracy;
 - gospodarstwa wiejskie;
 - przez klientów hoteli, moteli i innych miejsc mieszkalnych;
 - w miejscach oferujących nocleg i śniadanie;
- Z urządzenia mogą korzystać dzieci w wieku od 8 lat oraz osoby o ograniczonych zdolnościach fizycznych, sensorycznych lub umysłowych, a także osoby nieposiadające doświadczenia i wiedzy, jeżeli są nadzorowane lub zostały poinstruowane o bezpiecznym użytkowaniu urządzenia i rozumieją związane z tym zagrożenia.

Dzieci nie mogą bawić się urządzeniem. Czyszczenie i konserwacja urządzenia przez użytkownika nie mogą być wykonywane przez dzieci, chyba że ukończyły 8 lat i są nadzorowane. Urządzenie i jego przewód należy przechowywać w miejscu niedostępnym dla dzieci w wieku poniżej 8 lat.
- Należy nadzorować dzieci, aby nie bawiły się urządzeniem. Urządzenie i jego przewód należy przechowywać w miejscu niedostępnym dla dzieci.

- Ostrzeżenie: Nieprawidłowe użycie może spowodować potencjalne obrażenia.
- Urządzenia nie są przeznaczone do obsługi za pomocą zewnętrznego timera lub oddzielnego systemu zdalnego sterowania.
- OSTRZEŻENIE: Jeżeli powierzchnia jest pęknięta, należy wyłączyć urządzenie, aby uniknąć ryzyka porażenia prądem.
- Zawsze należy umieszczać składniki przeznaczone do smażenia w koszyku, aby zapobiec ich kontaktowi z elementami grzejnymi.
- Nie wolno zakrywać otworów wlotu i wylotu powietrza podczas pracy urządzenia.
- Nie wolno napełniać patelni olejem, ponieważ może to spowodować zagrożenie pożarowe.
- Nigdy nie dotykaj wnętrza urządzenia podczas jego pracy.
- Podczas pracy urządzenia, przez otwory wylotowe wydobywa się gorąca para. Utrzymywać ręce i twarz w bezpiecznej odległości od pary i powietrza z wylotów powietrza. Uważać także na gorącą parę i powietrze podczas wyciągania patelni z urządzenia.
- W przypadku zauważenia ciemnego dymu wydobywającego się z urządzenia, natychmiast wyjąć wtyczkę z gniazdka. Odczekać aż dym przestanie się wydobywać i dopiero wtedy wyjąć patelnię z urządzenia.
- Urządzenie i jego przewód należy przechowywać w miejscu niedostępnym dla dzieci w wieku poniżej 8 lat.
-  Powierzchnia może nagrzewać się podczas użytkowania.

SPECYFIKACJA

Model produktu	MAD85000ADK
Napięcie	220-240V~
Częstotliwość	50/60Hz
Moc	1900-2200W

PRZEGLĄD PRODUKTU

Nazwa części

Produkt i jego konfiguracja mogą różnić się od przedstawionych na ilustracji.

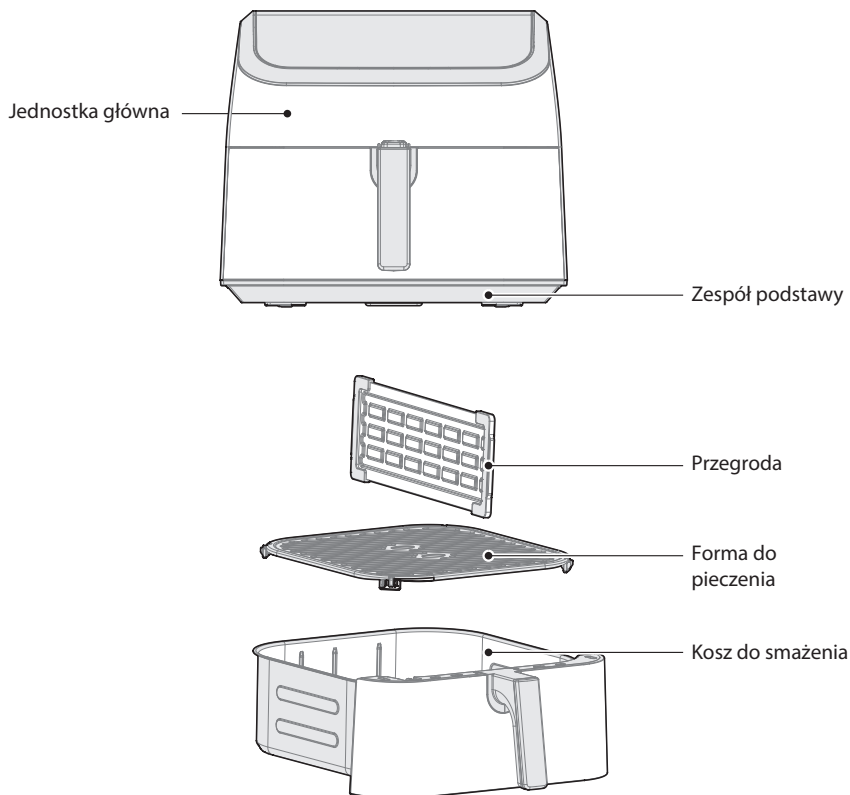

PL

UWAGA





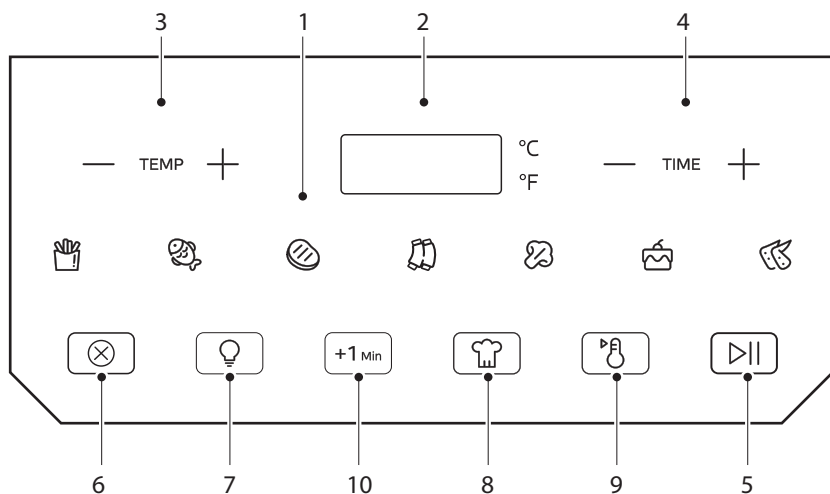

Poniższy rysunek ma charakter wyłącznie poglądowy, a szczegóły mogą różnić się od rzeczywistych obiektów znajdujących się w opakowaniu.

INSTRUKCJA OBSŁUGI













Instrukcja użytkowania



PL

	Nazwa	Opis
1	Funkcje menu	• W frytkownicy beztłuszczowej można użyć dowolnej z 7 funkcji. Temperaturę i czas można regulować dla każdej funkcji.
2	Wyświetlacz	• Wyświetlany jest tutaj czas gotowania, ustawiona temperatura, komunikaty przypomnień i komunikaty o błędach.
3	TEMP	• Dotknij — lub + aby dostosować temperaturę.
4	TIME	• Dotknij — lub + aby dostosować czas.
5	Start/Pauza	• Dotknij  , aby rozpocząć lub wstrzymać gotowanie.
6	Anuluj	• Dotknij  , aby anulować gotowanie.
7	Światło	• Dotknij  , aby włączyć/wyłączyć oświetlenie wewnętrzne.
8	DIY	• Dotknij  , aby wejść w tryb DIY.
9	Utrzymywanie ciepła	• Dotknij  , aby aktywować funkcję utrzymywania ciepła.
10	+1 Min	• W stanie czuwania lub po zakończeniu gotowania dotknij  , aby bezpośrednio przejść do trybu pracy 200°C i 1 minuty; w stanie gotowania lub pauzy dotknij  , aby zwiększyć aktualny czas gotowania o 1 minutę.



Obsługa

1. Przy pierwszym użyciu wymagane jest 10 minut suchego rozgrzewania. Podczas procesu suchego rozgrzewania może pojawić się niewielka ilość białego dymu lub zapachu, co jest normalne. Nie należy panikować.
2. Umieść blachę do pieczenia w koszu do smażenia, a następnie dodaj składniki; wsuń kosz do jednostki głównej, upewnij się, że kosz jest całkowicie wsunięty do jednostki głównej.
3. W stanie wyłączanego ekranu tylko  miga. Naciśnij go, aby przejść do stanu czuwania. Kliknij żądaną funkcję menu i możesz kliknąć TEMP+, TEMP-, TIME+ i TIME-, aby dostosować czas i temperaturę. Naciśnij , aby rozpocząć gotowanie w menu i zostanie wyświetlone odliczanie czasu gotowania.
4. Podczas gotowania naciśnij , aby anulować stan gotowania i powrócić do stanu czuwania; naciśnij , aby wstrzymać gotowanie; Kliknij TEMP+, TEMP-, TIME+, TIME-, aby przejść do wyboru parametrów menu gotowania.
5. Po zakończeniu gotowania na wyświetlaczu cyfrowym pojawi się napis „End”,  i  są włączone, a pozostałe wskaźniki są wyłączone; w tym momencie można wyjąć żywność po wysunięciu kosza do smażenia.
6.  to klawisz sterujący oświetleniem.
7. W stanie czuwania lub po zakończeniu gotowania naciśnij , aby bezpośrednio przejść do trybu pracy 200°C i 1 minutę.
8. W stanie gotowania lub pauzy naciśnij , aby zwiększyć aktualny czas gotowania o 1 minutę.
9. Naciśnij , aby wejść w tryb DIY, a ustawiona temperatura i czas zostaną zapisane. Naciśnij , aby uruchomić ustawiony czas i temperaturę DIY.
10. Naciśnij , aby aktywować funkcję utrzymywania ciepła.

PL

UWAGA



1. Proszę ostrożnie wyjąć.
2. Upewnij się, że stoi płasko na stole. (Aby uniknąć poparzenia parą lub przewrócenia się jedzenia z kosza do smażenia, powodując poparzenie ciała olejem lub gorącym jedzeniem).
3. Ponadto zaleca się stosowanie narzędzi pomocniczych (takich jak pałeczki) w procesie wyjmowania żywności.
4. Gumowe nóżki blachy do pieczenia mogą mieć kontakt z żywnością. Nie należy ich usuwać podczas gotowania.
5. Menu funkcji ma funkcję pamięci, gdy dostosujesz parametry menu, następane gotowanie domyślnie ustawi ten parametr, jeśli chcesz przywrócić parametry fabryczne, naciśnij jednocześnie  i  przez 3 sekundy.

Przygotowanie

1. Produkt należy stabilnie umieścić na płaskim stole, tak aby przewód zasilający miał wystarczającą długość, aby można go było podłączyć do gniazdka, a powietrze wokół produktu powinno być w obiegu i nie powinno znajdować się w pobliżu łatwopalnych przedmiotów.

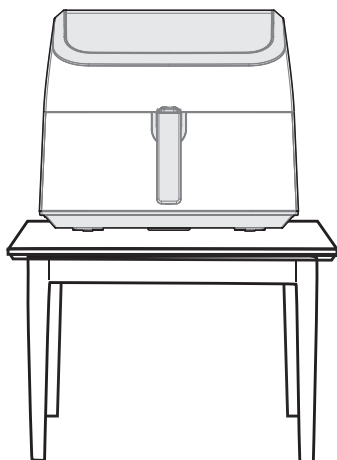



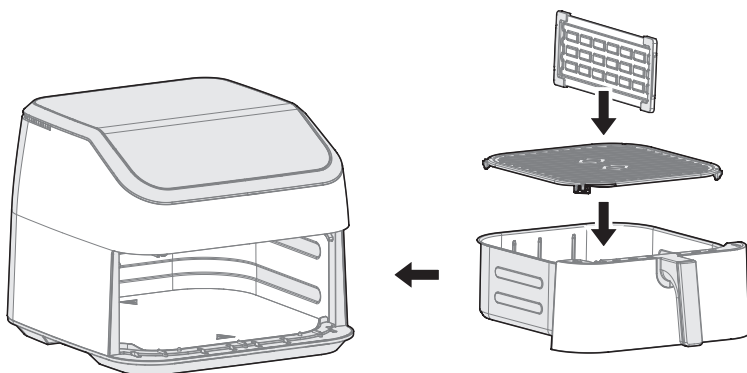



- PL 2. Umieścić blachę do pieczenia w koszu do smażenia, a następnie wsunąć ją do jednostki głównej.



Gotowanie

- Te opcje gotowania nadają Twoim posiłkom bogaty i chrupiący smak głębokiego smażenia przy niewielkiej ilości oleju lub bez niego.
- Domyślny czas i temperatury są punktem wyjścia, z którym możesz eksperymentować, aby uzyskać najlepsze rezultaty.
- Funkcja wymieniona dla każdego produktu jest zaleceniem dla optymalnego gotowania.

Funkcja menu	Nazwa	Frytkownica beztłuszczowa		Frytkownica beztłuszczowa z przegrodą		Waga (g)	Obróć
		Temperatura (°C)	Czas (min)	Temperatura (°C)	Czas (min)		
	Frytki	190	28	200	32	500	TAK
	Ryba	190	12	200	20	550	NIE
	Mięso	200	13	200	12	300	NIE
	Żeberka	180	26	200	30	800	TAK
	Warzywa	170	8	170	12	500	NIE
	Ciasto	170	15	170	18	/	NIE
	Skrzydółka z kurczaka	190	20	200	20	800	TAK

PL

NIE

- Przed rozpoczęciem pracy produktu należy sprawdzić, czy blacha do pieczenia jest na swoim miejscu, aby uniknąć nieprawidłowego działania.
- Jeśli okaże się, że produkt działa nieprawidłowo, należy natychmiast przerwać jego użytkowanie i skontaktować się z naszym działem serwisowym.
- Należy używać blachy do pieczenia i kosza do smażenia razem w całej maszynie i unikać używania ich oddzielnie.
- Po użyciu odłącz wtyczkę zasilania i poczekaj, aż frytkownica beztłuszczowa całkowicie ostygnie przed przeniesieniem.

CZYSZCZENIE I KONSERWACJA

- Prosimy czyścić frytkownicę beztłuszczową dopiero gdy zupełnie ostygnie, żeby się nie poparzyć.
- Po każdym użyciu prosimy umyć płytę nadającą kruchość oraz koszyk, by na skutek stopniowo gromadzącego się osadu z resztek żywności i tłuszczu nie nastąpiła erozja powłoki.
- Dla ochrony urządzenia i własnego zdrowia, prosimy nie stosować silnych/silnie żrących detergentów do czyszczenia urządzenia.
- Do wytarcia frytkownicy prosimy użyć czystej i miękkiej szmatki. Prosimy nie używać mokrych ścierek, ze względu na wodę, która mogłaby się dostać do frytkownicy, powodując porażenie elektryczne, pożar itp.
- Nie należy używać innych urządzeń czyszczących, takich jak zmywarka do naczyń, do czyszczenia frytkownicy beztłuszczowej, ponieważ może to spowodować uszkodzenie i wpłynąć na użytkowanie.
- Do mycia płyty nadającej kruchość oraz koszyka, prosimy stosować neutralne detergenty albo wodę.
- Prosimy nie czyścić płyty ani koszyka twardymi lub ostrymi przedmiotami (np. druciak, ostrze noża itp.), by nie porysować lub zedrzeć powłoki.
- Wszelkie inne prace serwisowe powinny być wykonywane przez autoryzowanego przedstawiciela serwisu.

ROZWIĄZYWANIE PROBLEMÓW

Obsługa urządzenia może prowadzić do błędów i awarii. Poniższe tabele zawierają możliwe przyczyny i wskazówki dotyczące rozwiązywania komunikatów o błędach lub awarii. Zaleca się dokładne przeczytanie poniższych tabel w celu zaoszczędzenia czasu i pieniędzy, które mogą kosztować wezwanie centrum serwisowego.

Problem	Przyczyna	Rozwiązanie
Frytkownica beztłuszczowa nie działa	• Urządzenie nie jest podłączone do zasilania.	Włóż wtyczkę sieciową do uziemionego gniazdka ściennego.
	• Nie ustawiono timera.	Ustaw pokrętko timera na żądany czas przygotowania, aby włączyć urządzenie.
	• Patelnia nie jest prawidłowo umieszczona w urządzeniu.	Prawidłowo wsuń patelnię do urządzenia.
Składniki smażone we frytkownicy beztłuszczowej nie są gotowe.	• Ilość składników w koszyku jest zbyt duża.	Umieść w koszyku mniejsze partie składników. Mniejsze partie są smażone bardziej równomiernie.
	• Ustawiona temperatura jest zbyt niska.	Ustaw klawisz regulacji temperatury na żądaną temperaturę.
	• Czas przygotowania jest zbyt krótki.	Ustaw klawisz timera na żądany czas przygotowania.
Składniki są smażone nierównomiernie we frytkownicy beztłuszczowej.	• Niektóre rodzaje składników należy potrząsnąć w połowie czasu przygotowania.	Składniki, które leżą na sobie lub na krzyż (np. frytki) należy potrząsnąć w połowie czasu przygotowania.
Smażone przekąski nie są chrupiące po wyjęciu z frytkownicy beztłuszczowej.	• Użyto rodzaju przekąsek przeznaczonych do przygotowania w tradycyjnej frytkownicy.	Użyj przekąsek do piekarnika lub lekko posmaruj przekąski olejem, aby uzyskać bardziej chrupiący efekt.
Nie mogę prawidłowo wsunąć patelni do urządzenia.	• W koszyku jest zbyt dużo składników.	NIE napełniaj koszyka ponad pełny.
	• Koszyk nie jest prawidłowo umieszczony w patelni.	Wciśnij koszyk w dół do patelni, aż usłyszysz kliknięcie.

PL

Problem	Przyczyna	Rozwiązanie
Z urządzenia wydobywa się biały dym.	<ul style="list-style-type: none"> • Przygotowujesz tłuste składniki. 	Podczas smażenia tłustych składników we frytkownicy beztłuszczowej do patelni wycieknie duża ilość oleju. Olej wytwarza biały dym, a patelnia może nagrzewać się bardziej niż zwykle. Nie ma to wpływu na urządzenie ani na efekt końcowy.
	<ul style="list-style-type: none"> • Patelnia nadal zawiera pozostałości tłuszczu z poprzedniego użycia. 	Biały dym jest spowodowany nagrzewaniem się tłuszczu w patelni. Upewnij się, że dokładnie wyczyścisz patelnię po każdym użyciu.
Świeże frytki są smażone nierównomiernie we frytkownicy beztłuszczowej.	<ul style="list-style-type: none"> • Nie użyto odpowiedniego rodzaju ziemniaków. 	Użyj świeżych ziemniaków i upewnij się, że pozostają jędrne podczas smażenia.
	<ul style="list-style-type: none"> • Nie wyplukałeś odpowiednio ziemniaków w słupkach przed smażeniem. 	Dokładnie wypłucz słupki ziemniaków, aby usunąć skrobię z zewnątrz.
PL Świeże frytki nie są chrupiące po wyjęciu z frytkownicy beztłuszczowej.	<ul style="list-style-type: none"> • Chrupkość frytek zależy od ilości oleju i wody w frytkach. 	Upewnij się, że dokładnie osuszysz ziemniaki w słupkach przed dodaniem oleju.
		Pokrój ziemniaki w mniejsze słupki, aby uzyskać bardziej chrupiący efekt.
		Dodaj nieco więcej oleju, aby uzyskać bardziej chrupiący efekt.
Na wyświetlaczu pojawia się E1 lub E2, E5 lub E6	<ul style="list-style-type: none"> • Urządzenie nie działa prawidłowo 	Skontaktuj się z Centrum Obsługi Klienta.

ZNAKI HANDLOWE, PRAWA AUTORSKIE I OŚWIADCZENIE PRAWNE

 Midea logo, słowne znaki towarowe, nazwa handlowa, grafika i ich wszystkie wersje stanowią wartościowe aktywa Midea Group i/lub podmiotów powiązanych ("Midea"), dla których Midea jest właścicielem znaków handlowych, praw autorskich i innych praw własności intelektualnej, oraz wszelkiej wartości wynikającej z użycia jakiegokolwiek części znaku handlowego Midea. Użycie znaku handlowego Midea dla celów handlowych bez wcześniejszego uzyskania zgody na piśmie od Midea może być poczytane za naruszenie znaku handlowego lub nieuczciwą konkurencję ze złamaniem stosownych praw.

Niniejszą instrukcję opracował Midea i Midea zastrzega sobie wszelkie związane z tym prawa autorskie. Żadna osoba prawna ani fizyczna nie może wykorzystywać, kopiować, modyfikować, rozpowszechniać tej instrukcji w całości ani w części, ani łączyć jej lub sprzedawać z innymi produktami bez wcześniejszego uzyskania zgody na piśmie od Midea.

Wszelkie opisane funkcje i polecenia były aktualne na czas druku niniejszej instrukcji. Jednakże, dane faktyczne mogą być inne ze względu na zastosowane ulepszenia w działaniu i konstrukcji urządzenia.

UTYLIZACJA I RECYKLING

Ważne zalecenia odn. środowiska

Zgodność z dyrektywą dot. utylizacji zużytego sprzętu elektrycznego i elektronicznego (ZSEE): Urządzenie spełnia wymagania Dyrektywy Europejskiej dot. ZSEE, 2012/19/EC. Produkt posiada symbol selektywnej utylizacji odpadów - jako zużyty sprzęt elektryczny i elektroniczny (ZSEE).

Ten symbol oznacza, że produktu po zakończeniu okresu eksploatacji nie wolno utylizować wraz z innymi odpadami domowymi. Zużyte urządzenie należy oddać do oficjalnego punktu zbiórki w celu przekazania do recyklingu. W celu znalezienia takich punktów zbiórki prosimy zwrócić się do lokalnego urzędu lub sprzedawcy produktu. Każdy gospodarstwo domowe odgrywa ważną rolę w odzyskiwaniu i recyklingu starych urządzeń. Właściwa utylizacja zużytego urządzenia pozwala zapobiec potencjalnych, negatywnym konsekwencjom dla środowiska i ludzkiego zdrowia.

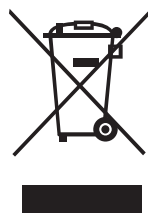

Zgodność z Dyrektywą RoHS

PL

Nabyty przez Państwa produkt spełnia wymagania Dyrektywy UE (2011/65/EC). Nie zawiera szkodliwych ani zakazanych materiałów wymienionych w tej dyrektywie.

Informacja odn. opakowania

Materiały opakowaniowe produktu są wytwarzane z materiałów z recyklingu zgodnie z naszymi przepisami krajowymi. Nie utylizować materiałów opakowaniowych wraz z odpadami domowymi lub innymi odpadami. Należy je oddać do punktu zbiórki materiałów opakowaniowych wskazanych przez lokalny urząd.

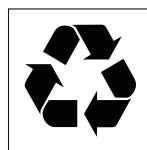

NOTA WS. OCHRONY DANYCH OSOBOWYCH

W celu zapewnienia usług uzgodnionych z klientem, zgadzamy się na spełnianie bez zastrzeżeń wszelkich mających zastosowanie przepisów dot. ochrony danych, przyjętych w krajach, w których będziemy zaopatrywać klienta, a także, o ile dotyczy, europejskiego Rozporządzenia o Ochronie Danych Osobowych (RODO).

Generalnie, przetwarzanie danych osobowych przez nas służy spełnieniu obowiązków wynikających z umowy z Państwem oraz ma znaczenie dla bezpieczeństwa produktu, ma chronić Państwa prawa w związku z gwarancją i z pytaniami zadawanymi przy rejestracji produktu. W niektórych przypadkach i tylko przy zapewnionej stosownej ochronie, dane osobowe mogą zostać przekazane odbiorcom znajdującym się poza Europejską Strefą Ekonomiczną.

Więcej informacji dostarczymy na prośbę. Z naszym Inspektorem Danych Osobowych można się skontaktować przez **MideaDPO@midea.com**. By skorzystać ze swojego prawa do sprzeciwu wobec przetwarzania Państwa danych osobowych dla celów marketingu bezpośredniego, prosimy o kontakt z nami przez **MideaDPO@midea.com**. Więcej informacji po zeskanowaniu kodu QR.



make yourself at home



www.midea.com

© Midea 2022 all rights reserved

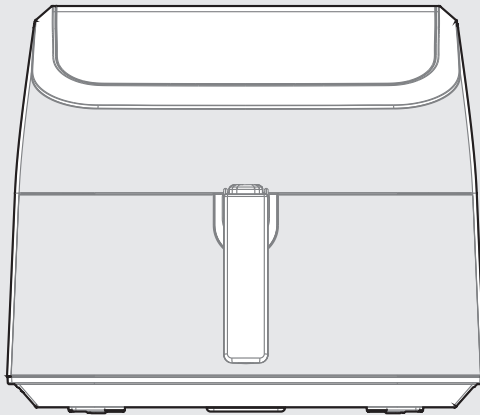

Φριτέζα αέρος

ΕΓΧΕΙΡΙΔΙΟ ΧΡΗΣΤΗ

MAD85000ADK

Προειδοποιήσεις: Πριν χρησιμοποιήσετε αυτό το προϊόν, διαβάστε προσεκτικά αυτό το εγχειρίδιο και φυλάξτε το για να μπορέσετε να ανατρέξετε σε αυτό στο μέλλον.

Ο σχεδιασμός και οι προδιαγραφές υπόκεινται σε αλλαγές χωρίς προηγούμενη ειδοποίηση, για βελτίωση του προϊόντος. Συμβουλευτείτε τον αντιπρόσωπο ή τον κατασκευαστή για λεπτομέρειες.

Το παραπάνω διάγραμμα είναι απλώς για αναφορά. Πάρτε ως πρότυπο την εμφάνιση του προϊόντος αυτού καθαυτού.

ΕΥΧΑΡΙΣΤΗΡΙΑ ΕΠΙΣΤΟΛΗ

Σας ευχαριστούμε που επιλέξατε τη Midea! Πριν χρησιμοποιήσετε το καινούργιο προϊόν Midea που έχετε στην κατοχή σας, διαβάστε προσεκτικά το παρόν εγχειρίδιο ώστε να γνωρίζετε πώς να χειρίζεστε τις δυνατότητες και τις λειτουργίες που προσφέρει η νέα σας συσκευή με ασφαλή τρόπο.

ΠΕΡΙΕΧΟΜΕΝΑ







ΕΥΧΑΡΙΣΤΗΡΙΑ ΕΠΙΣΤΟΛΗ	01
ΟΔΗΓΙΕΣ ΑΣΦΑΛΕΙΑΣ	02
ΠΡΟΔΙΑΓΡΑΦΕΣ	05
ΕΠΙΣΚΟΠΗΣΗ ΠΡΟΪΟΝΤΟΣ	06
ΟΔΗΓΙΕΣ ΛΕΙΤΟΥΡΓΙΑΣ	07
ΚΑΘΑΡΙΣΜΟΣ ΚΑΙ ΣΥΝΤΗΡΗΣΗ	11
ΕΠΙΛΥΣΗ ΠΡΟΒΛΗΜΑΤΩΝ	12
ΕΜΠΟΡΙΚΑ ΣΗΜΑΤΑ, ΠΝΕΥΜΑΤΙΚΑ ΔΙΚΑΙΩΜΑΤΑ ΚΑΙ ΝΟΜΙΚΗ ΔΗΛΩΣΗ	14
ΑΠΟΡΡΙΨΗ ΚΑΙ ΑΝΑΚΥΚΛΩΣΗ	15
ΔΗΛΩΣΗ ΠΡΟΣΤΑΣΙΑΣ ΔΕΔΟΜΕΝΩΝ	16

ΟΔΗΓΙΕΣ ΑΣΦΑΛΕΙΑΣ

Προβλεπόμενη χρήση

Οι παρακάτω οδηγίες ασφαλείας έχουν σκοπό να αποτρέψουν απρόβλεπτους κινδύνους ή ζημιές από μη ασφαλή ή εσφαλμένη λειτουργία της συσκευής. Ελέγξτε τη συσκευασία και τη συσκευή κατά την άφιξη για να βεβαιωθείτε ότι όλα είναι άθικτα για να διασφαλίζεται η ασφαλής λειτουργία. Εάν εντοπίσετε οποιαδήποτε ζημιά, επικοινωνήστε με τον πωλητή λιανικής ή τον αντιπρόσωπο. Λάβετε υπόψη ότι δεν επιτρέπονται τροποποιήσεις ή μετατροπές στη συσκευή για λόγους ασφαλείας. Η ακούσια χρήση μπορεί να προκαλέσει κινδύνους και απώλεια αξιών εγγύησης.

Επεξήγηση συμβόλων

	Κίνδυνος Αυτό το σύμβολο υποδεικνύει ότι υπάρχουν κίνδυνοι για την ανθρώπινη ζωή και την υγεία λόγω εξαιρετικά εύφλεκτου αερίου.
	Προειδοποίηση ηλεκτρικής τάσης Αυτό το σύμβολο υποδεικνύει ότι υπάρχει κίνδυνος για την ανθρώπινη ζωή και την υγεία λόγω τάσης.
	Προειδοποίηση Η προειδοποιητική λέξη υποδεικνύει έναν κίνδυνο με μεσαίο επίπεδο κινδύνου ο οποίος, εάν δεν αποφευχθεί, μπορεί να οδηγήσει σε θάνατο ή σοβαρό τραυματισμό.
	Προφύλαξη Η προειδοποιητική λέξη υποδεικνύει έναν κίνδυνο με χαμηλό βαθμό κινδύνου ο οποίος, εάν δεν αποφευχθεί, μπορεί να οδηγήσει σε ελαφρύ ή μέτριο τραυματισμό.
	Προσοχή Η προειδοποιητική λέξη υποδεικνύει σημαντικές πληροφορίες (π.χ. ζημιά σε περιουσία), αλλά όχι κίνδυνο.
	Τηρείτε τις οδηγίες Αυτό το σύμβολο υποδεικνύει ότι αυτή τη συσκευή πρέπει να τη χειρίζεται και να τη συντηρεί μόνο τεχνικός σέρβις, σύμφωνα με τις οδηγίες λειτουργίας.

Διαβάστε προσεκτικά αυτές τις οδηγίες λειτουργίας και δώστε προσοχή σε αυτές πριν χρησιμοποιήσετε/θέσετε τη μονάδα σε λειτουργία και φυλάξτε τις πολύ κοντά στο σημείο εγκατάστασης ή στη μονάδα, για μελλοντική χρήση!

GR

ΟΔΗΓΙΕΣ ΑΣΦΑΛΕΙΑΣ

- Εάν το καλώδιο τροφοδοσίας είναι κατεστραμμένο, πρέπει να αντικατασταθεί από τον κατασκευαστή, τον αντιπρόσωπο εξυπηρέτησης ή άλλους εξειδικευμένους επαγγελματίες για να αποφευχθεί ο κίνδυνος.
- Μην βυθίζετε κανένα μέρος της συσκευής σε νερό ή άλλο υγρό.
- Προειδοποίηση: Αποφύγετε τη διαρροή στο συνδετικό.
- Μην χρησιμοποιείτε τη συσκευή σε εξωτερικούς χώρους.
- Αυτή η συσκευή προορίζεται να χρησιμοποιηθεί σε οικιακές και παρόμοιες εφαρμογές, όπως:
 - Σε κουζίνες προσωπικού σε καταστήματα, γραφεία και άλλα εργασιακά περιβάλλοντα,
 - Σε αγροκτήματα,
 - Από πελάτες σε ξενοδοχεία, μοτέλ και άλλα περιβάλλοντα στέγασης,
 - Σε περιβάλλοντα τύπου bed and breakfast.
- Αυτή η συσκευή δεν προορίζεται για χρήση από άτομα (και παιδιά κάτω των 8 ετών) με μειωμένες σωματικές, αισθητήριες ή διανοητικές ικανότητες, ή με έλλειψη εμπειρίας και γνώσης, εκτός κι αν τους έχει παραχωρηθεί επίβλεψη ή οδηγίες για τη χρήση της συσκευής από κάποιο άτομο υπεύθυνο για την ασφάλειά τους.

Τα παιδιά δεν πρέπει να παίζουν με τη συσκευή.
Ο καθαρισμός και η συντήρηση της συσκευής δεν πρέπει να γίνονται από παιδιά, εκτός αν είναι άνω των 8 ετών και υπό την επίβλεψη ενηλίκου. Διατηρήστε τη συσκευή και το καλώδιο μακριά από τα παιδιά κάτω των 8 ετών.
- Τα παιδιά πρέπει να επιβλέπονται για να διασφαλιστεί ότι δεν παίζουν με τη συσκευή. Κρατήστε τη συσκευή και το καλώδιο μακριά από τα παιδιά.

- Προειδοποίηση: Η κακή χρήση μπορεί να προκαλέσει τραυματισμούς.
- Η συσκευή δεν προορίζεται να λειτουργεί με εξωτερικό χρονοδιακόπτη ή απομακρυσμένο σύστημα ελέγχου.
- ΠΡΟΕΙΔΟΠΟΙΗΣΗ: Εάν η επιφάνεια είναι ραγισμένη, απενεργοποιήστε τη συσκευή για να αποφύγετε τον κίνδυνο ηλεκτροπληξίας.
- Να βάζετε πάντα τα υλικά που θα τηγανίσετε στο καλάθι, για να μην έρθουν σε επαφή με την αντίσταση.
- Μην καλύπτετε τα ανοίγματα εισόδου αέρα και τα ανοίγματα εξόδου αέρα όσο η συσκευή βρίσκεται σε λειτουργία.
- Μη γεμίζετε το τηγάνι με λάδι γιατί αυτό μπορεί να προκαλέσει κίνδυνο πυρκαγιάς.
- Μην αγγίζετε ποτέ το εσωτερικό της συσκευής όσο λειτουργεί.
- Κατά το τηγάνισμα με ζεστό αέρα, απελευθερώνεται καυτός ατμός από τα ανοίγματα εξόδου αέρα. Κρατήστε τα χέρια και το πρόσωπό σας σε ασφαλή απόσταση από τον ατμό και από τα ανοίγματα εξόδου αέρα. Να προσέχετε και τον καυτό ατμό και τον αέρα όταν αφαιρείτε το τηγάνι από τη συσκευή.
- Αποσυνδέστε αμέσως τη συσκευή από την πρίζα εάν δείτε σκούρο καπνό να βγαίνει από τη συσκευή. Περιμένετε να σταματήσει η εκπομπή καπνού πριν αφαιρέσετε το τηγάνι από τη συσκευή.
- Κρατήστε τη συσκευή και το καλώδιο μακριά από παιδιά κάτω των 8 ετών.
-  Η επιφάνεια της συσκευής ενδέχεται να ζεσταθεί κατά τη διάρκεια της χρήσης.

ΤΕΧΝΙΚΑ ΧΑΡΑΚΤΗΡΙΣΤΙΚΑ

Μοντέλο προϊόντος	MAD85000ADK
Τάση	220-240V~
Συχνότητα	50/60Hz
Ισχύς	1900-2200W

ΕΠΙΣΚΟΠΗΣΗ ΠΡΟΪΟΝΤΟΣ

Όνομα Μέρους

Το προϊόν εξαρτάται από το πραγματικό προϊόν και τη διαμόρφωση.

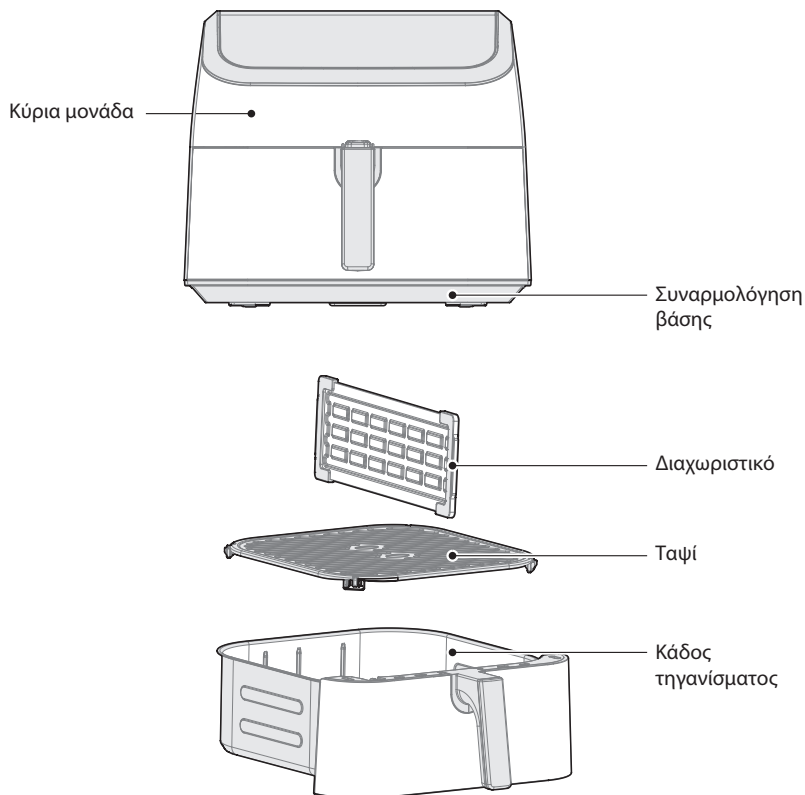

GR

ΣΗΜΕΙΩΣΗ

Η παρακάτω εικόνα είναι μόνο για αναφορά και οι λεπτομέρειες εξαρτώνται από τα πραγματικά αντικείμενα στο κουτί συσκευασίας.





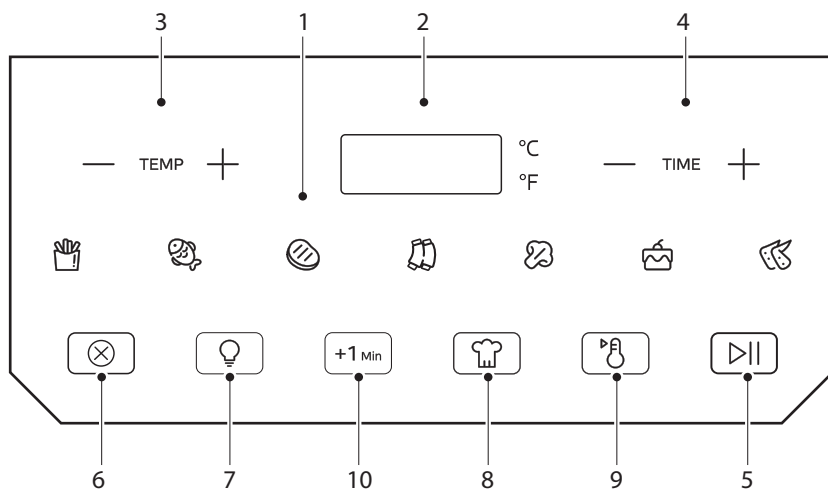







ΟΔΗΓΙΕΣ ΛΕΙΤΟΥΡΓΙΑΣ

Οδηγίες Χρήσης



	Όνομα	Περιγραφή
GR 1	Λειτουργίες μενού	• Οποιαδήποτε από τις 7 λειτουργίες μπορεί να χρησιμοποιηθεί στη φριτέζα αέρος. Η θερμοκρασία και ο χρόνος μπορούν να ρυθμιστούν για κάθε λειτουργία.
2	Οθόνη	• Ο χρόνος μαγειρέματος, η ρυθμισμένη θερμοκρασία, τα μηνύματα υπενθύμισης και τα μηνύματα σφάλματος εμφανίζονται εδώ.
3	ΘΕΡΜΟΚΡΑΣΙΑ	• Πατήστε --- ή + για να ρυθμίσετε τη θερμοκρασία.
4	ΧΡΟΝΟΣ	• Πατήστε --- ή + για να ρυθμίσετε το χρόνο.
5	Έναρξη/Παύση	• Πατήστε για να ξεκινήσετε ή να παύσετε το μαγείρεμα.
6	Ακύρωση	• Πατήστε για να ακυρώσετε το μαγείρεμα.
7	Φως	• Πατήστε για να ελέγξετε το φως του εσωτερικού χώρου.
8	DIY	• Πατήστε για να εισέλθετε στη λειτουργία DIY.
9	Διατήρηση Θερμότητας	• Πατήστε για να ενεργοποιήσετε τη λειτουργία διατήρησης θερμότητας.
10	+1 Λεπτό	• Όταν η συσκευή είναι σε κατάσταση αναμονής ή στο τέλος του μαγειρέματος, πατήστε για να εισέλθετε απευθείας σε λειτουργία 200°C και 1 λεπτό. Σε κατάσταση μαγειρέματος ή παύσης, πατήστε για να προσθέσετε 1 λεπτό στον τρέχοντα χρόνο μαγειρέματος.



Λειτουργία

1. Η πρώτη χρήση απαιτεί 10 λεπτά ξηρού καψίματος. Μπορεί να εμφανιστεί λίγος άσπρος καπνός ή μωρωδιά κατά τη διαδικασία, κάτι που είναι φυσιολογικό. Μην πανικοβάλλεστε.
2. Τοποθετήστε το ταψί στον κάδο τηγανίσματος και προσθέστε τα υλικά. Σπρώξτε τον κάδο στην κύρια μονάδα, βεβαιωθείτε ότι ο κάδος έχει εισαχθεί πλήρως στη μονάδα.
3. Στην κατάσταση χωρίς οθόνη, αναβοσβήνει μόνο το . Πατήστε το για να εισέλθετε στην κατάσταση αναμονής. Κάντε κλικ στη λειτουργία μενού που θέλετε, και μπορείτε να πατήσετε TEMP+, TEMP-, TIME+ και TIME- για να ρυθμίσετε το χρόνο και τη θερμοκρασία. Πατήστε  για να ξεκινήσετε το μαγείρεμα του μενού και εμφανίζεται η αντίστροφη μέτρηση.
4. Κατά τη διάρκεια του μαγειρέματος, πατήστε  για να ακυρώσετε τη διαδικασία και να επιστρέψετε στην κατάσταση αναμονής. Πατήστε  για να εισέλθετε στην παύση μαγειρέματος. Πατήστε TEMP+, TEMP-, TIME+, TIME- για να εισέλθετε στην επιλογή παραμέτρων του μενού μαγειρέματος.
5. Στο τέλος του μαγειρέματος, η ψηφιακή οθόνη θα δείξει "Τέλος". Το  και το  θα παραμείνουν αναμμένα, ενώ οι άλλες ενδείξεις θα σβήσουν. Τώρα μπορείτε να βγάλετε το φαγητό βγάζοντας τον κάδο.
6. Το  είναι το πλήκτρο που ελέγχει το φωτισμό.
7. Στην κατάσταση αναμονής ή μετά το μαγείρεμα, πατήστε  για να εισέλθετε απευθείας στην κατάσταση λειτουργίας 200°C και 1 λεπτό.
8. Στην κατάσταση μαγειρέματος ή παύσης, πατήστε  για να προσθέσετε 1 λεπτό στον τρέχοντα χρόνο μαγειρέματος.
9. Πατήστε  για να εισέλθετε στη λειτουργία DIY και να αποθηκεύσετε τη ρυθμισμένη θερμοκρασία και το χρόνο. Πατήστε  για να εκτελέσετε τη λειτουργία DIY με το ρυθμισμένο χρόνο και θερμοκρασία.
10. Πατήστε  για να ενεργοποιήσετε τη λειτουργία διατήρησης θερμότητας.

GR

● ΣΗΜΕΙΩΣΗ



1. Βγάλτε προσεκτικά το προϊόν.
2. Βεβαιωθείτε ότι είναι επίπεδο στο τραπέζι. (Για να αποφύγετε εγκαύματα από ατμό ή το ανατροπή των υλικών στον κάδο, προκαλώντας εγκαύματα με λάδι ή ζεστό φαγητό).
3. Συνιστάται η χρήση βοηθητικών εργαλείων (όπως ξυλάκια) κατά την αφαίρεση του φαγητού.
4. Τα ελαστικά πόδια του ταψιού μπορούν να έρθουν σε επαφή με το φαγητό. Μην τα αφαιρείτε κατά το μαγείρεμα.
5. Το μενού λειτουργίας έχει λειτουργία μνήμης. Όταν ρυθμίζετε τις παραμέτρους του μενού, η επόμενη μαγειρική θα χρησιμοποιεί αυτές τις παραμέτρους ως προεπιλογή. Αν θέλετε να επαναφέρετε τις εργοστασιακές ρυθμίσεις, παρακαλώ πατήστε ταυτόχρονα  και  για 3 δευτερόλεπτα.

Προετοιμασία

1. Το προϊόν πρέπει να τοποθετηθεί σταθερά σε επίπεδη επιφάνεια, έτσι ώστε το καλώδιο τροφοδοσίας να έχει αρκετό μήκος για να συνδεθεί στην πρίζα, και ο αέρας γύρω από το προϊόν να κυκλοφορεί, αποφεύγοντας την επαφή με εύφλεκτα αντικείμενα.

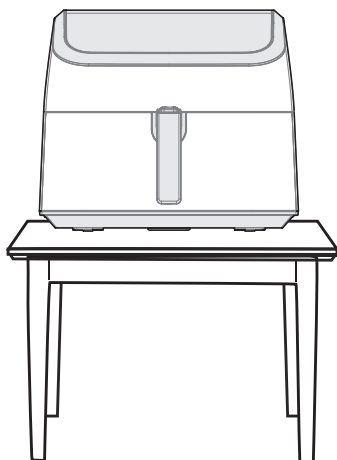

2. Τοποθετήστε το ταψί στον κάδο και σπρώξτε τον στην κύρια μονάδα.

GR

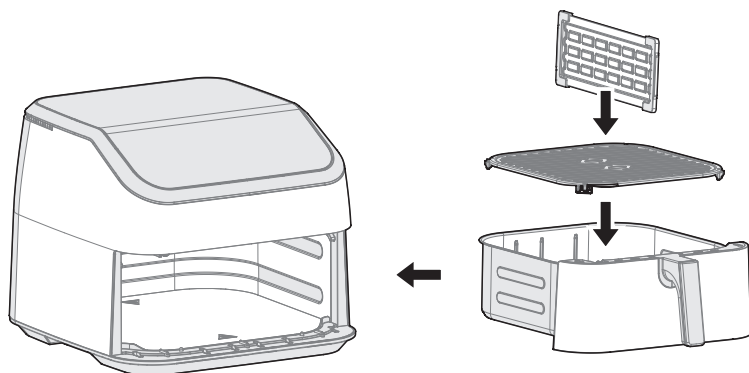

Μαγείρεμα

- Αυτές οι επιλογές μαγειρέματος προσφέρουν στα γεύματα την πλούσια και τραγανή γεύση του τηγανίσματος με ελάχιστο ή καθόλου λάδι.
- Οι προεπιλεγμένοι χρόνοι και θερμοκρασίες είναι μια αρχική πρόταση που μπορείτε να πειραματιστείτε για να πετύχετε το καλύτερο αποτέλεσμα.
- Η λειτουργία που αναφέρεται για κάθε τροφή είναι η βέλτιστη για το μαγείρεμα.

Λειτουργία Μενού	Όνομα	Φριτέζα αέρος		Φριτέζα αέρος με διαχωριστικό		Βάρος (γραμ.)	Ανατροπή
		Θερμοκρασία (°C)	Χρόνος (λεπτά)	Θερμοκρασία (°C)	Χρόνος (λεπτά)		
	Γαλλικές πατάτες	190	28	200	32	500	ΝΑΙ
	Ψάρι	190	12	200	20	550	ΟΧΙ
	Κρέας	200	13	200	12	300	ΟΧΙ
	Παιδάκια	180	26	200	30	800	ΝΑΙ
	Λαχανικά	170	8	170	12	500	ΟΧΙ
	Κέικ	170	15	170	18	/	ΟΧΙ
	Φτερούγες κοτόπουλου	190	20	200	20	800	ΝΑΙ

GR

Λειτουργίες Μενού

- Πριν ξεκινήσει το προϊόν, παρακαλούμε ελέγξτε αν το ταψί είναι στη θέση του για να αποφύγετε προβλήματα λειτουργίας.
- Αν βρείτε ότι το προϊόν δεν λειτουργεί σωστά, παρακαλούμε σταματήστε τη χρήση και επικοινωνήστε άμεσα με το τμήμα εξυπηρέτησης.
- Χρησιμοποιήστε το ταψί και τον κάδο τηγανίσματος μαζί με το μηχάνημα και αποφύγετε τη χρήση τους ξεχωριστά.
- Αφού χρησιμοποιηθεί, αποσυνδέστε το καλώδιο τροφοδοσίας και αφήστε τη φριτέζα να κρυώσει πλήρως πριν τη μετακινήσετε.

ΚΑΘΑΡΙΣΜΟΣ ΚΑΙ ΣΥΝΤΗΡΗΣΗ

- Καθαρίστε τη φριτέζα αέρος όταν κρυώσει πλήρως για να μην καείτε.
- Μετά από κάθε χρήση, καθαρίστε εγκαίρως την πλάκα για τραγανές τροφές και το καλάθι τηγανίσματος αέρα για να αποφύγετε τη ζημιά της επικάλυψης που προκαλείται από τη διάβρωση που προκαλούν τα υπολείμματα τροφών και λίπους.
- Για να αποφύγετε ζημιές στο μηχάνημα και στην υγεία σας, μη χρησιμοποιείτε ισχυρό ή διαβρωτικό απορρυπαντικό κατά τη συντήρηση.
- Επιλέξτε ένα μαλακό και καθαρό πανί για να σκουπίσετε τη φριτέζα αέρος. Μη χρησιμοποιείτε υγρό πανί για να καθαρίσετε τη φριτέζα αέρος για να αποτρέψετε την είσοδο νερού στη φριτέζα αέρος, που μπορεί να προκαλέσει βραχυκύκλωμα, πυρκαγιά κ.λπ.
- Μη χρησιμοποιείτε άλλον εξοπλισμό καθαρισμού όπως πλυντήριο πιάτων, για να καθαρίσετε τη φριτέζα, γιατί μπορεί να προκληθεί ζημιά και να επηρεάσει τη χρήση.
- Χρησιμοποιήστε ουδέτερο απορρυπαντικό ή νερό για να καθαρίσετε το καλάθι της φριτέζας αέρος και την πλάκα για τραγανές τροφές.
- Μη χρησιμοποιείτε σκληρά και αιχμηρά αντικείμενα (όπως ασάλινο σύρμα κουζίνας, λεπίδα κ.λπ.) για να καθαρίσετε την πλάκα για τραγανές τροφές και το καλάθι τηγανίσματος αέρα, για να αποφύγετε το γρατζούνισμα ή την καταστροφή της επικάλυψης.
- Οποιαδήποτε άλλη συντήρηση θα πρέπει να εκτελείται από εξουσιοδοτημένο αντιπρόσωπο εξυπηρέτησης.

ΕΠΙΛΥΣΗ ΠΡΟΒΛΗΜΑΤΩΝ

Η λειτουργία της συσκευής σας μπορεί να οδηγήσει σε σφάλματα και δυσλειτουργίες. Οι παρακάτω πίνακες περιέχουν πιθανές αιτίες και σημειώσεις για την επίλυση ενός μηνύματος σφάλματος ή δυσλειτουργίας. Συνιστάται να διαβάσετε προσεκτικά τον παρακάτω πίνακα, για να εξοικονομήσετε χρόνο και χρήματα καλώντας το κέντρο εξυπηρέτησης.

Πρόβλημα	Αιτία	Λύση
Η φριτέζα αέρος δεν λειτουργεί	• Η συσκευή δεν είναι συνδεδεμένη με την πρίζα.	Τοποθετήστε το φιν σε γειωμένη πρίζα.
	• Δεν έχετε ρυθμίσει τον διακόπτη.	Γυρίστε τον χρονοδιακόπτη στον απαιτούμενο χρόνο προετοιμασίας για να ενεργοποιήσετε τη συσκευή.
	• Το σκεύος δεν έχει τοποθετηθεί σωστά στη συσκευή.	Σύρετε σωστά το σκεύος μες στη συσκευή.
Τα υλικά που τηγανίστηκαν στη φριτέζα δεν είναι έτοιμα.	• Η ποσότητα των συστατικών στο καλάθι είναι πολύ μεγάλη.	Βάλτε μικρότερες παρτίδες συστατικών στο καλάθι. Οι μικρότερες παρτίδες τηγανίζονται πιο ομοιόμορφα.
	• Η καθορισμένη θερμοκρασία είναι εξαιρετικά χαμηλή.	Γυρίστε το πλήκτρο ελέγχου θερμοκρασίας στην απαιτούμενη ρύθμιση θερμοκρασίας.
	• Ο χρόνος προετοιμασίας είναι πολύ μικρός.	Γυρίστε το πλήκτρο χρονοδιακόπτη στον απαιτούμενο χρόνο προετοιμασίας.
Τα συστατικά τηγανίστηκαν ανομοιόμορφα στη φριτέζα αέρος.	• Ορισμένοι τύποι συστατικών πρέπει να ανακινηθούν στα μισά του χρόνου προετοιμασίας.	Τα υλικά που βρίσκονται το ένα πάνω ή απέναντι από το άλλο (π.χ. πατάτες) πρέπει να ανακινηθούν στα μισά του χρόνου προετοιμασίας.
Τα τηγανητά σνακ δεν είναι τραγανά όταν βγαίνουν από τη φριτέζα αέρος.	• Χρησιμοποιήσατε ένα είδος σνακ που προοριζόταν να παρασκευαστεί σε παραδοσιακή φριτέζα.	Χρησιμοποιήσατε σνακ φούρνου ή αλείψτε ελαφρά λίγο λάδι στα σνακ για πιο τραγανό αποτέλεσμα.
Δεν μπορώ να σύρω σωστά το τηγάνι μες στη συσκευή.	• Υπάρχουν πάρα πολλά υλικά στο καλάθι.	ΜΗ γεμίζετε πλήρως το καλάθι, ανατρέξτε στον παραπάνω πίνακα «Ρυθμίσεων».
	• Το καλάθι δεν έχει τοποθετηθεί σωστά στο ταψί.	Σπρώξτε το καλάθι προς τα κάτω μες στο τηγάνι μέχρι να ακούσετε ένα κλικ.

GR

Πρόβλημα	Αιτία	Λύση
Από τη συσκευή βγαίνει λευκός καπνός.	<ul style="list-style-type: none"> • Ετοιμάζετε λιπαρά υλικά. 	Όταν τηγανίζετε λιπαρά υλικά στη φριτέζα αέρος, θα διαρρεύσει μεγάλη ποσότητα λαδιού στο τηγάνι. Το λάδι παράγει λευκό καπνό και το τηγάνι μπορεί να ζεσταθεί περισσότερο από το συνηθισμένο. Αυτό δεν επηρεάζει τη συσκευή ή το τελικό αποτέλεσμα.
	<ul style="list-style-type: none"> • Το ταψί εξακολουθεί να περιέχει υπολείμματα λίπους από προηγούμενη χρήση. 	Ο λευκός καπνός προκαλείται από το λίπος που θερμαίνεται στο τηγάνι. Βεβαιωθείτε ότι καθαρίζετε σωστά το τηγάνι μετά από κάθε χρήση.
Οι φρέσκες πατάτες τηγανίστηκαν ανομοιόμορφα στη φριτέζα αέρος.	<ul style="list-style-type: none"> • Δεν χρησιμοποιήσατε σωστό τύπο πατάτας. 	Χρησιμοποιήστε φρέσκες πατάτες και φροντίστε να μείνουν σταθερές, κατά το τηγάνισμα.
	<ul style="list-style-type: none"> • Δεν ξεπλύνετε σωστά τις κομμένες πατάτες πριν τις τηγανίσετε. 	Ξεπλύνετε σωστά τις κομμένες πατάτες για να αφαιρέσετε το άμυλο από το εξωτερικό των κομματιών.
Οι τηγανιτές πατάτες δεν είναι τραγανές όταν βγαίνουν από τη φριτέζα αέρος.	<ul style="list-style-type: none"> • Πόσο τραγανές θα είναι οι πατάτες εξαρτάται από την ποσότητα λαδιού και νερού στις πατάτες. 	Βεβαιωθείτε ότι έχετε στεγνώσει σωστά τις κομμένες πατάτες πριν προσθέσετε το λάδι.
		Κόψτε τις κομμένες πατάτες σε μικρότερα κομμάτια για πιο τραγανό αποτέλεσμα.
		Προσθέστε λίγο περισσότερο λάδι για πιο τραγανό αποτέλεσμα.
Εμφάνιση E1 ή E2, E5 ή E6	<ul style="list-style-type: none"> • Η μονάδα δεν λειτουργεί σωστά. 	Επικοινωνήστε με το Κέντρο Εξυπηρέτησης Πελατών.

ΕΜΠΟΡΙΚΑ ΣΗΜΑΤΑ, ΠΝΕΥΜΑΤΙΚΑ ΔΙΚΑΙΩΜΑΤΑ ΚΑΙ ΝΟΜΙΚΗ ΔΗΛΩΣΗ

 Το λογότυπο, οι λέξεις των διαφόρων σημάτων, η εμπορική ονομασία, το εμπορικό περιτύλιγμα και όλες οι εκδόσεις τους αποτελούν πολύτιμα περιουσιακά στοιχεία του Ομίλου Midea ή/και των θυγατρικών του (εφεξής «Midea»), στα οποία η Midea κατέχει εμπορικά σήματα, πνευματικά δικαιώματα και άλλα δικαιώματα πνευματικής ιδιοκτησίας, καθώς και όλο το καλό όνομα που προκύπτει από τη χρήση οποιουδήποτε μέρους ενός εμπορικού σήματος Midea. Η χρήση του εμπορικού σήματος Midea για εμπορικούς σκοπούς χωρίς την προηγούμενη γραπτή συγκατάθεση της Midea μπορεί να συνιστά παραβίαση του εμπορικού σήματος ή αθέμιτο ανταγωνισμό κατά παράβαση των σχετικών νόμων.

Αυτό το εγχειρίδιο δημιουργήθηκε από τη Midea και η Midea διατηρεί όλα τα πνευματικά του δικαιώματα. Κανένα νομικό ή φυσικό πρόσωπο δεν μπορεί να χρησιμοποιήσει, να αντιγράψει, να τροποποιήσει, να διανείμει εν όλω ή εν μέρει το παρόν εγχειρίδιο ή να το συνδυάσει ή να το πουλήσει με άλλα προϊόντα χωρίς την προηγούμενη γραπτή συγκατάθεση της Midea.

Όλες οι περιγραφόμενες λειτουργίες και οδηγίες ήταν ενημερωμένες κατά τη στιγμή εκτύπωσης αυτού του εγχειριδίου. Ωστόσο, το προϊόν αυτό καθεαυτό μπορεί να διαφέρει λόγω βελτιωμένων λειτουργιών και σχεδίων.

ΑΠΟΡΡΙΨΗ ΚΑΙ ΑΝΑΚΥΚΛΩΣΗ

Σημαντικές οδηγίες για το περιβάλλον

Συμμόρφωση με την Οδηγία για Απόβλητα Ηλεκτρικού και Ηλεκτρονικού Εξοπλισμού (ΑΗΗΕ) και απόρριψη του προϊόντος:

Αυτό το προϊόν συμμορφώνεται με την Οδηγία ΑΗΗΕ της ΕΕ (2012/19/ΕΕ). Αυτό το προϊόν φέρει ένα σύμβολο ταξινόμησης για άχρηστο ηλεκτρικό και ηλεκτρονικό εξοπλισμό (ΑΗΗΕ).

Αυτό το σύμβολο υποδεικνύει ότι αυτό το προϊόν δεν πρέπει να απορρίπτεται μαζί με άλλα οικιακά απορρίμματα στο τέλος της διάρκειας ζωής του. Η χρησιμοποιημένη συσκευή πρέπει να επιστραφεί στο επίσημο σημείο συλλογής για ανακύκλωση ηλεκτρικών και ηλεκτρονικών συσκευών. Για να βρείτε αυτά τα συστήματα συλλογής, επικοινωνήστε με τις τοπικές αρχές ή τον πωλητή λιανικής όπου αγοράσατε το προϊόν. Κάθε νοικοκυριό παίζει σημαντικό ρόλο στη συλλογή και την ανακύκλωση παλιών συσκευών. Η κατάλληλη απόρριψη χρησιμοποιημένων συσκευών συμβάλλει στην αποτροπή ενδεχόμενων αρνητικών συνεπειών για το περιβάλλον και την υγεία του ανθρώπου.



Συμμόρφωση με την Οδηγία για περιορισμό της χρήσης επικίνδυνων ουσιών (RoHS)

Το προϊόν που αγοράσατε συμμορφώνεται με την Οδηγία RoHS της ΕΕ (2011/65/ΕΕ). Δεν περιέχει επιβλαβή και απαγορευμένα υλικά που καθορίζονται στην Οδηγία.

GR

Πληροφορίες συσκευασίας

Τα υλικά συσκευασίας του προϊόντος κατασκευάζονται από ανακυκλώσιμα υλικά σύμφωνα με τους Εθνικούς Περιβαλλοντικούς μας Κανονισμούς. Μην πετάτε τα υλικά συσκευασίας μαζί με τα οικιακά ή άλλα απορρίμματα. Μεταφέρετέ τα στα σημεία συλλογής υλικών συσκευασίας που έχουν ορίσει οι τοπικές αρχές.

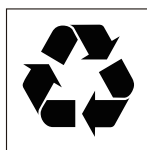

ΔΗΛΩΣΗ ΠΡΟΣΤΑΣΙΑΣ ΔΕΔΟΜΕΝΩΝ

Για την παροχή των υπηρεσιών που έχουν συμφωνηθεί με τον πελάτη, συμφωνούμε να συμμορφωνόμαστε χωρίς περιορισμούς με όλους τους όρους της ισχύουσας νομοθεσίας περί προστασίας δεδομένων, σε συνδυασμό με τις χώρες που έχουν συμφωνήσει, εντός των οποίων θα παρέχονται οι υπηρεσίες στον πελάτη, καθώς και, όπου ισχύει, με τον Γενικό Κανονισμό Προστασίας Δεδομένων της ΕΕ (GDPR).

Γενικά, η επεξεργασία των δεδομένων που εκτελούμε συνίσταται στην εκπλήρωση της υποχρέωσής μας βάσει της σύμβασης μαζί σας και για λόγους ασφάλειας των προϊόντων, καθώς και στην προστασία των δικαιωμάτων σας σε σχέση με θέματα εγγύησης και καταχώρισης προϊόντων. Σε ορισμένες περιπτώσεις, αλλά μόνο εάν διασφαλίζεται η κατάλληλη προστασία δεδομένων, τα προσωπικά δεδομένα ενδέχεται να διαβιβαστούν σε παραλήπτες που βρίσκονται εκτός του Ευρωπαϊκού Οικονομικού Χώρου.

Περαιτέρω πληροφορίες παρέχονται κατόπιν αιτήματος. Μπορείτε να επικοινωνήσετε με τον Υπεύθυνο Προστασίας Δεδομένων στο **MideaDPO@midea.com**. Για να ασκήσετε τα δικαιώματά σας, όπως το δικαίωμα αντίρρησης για την επεξεργασία των προσωπικών σας δεδομένων για σκοπούς άμεσου μάρκετινγκ, επικοινωνήστε μαζί μας στο **MideaDPO@midea.com**. Για περισσότερες πληροφορίες, ακολουθήστε τον κώδικα QR που έχετε.



make yourself at home



www.midea.com

© Midea 2022 all rights reserved

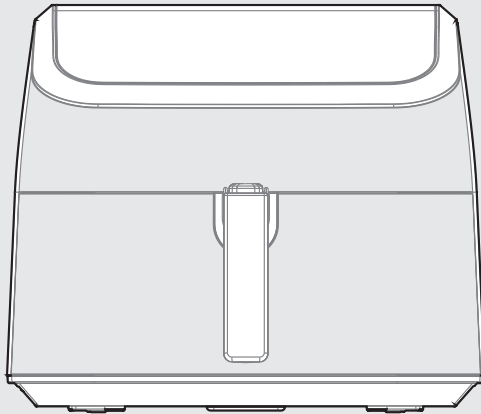

Friteuză cu aer cald

MANUAL DE UTILIZARE

MAD85000ADK

Avertismente: Înainte de a utiliza acest produs, vă rugăm să citiți cu atenție acest manual și să-l păstrați pentru referințe ulterioare.

Designul și specificațiile pot fi modificate fără notificare prealabilă pentru îmbunătățirea produsului.

Consultați dealerul sau producătorul pentru detalii.

Diagrama de mai sus este doar pentru referință. Vă rugăm să luați ca standard aspectul produsului real.

SCRISOARE DE MULȚUMIRE

Vă mulțumim că ați ales Midea! Înainte de a utiliza noul produs Midea, vă rugăm să citiți cu atenție acest manual pentru a vă asigura că știți cum să folosiți în siguranță caracteristicile și funcțiile pe care le oferă noul dumneavoastră aparat.

CUPRINS

SCRISOARE DE MULȚUMIRE	01
INSTRUCȚIUNI DE SIGURANȚĂ	02
SPECIFICAȚII	05
PREZENTAREA PRODUSULUI	06
INSTRUCȚIUNI DE OPERARE	07
CURĂȚARE ȘI ÎNTREȚINERE	11
DEPANARE	12
MĂRCI COMERCIALE, DREPTURI DE AUTOR ȘI DECLARAȚII LEGALE	14
ELIMINARE ȘI RECICLARE	15
AVIZ DE PROTECȚIE A DATELOR	16

INSTRUCȚIUNI DE SIGURANȚĂ

Utilizare preconizată

Următoarele instrucțiuni de siguranță au ca scop prevenirea riscurilor neprevăzute sau a daunelor cauzate de utilizarea nesigură sau incorectă a aparatului. Vă rugăm să verificați ambalajul și aparatul la sosire pentru a vă asigura că totul este intact pentru a asigura o funcționare sigură. În cazul în care constatați deteriorări, contactați vânzătorul sau distribuitorul. Vă rugăm să rețineți că nu sunt permise modificări sau alterări ale aparatului din motive de siguranță. Utilizarea neintenționată poate cauza pericole și pierderea drepturilor de garanție.

Explicarea simbolurilor



Pericol

Acest simbol indică faptul că există pericole pentru viața și sănătatea persoanelor din cauza unui gaz extrem de inflamabil.



Avertisment de tensiune electrică

Acest simbol indică faptul că există un pericol pentru viața și sănătatea persoanelor din cauza tensiunii.



Avertisment

Cuvântul de semnalizare indică un pericol cu un nivel mediu de risc care, dacă nu este evitat, poate duce la deces sau vătămări grave.



Prudență

Cuvântul de semnalizare indică un pericol cu un grad scăzut de risc care, dacă nu este evitat, poate avea ca rezultat vătămări minore sau moderate.

RO



Atenție

Cuvântul de semnalizare indică informații importante (de exemplu, daune materiale), dar nu pericol.



Respectați instrucțiunile

Acest simbol indică faptul că un tehnician de service trebuie să utilizeze și să întrețină acest aparat numai în conformitate cu instrucțiunile de utilizare.

Citiți cu atenție și cu atenție aceste instrucțiuni de utilizare înainte de a utiliza/pune în funcțiune aparatul și păstrați-le în imediata apropiere a locului de instalare sau a aparatului pentru utilizare ulterioară!

MĂSURI DE SIGURANȚĂ IMPORTANTE

INSTRUCȚIUNI DE SIGURANȚĂ

- Dacă cablul de alimentare este deteriorat, acesta trebuie înlocuit de producător, de agentul său de service sau de persoane calificate în mod similar, pentru a evita un pericol.
- Nu scufundați nicio parte a aparatului în apă sau în alt lichid.
- Avertisment: Evitați scurgerile pe conector.
- Nu utilizați în aer liber.
- Acest aparat este destinat utilizării în gospodării și în aplicații similare, cum ar fi:
 - Funcționează în bucătării din magazine, birouri și alte medii de lucru;
 - ferme;
 - de către clienții din hoteluri, moteluri și alte medii de tip rezidențial;
 - În medii de tip bed and breakfast;
- Acest aparat poate fi utilizat de copii cu vârsta de peste 8 ani și de persoane cu capacități fizice, senzoriale sau mentale reduse sau cu lipsă de experiență și cunoștințe, dacă acestea au fost supravegheate sau instruite cu privire la utilizarea aparatului în condiții de siguranță și dacă înțeleg pericolele implicate. Copiii nu trebuie să se joace cu aparatul. Curățarea și întreținerea de către utilizator nu trebuie efectuate de copii decât dacă au vârsta de peste 8 ani și sunt supravegheați. Păstrați aparatul și cablul acestuia la îndemâna copiilor cu vârsta sub 8 ani.
- Copiii trebuie supravegheați pentru a se asigura că nu se joacă cu aparatul. Păstrați aparatul și cablul acestuia la îndemâna copiilor.
- Avertisment: Utilizarea necorespunzătoare poate cauza vătămări potențiale.

- Aparatele nu sunt destinate a fi operate prin intermediul unui temporizator extern sau al unui sistem separat de control de la distanță.
- **AVERTISMENT:** Dacă suprafața este crăpată, opriți aparatul pentru a evita posibilitatea unui șoc electric.
- Puneți întotdeauna ingredientele care urmează să fie prăjite în coș, pentru a evita ca acestea să intre în contact cu elementele de încălzire.
- Nu acoperiți orificiile de admisie și de evacuare a aerului în timp ce aparatul este în funcțiune.
- Nu umpleți tigaia cu ulei, deoarece acest lucru poate cauza un pericol de incendiu.
- Nu atingeți niciodată interiorul aparatului în timp ce acesta funcționează.
- În timpul prăjirii cu aer cald, aburul fierbinte este eliberat prin orificiile de ieșire a aerului. Păstrați-vă mâinile și fața la o distanță sigură de abur și de orificiile de ieșire a aerului. De asemenea, aveți grijă la aburul și aerul fierbinte atunci când scoateți cratița din aparat.
- Scoateți imediat aparatul din priză dacă vedeți că iese fum închis la culoare din aparat. Așteptați ca emisia de fum să înceteze înainte de a scoate tigaia din aparat.
- Păstrați aparatul și cablul acestuia la îndemâna copiilor cu vârsta sub 8 ani.
-  Suprafața se poate încălzi în timpul utilizării.

SPECIFICAȚII

Model produs	MAD85000ADK
Tensiune	220-240V~
Frecvență	50/60Hz
Putere	1900-2200W

PREZENTAREA PRODUSULUI

Denumire componentă

Produsul este supus produsului și configurației reale.

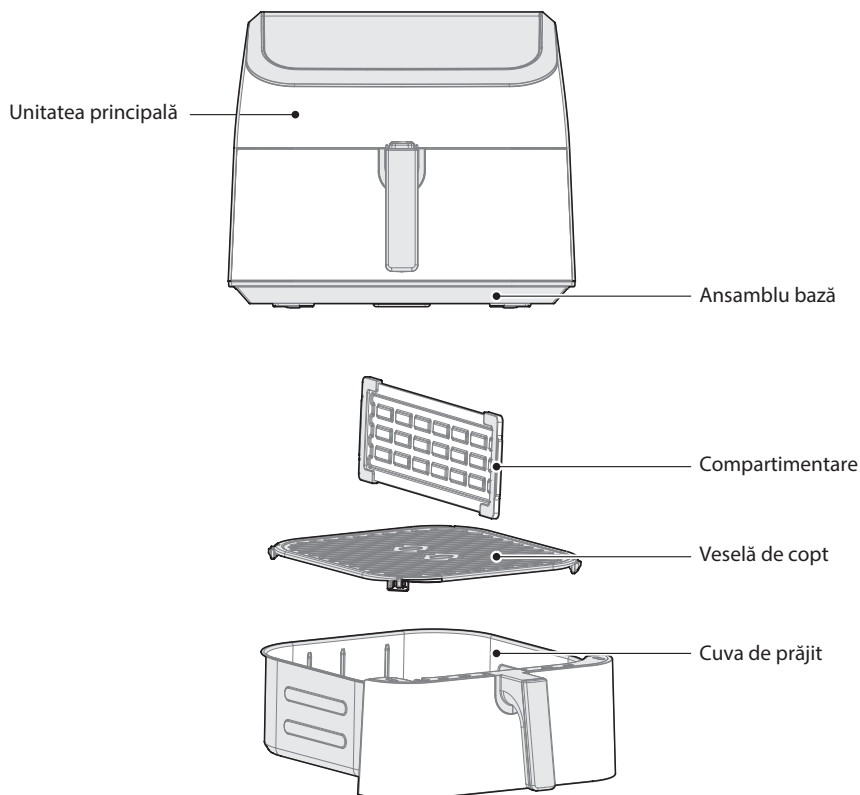

RO





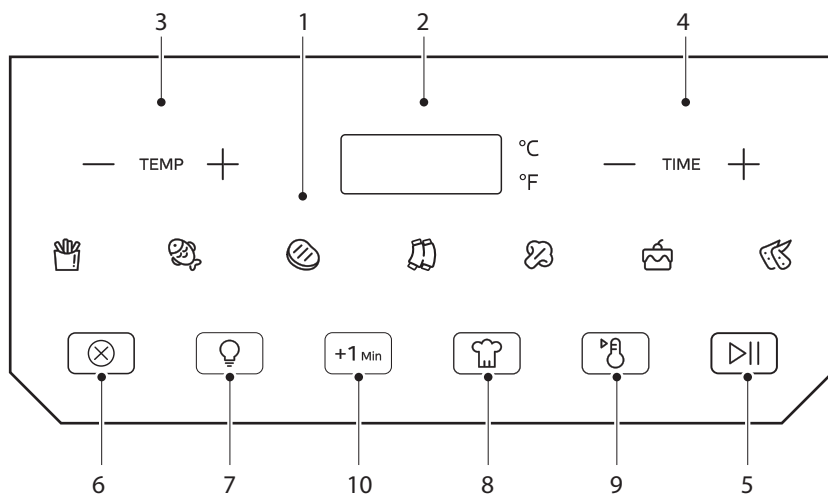

● NOTĂ

Figura de mai jos are doar rol de referință, iar detaliile sunt supuse obiectelor reale din cutia de ambalare.













INSTRUCȚIUNI DE OPERARE

Instrucțiuni de utilizare





	Denumire	Descriere
1	Funcții meniu	• Oricare dintre cele 7 funcții poate fi utilizată în friteuza cu aer cald. Temperatura și timpul pot fi ajustate pentru fiecare funcție.
2	Afișaj	• Timpul de gătit, temperatura setată, mesajele de memento și mesajele de eroare sunt afișate aici.
3	TEMP	• Atingeți — sau + pentru a regla temperatura.
4	TIME	• Atingeți — sau + pentru a regla timpul.
5	Start/Pauză	• Atingeți  pentru a începe sau a pune pauză gătitului.
6	Anulare	• Atingeți  pentru a anula gătitul.
7	Lumină	• Atingeți  pentru a controla lumina cavității interioare.
8	DIY	• Atingeți  pentru a intra în modul DIY.
9	Menținere la cald	• Atingeți  pentru a activa funcția de menținere la cald.
10	+1 Min	• În starea de așteptare sau la sfârșitul stării de gătit, atingeți  pentru a intra direct în starea de lucru de 200°C și 1 minut; În starea de gătit sau pauză, atingeți  pentru a mări timpul curent al funcției de gătit cu 1 minut.

Operare

1. Prima utilizare necesită 10 minute de ardere uscată. O cantitate mică de fum alb sau miros poate apărea în timpul procesului de ardere uscată, ceea ce este normal. Nu vă panicați.
2. Așezați tava de copt în interiorul cuvei de prăjire, apoi adăugați ingredientele; Împingeți cuva în unitatea principală, asigurați-vă că cuva este complet împinsă în unitatea principală.
3. În starea de ecran oprit, doar  clipește. Apăsăți-l pentru a intra în starea de așteptare. Faceți clic pe funcția de meniu dorită și puteți face clic pe TEMP+, TEMP-, TIME+ și TIME- pentru a ajusta timpul și temperatura. Apăsăți  pentru a începe gătitul cu meniul selectat, iar numărătoarea inversă a gătirii este afișată.
4. În timpul gătitului, apăsați  pentru a anula starea de gătit și a reveni în starea de așteptare; apăsați  pentru a intra în pauza de gătit; Faceți clic pe TEMP+, TEMP-, TIME+, TIME- pentru a intra în selecția parametrilor meniului de gătit.
5. La sfârșitul stării de gătit, afișajul tubului digital indică "End",  și  sunt aprinse constant, ceilalți indicatori sunt stinși; În acest moment, alimentele pot fi extrase după scoaterea cuvei de prăjire.
6.  este tasta care controlează iluminatul.
7. În starea de așteptare sau în starea de gătit finalizată, apăsați  pentru a intra direct în starea de lucru de 200°C și 1 minut.
8. În starea de gătit sau pauză, apăsați  pentru a mări timpul curent al funcției de gătit cu 1 minut.
9. Apăsăți  pentru a intra în modul DIY, iar temperatura și timpul setate vor fi salvate. Apăsăți  pentru a rula timpul și temperatura setate în modul DIY.
10. Apăsăți  pentru a activa funcția de menținere la cald.

NOTĂ



1. Vă rugăm să o scoateți cu grijă.
2. Asigurați-vă că este așezată pe masă. (Pentru a evita opărirea cu abur sau ca alimentele să se reverse din cuva de prăjit, provocând arsuri ale corpului uman cu ulei sau alimente fierbinți.)
3. În plus, se sugerează utilizarea unor instrumente auxiliare (cum ar fi bețișoarele) în procesul de scoatere a alimentelor.
4. Picioarele de cauciuc ale tăvii de copt pot intra în contact cu alimentele. Nu le scoateți în timpul gătitului.
5. Meniul funcțional are o funcție de memorie, când ajustați parametrii meniului, următorul gătit va utiliza implicit acest parametru, dacă trebuie să restaurați parametrii din fabrică, vă rugăm să apăsați  și  în același timp timp de 3 secunde.

Preparation

1. Produsul trebuie așezat stabil pe o masă plană, astfel încât cablul de alimentare să aibă o lungime suficientă pentru a fi introdus în priză, iar aerul din jurul produsului să fie menținut în circulație și să nu fie aproape de obiecte inflamabile.

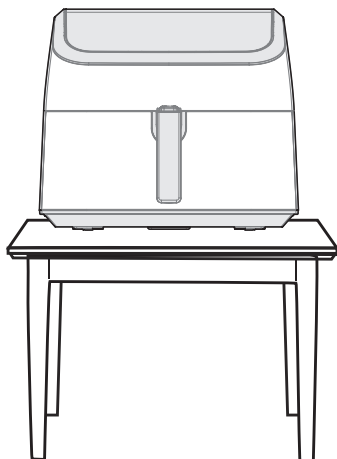



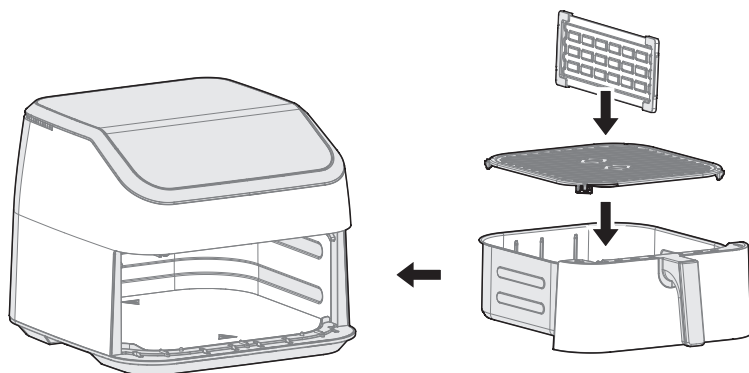



2. Puneți tava de copt în cuva de prăjit, apoi împingeți-o în Unitatea principală.



Gătit

- Aceste opțiuni de gătit oferă meselor tale toată aroma bogată și crocantă a prăjirii în baie de ulei, cu puțin sau deloc ulei.
- Timpul și temperaturile implicate sunt un punct de plecare pe care îl puteți experimenta pentru a obține cele mai bune rezultate.
- Funcția listată pentru fiecare aliment este o recomandare pentru o gătit optimă.

Funcție meniu	Denumire	Friteuză cu aer cald		Friteuză cu aer cald cu separator		Greutate (g)	Întoarceți
		Temperatură (°C)	Timp (min)	Temperatură (°C)	Timp (min)		
	Cartofi prăjiți	190	28	200	32	500	DA
	Pește	190	12	200	20	550	NU
	Carne	200	13	200	12	300	NU
	Coaste	180	26	200	30	800	DA
	Legume	170	8	170	12	500	NU
	Prăjitură	170	15	170	18	/	NU
	Aripioare de pui	190	20	200	20	800	DA

Sfaturi utile

RO

- Înainte ca produsul să funcționeze, vă rugăm să verificați dacă vasul de copt sau coșul pentru prăjit este la locul lui pentru a evita funcționarea defectuoasă.
- Dacă constatați că produsul nu funcționează corect, vă rugăm să nu îl mai utilizați și să contactați imediat departamentul nostru de service.
- Vă rugăm să folosiți împreună coșul de copt sau vasul de copt și butoiul de prăjit în întreaga mașină și evitați să le folosiți separat.
- După utilizare, scoateți fișa de la priză și lăsați friteuza cu aer să se răcească complet înainte de a o muta.

CURĂȚARE ȘI ÎNTREȚINERE

- Vă rugăm să curățați friteuza cu aer când este complet răcită pentru a preveni opărirea.
- După fiecare utilizare, vă rugăm să curățați platoul prăjitor și coșul de prăjire cu aer la timp pentru a evita deteriorarea stratului de acoperire cauzată de erodarea reziduurilor alimentare și a grăsimii.
- Pentru a preveni deteriorarea aparatului și a sănătății dumneavoastră, vă rugăm să nu folosiți detergenți puternici sau corozivi atunci când efectuați lucrări de întreținere.
- Vă rugăm să selectați o cârpă moale și curată pentru a șterge friteuza. Vă rugăm să nu folosiți o cârpă umedă pentru a curăța aparatul de prăjit pentru a preveni pătrunderea apei în aparatul de prăjit, ceea ce poate provoca scurtcircuit, incendiu etc.
- Vă rugăm să nu utilizați alte echipamente de curățare, cum ar fi o mașină de spălat vase, pentru a curăța friteuza cu aer, altfel se poate deteriora și poate afecta utilizarea.
- Vă rugăm să utilizați detergent neutru sau apă pentru a curăța coșul friteuzei cu aer și placa pentru prăjitor.
- Vă rugăm să nu folosiți obiecte dure și ascuțite (cum ar fi bile de oțel, lamă etc.) pentru a curăța placa de prăjire și coșul de prăjire cu aer, pentru a preveni zgârierea sau deteriorarea stratului.
- Orice altă întreținere trebuie efectuată de un reprezentant de service autorizat.

DEPANARE

Funcționarea aparatului dumneavoastră poate duce la erori și defecțiuni. Tabelele următoare conțin cauze posibile și note pentru rezolvarea unui mesaj de eroare sau a unei defecțiuni. Se recomandă citirea cu atenție a tabelului de mai jos pentru a economisi timp și bani care ar putea costa apelarea la centrul de service.

Problemă	Cauză	Soluție
Friteuza cu aer nu funcționează	• Aparatul nu este conectat la priză.	Introduceți ștecherul de rețea într-o priză de perete cu împământare.
	• Nu ați setat cronometrul.	Rotiți butonul cronometrului până la timpul de preparare necesar pentru a porni aparatul.
	• Tigaia nu este introdusă corect în aparat.	Glisați tigaia în aparat în mod corespunzător.
Ingredientele prăjite cu friteuza cu aer nu sunt gata.	• Cantitatea de ingrediente din coș este prea mare.	Puneți loturi mai mici de ingrediente în coș. Loturile mai mici sunt prăjite mai uniform.
	• Temperatura setată este prea scăzută.	Rotiți tasta de reglare a temperaturii până la setarea de temperatură dorită.
	• Timpul de pregătire este prea scurt.	Rotiți tasta temporizatorului la timpul de preparare dorit.
Ingredientele sunt prăjite neuniform în friteuza cu aer.	• Anumite tipuri de ingrediente trebuie să fie agitate la jumătatea timpului de preparare.	Ingredientele care se află unul peste altul (de exemplu, cartofii prăjiți) trebuie să fie agitate la jumătatea timpului de preparare.
Gustările prăjite nu sunt crocante când ies din friteuza cu aer.	• Ai folosit un tip de gustări menite să fie preparate într-o friteuză tradițională.	Folosiți gustări la cuptor sau ungeți ușor cu puțin ulei pe gustări pentru un rezultat mai crocant.
Nu pot glisa coșul în aparat în mod corespunzător.	• Sunt prea multe ingrediente în coș.	NU umpleți coșul până la refuz.
	• Coșul nu este așezat corect în tigaie.	Împingeți coșul în jos în tigaie până când auziți un clic.

RO

Problemă	Cauză	Soluție
Din aparat iese fum alb.	<ul style="list-style-type: none"> • Pregătiți ingrediente grase. 	Atunci când prăjiți ingrediente grase în friteuza cu aer comprimat, o cantitate mare de ulei se va scurge în tigaie. Uleiul produce fum alb, iar tigaia se poate încălzi mai mult decât de obicei. Acest lucru nu afectează aparatul sau rezultatul final.
	<ul style="list-style-type: none"> • Tigaia conține încă reziduuri de grăsime de la utilizarea anterioară. 	Fumul alb este cauzat de grăsimea care se încălzește în tigaie. Asigurați-vă că curățați bine tigaia după fiecare utilizare.
Cartofii proaspeți sunt prăjiți neuniform în friteuza cu aer.	<ul style="list-style-type: none"> • Nu ați folosit tipul de cartof potrivit. 	Folosiți cartofi proaspeți și asigurați-vă că aceștia rămân fermi, în timpul prăjirii.
	<ul style="list-style-type: none"> • Nu ați clătit bine bețișoarele de cartofi înainte de a le prăji. 	Clătiți bine bețișoarele de cartofi pentru a îndepărta amidonul de pe partea exterioară a acestora.
Cartofii proaspeți nu sunt crocanți atunci când ies din friteuza cu aer.	<ul style="list-style-type: none"> • Calitatea crocantă a cartofilor prăjiți depinde de cantitatea de ulei și apă din cartofi prăjiți. 	Asigurați-vă că ați uscat bine bastonașele de cartofi înainte de a adăuga uleiul.
		Tăiați bastonașele de cartofi mai mici pentru un rezultat mai crocant.
		Adăugați puțin mai mult ulei pentru un rezultat mai crocant.
Afișajul indică E1 sau E2, E5 sau E6	<ul style="list-style-type: none"> • Unitatea nu funcționează corect 	Contactați Centrul de Servicii Clienți.

MĂRCI COMERCIALE, DREPTURI DE AUTOR ȘI DECLARAȚII LEGALE

 Midea logo-ul, mărcile verbale, denumirea comercială, imaginea comercială și toate versiunile acestora sunt active valoroase ale Midea Group și/sau ale asociaților săi ("Midea"), pentru care Midea deține mărci comerciale, drepturi de autor și alte drepturi de proprietate intelectuală, precum și toată fondul de comerț derivat din utilizarea oricărei părți a unei mărci comerciale Midea. Utilizarea mărcii comerciale Midea în scopuri comerciale fără consimțământul prealabil scris al Midea poate constitui o încălcare a mărcii comerciale sau o concurență neloială, încălcând legile relevante.

Acest manual este creat de Midea și Midea își rezervă toate drepturile de autor asupra acestuia. Nicio entitate sau persoană fizică nu poate utiliza, duplica, modifica, distribui integral sau parțial acest manual, nici nu poate grupa sau vinde împreună cu alte produse fără acordul prealabil scris al Midea.

Toate funcțiile și instrucțiunile descrise erau actualizate la momentul tipării acestui manual. Cu toate acestea, produsul real poate varia datorită funcțiilor și modelelor îmbunătățite.

ELIMINARE ȘI RECICLARE

Instrucțiuni importante pentru mediu

Conformitatea cu Directiva DEEE și eliminarea produselor uzate:

Acest produs este în conformitate cu Directiva WEEE a UE (2012/19/UE). Acest produs poartă un simbol de clasificare pentru deșeurile de echipamente electrice și electronice (DEEE).

Acest simbol indică faptul că acest produs nu trebuie eliminat împreună cu alte deșeurile menajere la sfârșitul duratei sale de viață. Deficitul uzat trebuie returnat la punctul oficial de colectare pentru reciclarea dispozitivelor electrice electronice. Pentru a găsi aceste sisteme de colectare, vă rugăm să vă adresați autorităților locale sau comerciantului cu amănuntul de unde ați cumpărat produsul. Fiecare gospodărie joacă un rol important în recuperarea și reciclarea aparatelor vechi. Eliminarea corespunzătoare a aparatelor uzate ajută la prevenirea potențialelor consecințe negative asupra mediului și sănătății umane.



Conformitate cu Directiva RoHS

Produsul pe care l-ați achiziționat este în conformitate cu Directiva RoHS a UE (2011/65/UE). Acesta nu conține materiale nocive și interzise specificate în directivă.

RO

Informații despre pachet

Materialele de ambalare ale produsului sunt fabricate din materiale reciclabile, în conformitate cu reglementările naționale de mediu. Nu aruncați materialele de ambalare împreună cu deșeurile menajere sau cu alte deșeurile. Duceți-le la punctele de colectare a materialelor de ambalaj desemnate de autoritățile locale.

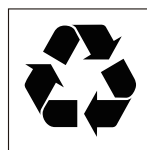

AVIZ DE PROTECȚIE A DATELOR

Pentru prestarea serviciilor convenite cu clientul, suntem de acord să respectăm fără restricții toate prevederile legislației aplicabile în materie de protecție a datelor, în conformitate cu țările convenite în care vor fi furnizate serviciile către client, precum și, dacă este cazul, cu Regulamentul general privind protecția datelor (GDPR) al UE.

În general, procesarea datelor noastre are ca scop îndeplinirea obligațiilor noastre contractuale față de dumneavoastră și din motive de siguranță a produselor, pentru a vă proteja drepturile în legătură cu întrebările privind garanția și înregistrarea produselor. În unele cazuri, dar numai dacă se asigură o protecție adecvată a datelor, datele cu caracter personal pot fi transferate către destinatari aflați în afara Spațiului Economic European.

Informații suplimentare sunt furnizate la cerere. Puteți contacta responsabilul nostru cu protecția datelor prin intermediul **MideaDPO@midea.com**. Pentru a vă exercita drepturile, cum ar fi dreptul de a vă opune prelucrării datelor dvs. personale în scopuri de marketing direct, vă rugăm să ne contactați prin intermediul **MideaDPO@midea.com**. Pentru a găsi informații suplimentare, vă rugăm să urmați codul QR.



make yourself at home



www.midea.com

© Midea 2022 all rights reserved

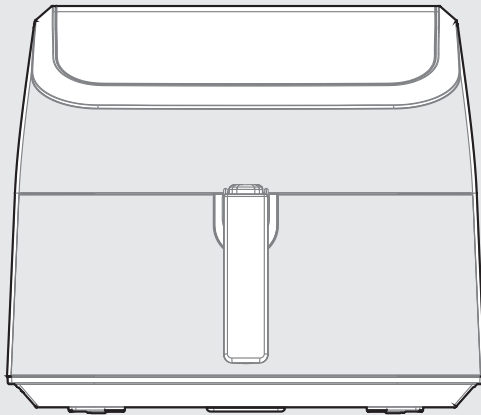

Friteza na vruć vazduh

UPUTSTVO ZA KORIŠĆENJE

MAD85000ADK

Obaveštenja o upozorenjima: Pre upotrebe ovog proizvoda, pročitajte ovo uputstvo pažljivo i zadržite ga za buduću referencu. .
Dizajni i specifikacije predmet su promena bez prethodnog obaveštenja radi poboljšanja proizvoda.
Pitajte svog prodavca ili proizvođača za više detalja.
Gore navedeni dijagram dat je samo za referencu. Potrebno je da stvarni izgled proizvoda uzmete za standard.

PISMO ZAHVALNOSTI

Hvala vam što ste izabrali kompaniju Midea! Pre upotrebe vašeg novog proizvoda kompanije Midea, pažljivo pročitajte ovo uputstvo da biste bili sigurni da znate kako da koristite stavke i funkcije koje vaš novi uređaj nudi na bezbedan način.

SADRŽAJ

PISMO ZAHVALNOSTI	01
BEZBEDNOSNA UPUTSTVA	02
SPECIFIKACIJE	05
PREGLED PROIZVODA	06
UPUTSTVO ZA RAD	07
ČIŠĆENJE I ODRŽAVANJE	11
OTKLANJANJE PROBLEMA	12
ZNAKOVI, AUTORSKA PRAVA I PRAVNA IZJAVA	14
ODLAGANJE I RECIKLAŽA	15
OBAVEŠTENJE O ZAŠTITI PODATAKA	16

BEZBEDNOSNA UPUTSTVA

Namena

Sledeće bezbednosne smernice imaju za cilj da spreče nepredviđene rizike ili oštećenja usled nebezbednog ili nepravilnog rada uređaja. Proverite pakovanje i uređaj po dolasku da biste bili sigurni da je sve na svom mestu kako biste osigurali bezbedan rad. Ako nađete bilo kakvo oštećenje, obratite se prodavcu ili distributeru. Imajte na umu da modifikacije ili prepravke uređaja nisu dozvoljene zbog vaše bezbednosti. Nenamenska upotreba može dovesti do opasnosti i gubitka garancije.

Objašnjenje simbola



Opasnost

Ovaj simbol označava da postoji opasnost po život i zdravlje ljudi zbog izuzetno zapaljivog gasa.



Upozorenje na električni napon

Ovaj simbol označava da postoji opasnost po život i zdravlje osoba zbog napona.



Upozorenje

Signalna reč označava opasnost sa srednjim nivoom rizika koja, ako se ne izbegne, može dovesti do smrti ili ozbiljne povrede.



Oprez

Signalna reč označava opasnost sa niskim stepenom rizika koja, ako se ne izbegne, može dovesti do lakših ili umerenih povreda.



Pažnja

Signalna reč ukazuje na važne informacije (npr. oštećenje imovine), ali ne i na opasnost.



Pridržavajte se uputstava

Ovaj simbol označava da servisier treba da radi i održava ovaj uređaj samo u skladu sa uputstvima za upotrebu.

Pažljivo i temeljno pročitajte ovo uputstvo za upotrebu pre upotrebe/puštanja u rad jedinice i čuvajte ih u neposrednoj blizini mesta ugradnje ili jedinice za kasniju upotrebu!

BEZBEDNOSNA UPUTSTVA

- Ako je kabl za napajanje oštećen, mora ga zameniti proizvođač, njegov servisni agent ili druga kvalifikovana osoba kako bi se izbegla opasnost.
- Nemojte uranjati nijedan deo uređaja u vodu ili druge tečnosti.
- Upozorenje: Izbegavajte prosipanje na priključku.
- Nemojte koristiti na otvorenom.
- Ovaj uređaj je namenjen za upotrebu u domaćinstvu i sličnim primenama kao što su:
 - Kuhinja za osoblje u prodavnicama, kancelarijama i drugim radnim sredinama;
 - Seoske kuće;
 - Od strane klijenata u hotelima, motelima i drugim okruženjima stambenog tipa;
 - U okruženju tipa noćenje sa doručkom;
- Ovaj uređaj mogu koristiti deca uzrasta od 8 godina i više godina i osobe sa smanjenim fizičkim, senzornim ili mentalnim sposobnostima ili nedostatkom iskustva i znanja ako su pod nadzorom ili dobijaju instrukcije u vezi sa upotrebom uređaja na bezbedan način i razumeju opasnosti koje su uključene. Deca se ne smeju igrati sa uređajem. Čišćenje i održavanje uređaja ne smeju obavljati deca osim ako su starija od 8 godina i pod nadzorom. Držite uređaj i kabl van domašaja dece mlađe od 8 godina.
- Decu treba nadzirati kako bi se osiguralo da se ne igraju sa uređajem. Držite uređaj i kabl van domašaja dece.
- Upozorenje: Nepravilna upotreba može izazvati povrede.
- Uređaji nisu namenjeni za rad putem spoljnog tajmera ili posebnog daljinskog upravljača.

- UPOZORENJE: Ako je površina napukla, isključite uređaj kako biste izbegli mogućnost električnog udara.
- Uvek stavljajte sastojke koje pržite u korpu, kako ne bi došli u kontakt sa grejnim elementima.
- Nemojte pokrivati otvore za dovod i odvod vazduha dok uređaj radi.
- Nemojte puniti posudu uljem jer to može izazvati požar.
- Nikada ne dodirujte unutrašnjost uređaja dok radi.
- Tokom prženja vrućim vazduhom, kroz otvore za odvod vazduha oslobađa se vruća para. Držite ruke i lice na sigurnoj udaljenosti od pare i otvora za odvod vazduha. Takođe budite oprezni s vrućom parom i vazduhom kada vadite posudu iz uređaja.
- Odmah isključite uređaj iz struje ako vidite da izlazi tamni dim. Sačekajte da se emisija dima zaustavi pre nego što izvadite posudu iz uređaja.
- Držite uređaj i kabl van domašaja dece mlađe od 8 godina.
-  Površina može postati vruća tokom upotrebe.

SPECIFIKACIJE

Model proizvoda	MAD85000ADK
Napon	220-240V~
Frekvencija	50/60Hz
Snaga	1900-2200W

PREGLAD PROIZVODA

Naziv dela

Proizvod podleže stvarnom proizvodu i konfiguraciji.

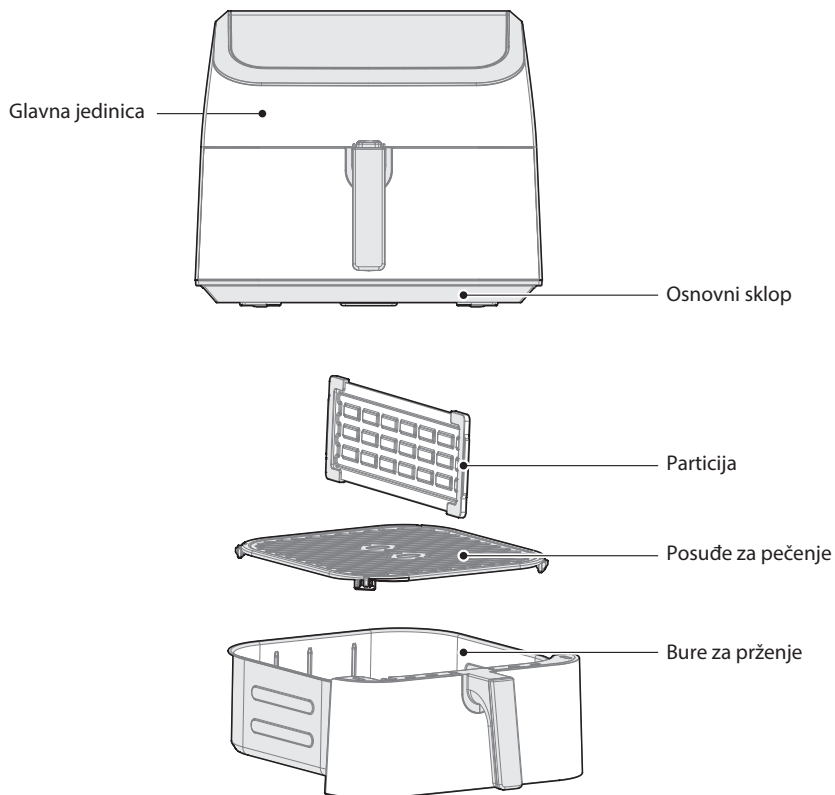







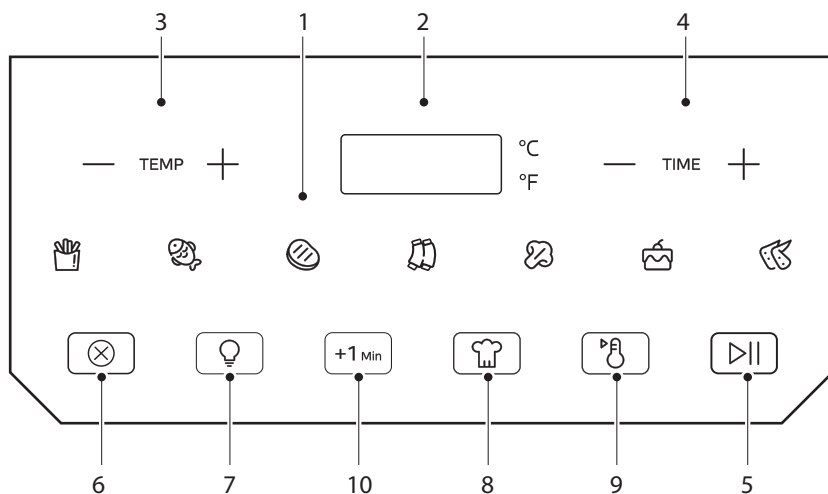

● NAPOMENA

Sledeća slika je samo za referencu, a detalji su podložni stvarnim objektima u kutiji za pakovanje.













UPUTSTVO ZA RAD

Uputstvo za upotrebu





	Naziv	Opis
1	Funkcije menija	• Bilo koja od 7 funkcija se može koristiti u fritezi. Temperatura i vreme se mogu podesiti za svaku funkciju.
2	Ekran	• Ovde su prikazani vreme kuvanja, podešena temperatura, poruke podsetnika i poruke o grešci.
3	TEMP (Temperatura)	• Dodirnite — ili + za podešavanje temperature.
4	TIME (Vreme)	• Dodirnite — ili + da podesite vreme.
5	Start/Pauza (Start/Pauza)	• Dodirnite  za početak ili pauziranje kuvanja.
6	Cancel (Otkazi)	• Dodirnite  za otkazivanje kuvanja.
7	Light (Svetlo)	• Dodirnite  za kontrolu svetla unutrašnjeg prostora.
8	DIY	• Dodirnite  da biste ušli u DIY režim.
9	Keep warm (Održavaj toplotu)	• Dodirnite  da aktivirate funkciju za održavanje grejanja.
10	+1 Min	• U stanju pripravnosti ili na kraju kuvanja, dodirnite  da direktno uđe u radno stanje od 200 °C i 1 minut; U stanju kuvanja ili pauze, dodirnite  da biste povećali trenutno vreme funkcije kuvanja za 1 minut.

Rad

1. Za prvu upotrebu potrebno je 10 minuta suvog sagorevanja. Tokom procesa suvog sagorevanja može se pojaviti mala količina belog dima ili mirisa, što je normalno. Ne paničite.
2. Stavite lim za pečenje u bure za prženje, a zatim dodajte sastojke; Gurnite cev u glavnu jedinicu, uverite se da je cev do kraja gurnuta u glavnu jedinicu;
3. U stanju van ekrana, samo  treperi. Pritisnite ovo da uđete u režim pripravnosti. Kliknite na željenu funkciju menija i možete kliknuti na TEMP+, TEMP-, TIME+ i TIME- da biste podesili vreme i temperaturu. Pritisnite  da biste započeli kuvanje u meniju, i prikazaće se odbrojanje vremena kuvanja;
4. Tokom kuvanja, pritisnite  da poništite stanje kuvanja i vratite se u režim mirovanja; Pritisnite  da pokrenete pauzu za kuvanje; Kliknite na TEMP+, TEMP-, TIME+, TIME- da biste ušli u meni za kuvanje parameter selection.
5. Završetak stanja kuvanja, digitalna cev prikazuje „End (Kraj)“,  i  stalno su uključeni, ostali indikatori su isključeni; U ovom trenutku, hrana se može izvaditi nakon izvlačenja bureta za prženje.
6.  je taster koji kontroliše osvetljenje.
7. U stanju pripravnosti ili završenom kuvanju, pritisnite  da direktno uđete u radno stanje od 200 C i 1 minut;
8. U stanju kuvanja ili pauze, pritisnite  da biste povećali vreme za trenutnu funkciju kuvanja za 1 minut.
9. Pritisnite  da uđete u DIY režim, i podešena temperatura i vreme biće sačuvani. Pritisnite  da pokrenete DIY podešeno vreme i temperaturu.
10. Pritisnite  da aktivirate funkciju održavanja toplote.

NAPOMENA



1. Pažljivo ga izvadite.
2. Uverite se da je ravno na stolu. (Da biste izbegli opekotine od pare ili hrane koja se prelila preko bureta za prženje, uzrokujući da ulje ili vruća hrana sagore ljudsko telo.)
3. Pored toga, preporučuje se upotreba pomoćnih alata (kao što su štapići za jelo) u procesu vađenja hrane.
4. Gumene stopice pleha za pečenje mogu biti u kontaktu sa hranom.
Ne uklanjajte ih tokom kuvanja.
5. Funkcijski meni ima funkciju memorije, kada podesite parametre u meniju, sledeće kuvanje koristiće ovaj parametar podrazumevano, ako vam treba da vratite parametre fabrički podešene, treba da pritisnete  i  istovremeno u trajanju od 3 sekunde.

RS

Priprema

1. Proizvod treba stabilno postaviti na ravan sto, tako da kabl za napajanje ima dovoljnu dužinu da se uključi u utičnicu, a da vazduh oko proizvoda treba da cirkuliše i da ne bude blizu zapaljivih predmeta.

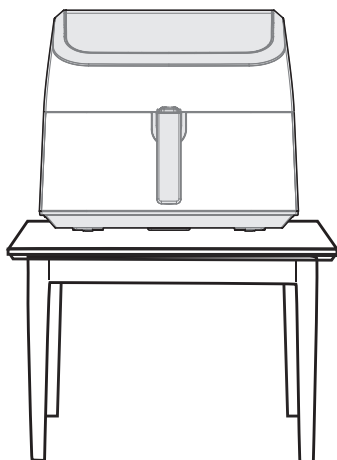





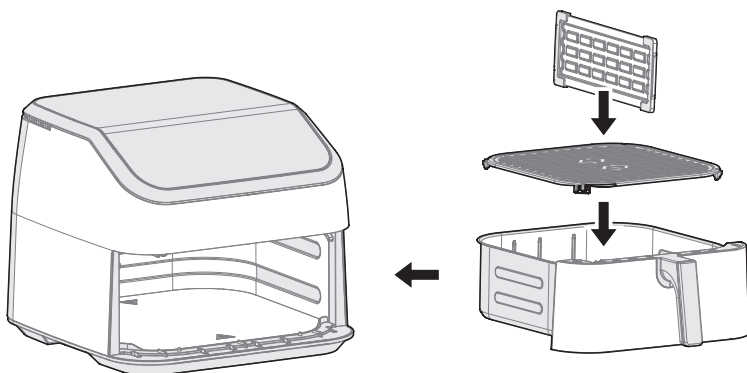

2. Stavite posudu za pečenje u prženo bure, a zatim ga gurnite u glavnu jedinicu.

RS



Kuvanje

- Ove opcije kuvanja daju vašim obrocima bogat i hrskav ukus dubokog prženja sa malo ili bez ulja.
- Podrazumevano vreme i temperature su početna tačka sa kojom možete da eksperimentišete da biste dobili rezultate koji vam se najviše sviđaju.
- Funkcija navedena za svaku hranu je preporuka za optimalno kuvanje.

Meni funkcija	Naziv	Friteza na vruć vazduh		Graničnik friteze na vruć vazduh		Težina (g)	Okretanje
		Temperatura (°C)	Vreme (min.)	Temperatura (°C)	Vreme (min.)		
	Pomfrit	190	28	200	32	500	DA
	Riba	190	12	200	20	550	NE
	Meso	200	13	200	12	300	NE
	Rebarca	180	26	200	30	800	DA
	Povrće	170	8	170	12	500	NE
	Torta	170	15	170	18	/	NE
	Pileća krilca	190	20	200	20	800	DA

Saveti za grejanje

- Pre nego što proizvod počne da radi, proverite da li je pekarska posuda na mestu kako biste izbegli kvar.
- Ako primetite da proizvod ne radi ispravno, prestanite da ga koristite i odmah kontaktirajte naš servisni odeljak.A
- Molimo vas da koristite pekarsku posudu i posudu za prženje zajedno u potpunom uređaju i izbegavajte njihovo zasebno korišćenje.
- Nakon upotrebe, isključite utikač iz struje i ostavite fritezu da se potpuno ohladi pre nego što je pomerite.

RS

ČIŠĆENJE I ODRŽAVANJE

- Čistite fritezu kada je do kraja ohlađena da biste izbegli opekotine.
- Nakon svake upotrebe potrebno je da na vreme očistite tanjir za hrskavu hranu i korpu friteze da biste izbegli oštećenje premaza uzrokovano erozijom ostataka hrane i masnoće.
- Da biste sprečili oštećenje mašine i narušavanje svog zdravlja, molimo da ne koristite jake ili korozivne deterdžente kada obavljate održavanje.
- Odaberite meku i čistu krpu kada brišete fritezu. Nemojte koristiti vlažnu krpu kada čistite fritezu da biste sprečili da voda uđe u fritezu što može da uzrokuje kratki spoj, požar itd.
- Nemojte koristiti drugu opremu za čišćenje kao što je mašina za pranje sudova za čišćenje friteze, u suprotnom može doći do oštećenja i uticaja na upotrebu.
- Koristite neutralni deterdžent ili vodu da čistite korpu friteze i tanjir za hrskavu hranu.
- Nemojte da koristite tvrde i oštre predmete (kao što je žica za suđe, nož i sl.) za čišćenje tanjira za hrskavu hranu i korpe friteze da biste sprečili grebanje i oštećenje premaza.
- Sve druge usluge treba da obavlja ovlašćeni servisni predstavnik.

OTKLANJANJE PROBLEMA

Prilikom rada vašeg uređaja može doći do grešaka i kvarova. Sledeće tabele sadrže moguće uzroke i napomene za rešavanje poruka o greškama ili kvarovima. Preporučuje se da pažljivo pročitate donju tabelu kako biste uštedeli svoje vreme i novac za pozivanje servisnog centra.

Problem	Uzrok	Rešenje
Friteza ne radi	• Uređaj nije priključen.	Stavite priključak za napajanje u uzemljenu zidnu utičnicu.
	• Niste podesili tajmer.	Okrenite dugme tajmera na potrebno vreme pripreme da biste uključili uređaj.
	• Posuda nije pravilno stavljena u uređaj.	Ubacite posudu u uređaj pravilno.
Sastojci isprženi uz pomoć friteze nisu dobro pripremljeni.	• Prevelika količina sastojaka u fritezi.	Stavite manje serije sastojaka u korpu. Manje serije se prže ravnomernije.
	• Postavljena temperatura je preniska.	Okrenite taster za kontrolu temperature na traženo postavke temperature.
	• Vreme pripreme je prekratko.	Okrenite taster za merenje vremena na traženo vreme pripreme.
Sastojci su isprženi neravnomerno u fritezi.	• Određene vrste sastojaka treba da se protresu na pola vremena do završetka vremena pripreme.	Sastojci koji su naslagani jedan na drugi ili jedan preko drugog (npr. pomfrit) trebaju da budu protreseni na pola vremena pripreme.
Pržene grickalice nisu hrskave kada izađu iz friteze.	• Koristili ste vrste grickalica koje su namenjene u pripremu u tradicionalnoj fritezi za prženje.	Koristite grickalice za pećnicu ili lagano grickalice namažite uljem za hrskaviji rezultat.
Ne mogu da kliznem posudu u uređaj ispravno	• U korpi se nalazi previše sastojaka.	NEMOJTE da pretrpavate korpu.
	• Korpa nije ispravno postavljena u posudu.	Gurnite korpu na dole dok ne čujete klik.

RS

Problem	Uzrok	Rešenje
Beli dim izlazi iz uređaja.	<ul style="list-style-type: none"> • Pripremate masne sastojke. 	Kada pržite masne sastojke u fritezi, u posudu curi velika količina ulja. Ulje proizvodi beli dim i posuda može da se zagreje više nego što je to uobičajeno. Ovo ne utiče na uređaj niti na krajnji rezultat.
	<ul style="list-style-type: none"> • U posudi se i dalje nalaze ostaci masnoće od prethodne pripreme. 	Beli dim je uzrokovan masnoćom koja se zagreva u posudi. Pazite da posudu čistite ispravno nakon svake upotrebe.
Sveži pomfrit je ispržen neravnomerno u fritezi.	<ul style="list-style-type: none"> • Niste koristili ispravnu vrstu krompira. 	Koristite sveže krompire i pazite da ostanu čvrsti tokom prženja.
	<ul style="list-style-type: none"> • Niste isprali štapiće od krompira ispravno pre nego što ste ih ispržili. 	Ispirite štapiće od krompira ispravno da biste uklonili škrob s vanjske strane štapića.
Sveži pomfrit nije hrskav kada izađe iz friteze.	<ul style="list-style-type: none"> • Hrskavost pomfrita zavisi od količine ulja i vode u pomfritu. 	Pazite da osušite štapiće krompira ispravno pre nego dodate ulje.
		<p>Isecite sitnije štapiće krompira za hrskaviji rezultat.</p> <p>Dodajte malo više ulja za hrskaviji rezultat.</p>
Ekran prikazuje E1 ili E2, E5 ili E6	<ul style="list-style-type: none"> • Jedinica ne radi ispravno 	Kontaktirajte servisni centar za kupce.

ZNAKOVI, AUTORSKA PRAVA I PRAVNA IZJAVA

 **Midea** logotip, slovni žigovi, trgovačko ime, robna marka i sve njihove verzije su vredna imovina kompanije Midea Grupe i/ili njenih filijala ("Midea"), na kojima Midea poseduje žigove, autorska prava i druga prava intelektualne svojine, kao i svu dobru volju proisteklu iz korišćenja bilo koji deo zaštitnog znaka Midea. Korišćenje žiga kompanije Midea u komercijalne svrhe bez prethodne pismene saglasnosti kompanije Midea može predstavljati povredu žiga ili neloyalnu konkurenciju u suprotnosti sa relevantnim zakonima.

Ovaj priručnik je kreirala kompanija Midea i kompanija Midea zadržava sva autorska prava. Nijedan entitet ili pojedinac ne može koristiti, umnožavati, modifikovati, distribuirati u celini ili delimično ovaj priručnik, ili pakovati ili prodavati sa drugim proizvodima bez prethodne pismene saglasnosti Midea.

Sve opisane funkcije i uputstva su bile ažurne u vreme štampanja ovog uputstva. Međutim, stvarni proizvod može da varira zbog poboljšanih funkcija i dizajna.

ODLAGANJE I RECIKLAŽA

Važna uputstva za životnu sredinu

Usklađenost sa WEEE direktivom i odlaganje otpadnih proizvoda:
Ovaj proizvod je usklađen sa EU WEEE direktivom (2012/19/EU). Ovaj proizvod nosi klasifikacioni simbol za otpadnu električnu i elektronsku opremu (WEEE).

Ovaj simbol označava da se ovaj proizvod ne sme odlagati sa drugim kućnim otpadom na kraju njegovog radnog veka. Korišćeni uređaj se mora vratiti na zvanično sabirno mesto za reciklažu električnih elektronskih uređaja. Da biste pronašli ove sisteme za prikupljanje, obratite se lokalnim vlastima ili prodavcu kod koga je proizvod kupljen. Svako domaćinstvo ima važnu ulogu u obnavljanju i reciklaži starih uređaja. Odgovarajuće odlaganje iskorišćenog uređaja pomaže u sprečavanju potencijalnih negativnih posledica po životnu sredinu i ljudsko zdravlje.



Usklađenost sa RoHS direktivom

Proizvod koji ste kupili je u skladu sa direktivom EU RoHS (2011/65/EU). Ne sadrži štetne i zabranjene materijale navedene u Direktivi.

RS Informacije o paketu

Materijali za pakovanje proizvoda su proizvedeni od materijala koji se mogu reciklirati u skladu sa našim nacionalnim propisima o životnoj sredini. Nemojte odlagati materijal za pakovanje zajedno sa kućnim ili drugim otpadom. Odnosite ih na mesta za sakupljanje ambalažnog materijala koja su odredile lokalne vlasti.

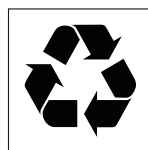

OBAVEŠTENJE O ZAŠTITI PODATAKA

Za pružanje usluga ugovorenih sa kupcem,

Saglasni smo da ćemo se bez ograničenja pridržavati svih odredbi važećeg zakona o zaštiti podataka, u skladu sa ugovorenim zemljama u kojima će usluge biti isporučene klijentu, kao i, gde je primenjivo, Opšte uredbe EU o zaštiti podataka (GDPR).

Uopšteno govoreći, naša obrada podataka je da ispunimo našu obavezu prema ugovoru sa vama i iz bezbednosnih razloga proizvoda, da zaštitimo vaša prava u vezi sa garancijom i pitanjima registracije proizvoda. U nekim slučajevima, ali samo ako je obezbeđena odgovarajuća zaštita podataka, lični podaci se mogu preneti primaocima koji se nalaze izvan Evropskog ekonomskog prostora.

Dodatne informacije se daju na zahtev. Možete kontaktirati našeg službenika za zaštitu podataka putem **MideaDPO@midea.com**. Da biste ostvarili svoja prava, kao što je pravo na prigovor na obradu vašeg ličnog datuma u svrhe direktnog marketinga, kontaktirajte nas putem **MideaDPO@midea.com**. Da biste pronašli dodatne informacije, pratite QR kod.

Welcome to MIDEA Service



Dear Customer,

Thank you for purchasing Midea products. Please attach your purchase certificate (invoice or sales slip) to this warranty and keep it properly. If service is required during the warranty period, proof of purchase must be provided. If can't provide, in/out of warranty will be defined by Manufacturer.

Midea product warranty applies to inherent defects in materials and workmanship from the date of initial purchase. For warranty period, please visit www.midea-group.com or your local call center. Warranty service must be obtained from Midea Consumer Services or an authorized Midea servicer.

Warranty terms and conditions

NORMAL RESPONSIBILITIES OF THE CONSUMER

This warranty applies only to products in ordinary household use, and the consumer is responsible for the items listed below:

1. Proper use of the appliance in accordance with instructions provided with the product.
2. Routine maintenance and cleaning necessary to keep in good working condition.
3. Proper installation by an authorized service professional in accordance with instructions provided with the appliance and in accordance with all local plumbing, electrical and / or gas codes.
4. Proper connection to a grounded power supply of sufficient voltage, replacement of blown fuses, repair of loosened connections or defects in house wiring.
5. Expenses for making the appliance accessible for servicing.
6. Damages to finish after installation.

EXCLUSIONS

1. Damage due to mishandling or fire and becomes invalid if repair has been attempted by unauthorized persons.
2. Any failure to follow the instructions as mentioned in the user manual.
3. Fluctuation in voltage or any modifications/adjustments made to comply with local electrical, safety and technical standards.
4. Damages caused by fire, accident or any natural disaster, damage due to mishandling, wear & tear, voltage fluctuations.



Dealer Stamp	Warranty Details Changes to Warranty card invalidates the warranty				
	Model No.	Product:			
	Serial No.	Date of expiry of warranty:			
Customer Details To be filled in upon purchase					
Customers Name&Address		Date of purchase			
Tel.No./Email					
Service History To be filled in case of warranty repair					
Job no.	Date	Job no.	Date	Job no.	Date

SERVICE CONTACTS

Albania	355
Bosnia and Herzegovina	+387 (033) 407 93 +387 (033) 407 937
Croatia	+385 1 619 5582
Cyprus	+357 24 813890
Czech Republic / Slovakia	+420 543 215 059
Germany	49 (0) 6196 9020 0
Greece	80111 22 622 210483347
Hungary	+36 23 769 245
Italy	199240626
Kosovo	38349779349 38349779100
Malta	+356 21237601
Moldova	+373 (022) 54-54-74
North Macedonia	389230848
Portugal	35 1225025742
Roumania	0742726843 (07GARANTEI)/*414
Slovakia	421 2 5710 1800
Slovenia	+385 1 619 5582
Spain	34 934803322
Srbija	+381 11 3188 033
Latvia/Estonia	+37037329000
Lithuania	+37037329000
Poland	+48 800088680
Hungary	+36 1 888 3250 +36 96 512 527 +36 96 512 512
Romania	021 9196 021 528 9196

Importer

Albania

Importues dhe Spherndares
per Shqiperine,
ALB-ZEUS sh.p.k.,
Rruga Sabaudin Gabrani, Ish Reparti
SMT-se, Njesia Bashkiake nr.6,
Tirane, Albania.
Tel:+355 67 6000 571
web:alb-zeus.al

Croatia

Gemma B&D d.o.o.
Prisavlje 2, 10000 Zagreb,Croatia
+385 1 6196 446
info@gemma.hr
veleprodaja@gemma.hr

Cyprus

CED Electric Distributors Ltd
P.O.Box 45071
7100 Aradippou-Larnaca Cyprus
+357 24 813890

Germany

Midea Europe GmbH
Ludwig-Erhard-StraÙe 14,65760
Eschborn,Germany,
+49 619690 20 0

Greece

FG EUROPE SA Vouliagmenis 128
Ave, Glyfada,
P.O. 16674 - Athens, Greece

Italy

Midea Italia S.R.L.
Via Luigi Bodio 29/37 - Milano (MI)
20158 Italy

Kosovo

Elkos Shpk, address : Road Zona
Industriale P.N , 30 000 Peje, Kosove.

Malta

Kencar Co. Ltd.
168, Industrial Estate,
Luqa LQA 3000, Malta.

North Macedonia

Setec Se Od Tehnika Doo
Street 1523 no.1
Municipality of Kisela Voda 1000 Skopje
Republic of North Macedonia
Tel. 0038923080877

Portugal

SGT Energia e Climatizaço, S. A.
RUA DO COTAO VELHO, 1, SAO
MARCOS 2735-501
AGUALVA CACEM, PORTUGAL

Spain

Frigicoll, S.A. Calle Blasco de Garay,
4-6, Sant Just Desvern, Barcelona, Spain

UK

MIDEA HOME APPLIANCES UK LTD
Conavon Court Ground Floor, 12 Blackfriars
Street, Salford, Manchester M3 5BQ UK
0333 900 1101
service_uk@midea.com

Latvia/Estonia

Importer: ACC Distribution, UAB
Raudondvario pl. 131 B, LT-47191
Kaunas, Lithuania
Service Data: Raudondvario pl.131B-4,
Kaunas, LT-47191, Tel: +37037329000
E-mail: info@servisaict.lt
<https://servisaict.eu/en/>

Lithuania

Importer: ACC Distribution, UAB
Raudondvario pl. 131 B, LT-47191 Kaunas,
Lithuania
Service Data: Vilnius Geležinio
Vilko str. 6, LT-03150 Kaunas
Savanorių ave. 194, LT-44151
Tel: +37037329000
E-mail: info@servisaict.lt
<https://servisaict.eu/en/>

Poland

Importer: AB S.A. 55-040 Magnice, ul.
Europejska 4
Service Data: Quadranet Sp. Z.o.o
Hotline: +48 800088680
Mail: midea@quadra-net.com

Hungary

Importer: Blizzard Hungary kft. 1162
Budapest, Menyhért utca 1,
Budapest, Hungary
Service Data: 1089 Budapest, kőbányai
út 21 (223 raktár)
Hungary blizzardhungarykft@g-
mail.com

Hungary

Importer: Bestbyte kft.
Fáy u. 45 1139,Budapest,Hungary
Service Data: Iris szerviz
1151 Budapest, Harsányi Kálmán utca85.
+36 1 888 325
szerviz@iris.hu"

Hungary

Importer: Somogyi Elektronik Kft.
H-9027 Győr, Gesztenyefa út
Service Data: Somogyi Elektronik Kft.
9027 Győr, Gesztenyefa út 3.
Tel: +36 96 512 527, +36 96 512 512
E-mail: vevoszolgalat@somogyi.hu"

Romania

Importer: Altex Holding
Global City Business Park
Sos. Bucuresti Nord nr. 10
Corp O1, etaj 10
Voluntari, 077190 Ilfov
Service Data: Bucuresti-Nord road,
No. 10, Corps O1, Voluntari, Ilfov
County, Romania,Tel: 021 9196, 021
528 9196, infoclienti@altexservice.ro

Roumania

ASBIS Romania SRL
J40/5587/1998 | RO10656216
Splaiul Independentei 319, Sector 6,
Bucuresti
Phone : +40 21 337 1097
Fax : +40 21 337 1091

Garantie/Kundendienst

Wir gratulieren Ihnen zu Ihrem neuen Gerät und sind überzeugt, dass Sie mit diesem modernen Gerät zufrieden sein werden und Ihre Freude daran haben.

Wenn Sie jedoch einen Grund für eine Reklamation erkennen, nehmen Sie bitte Kontakt mit uns auf:

Midea Europe GmbH
Ludwig-Erhard-Str. 14
65760 Eschborn

Telefon: +49 6196-90 20 - 0
Fax: +49 6196-90 20 -120
E-mail: kundenservice@midea.com
Internet: www.midea.com/de

Kundendienst:
Telefon: +49 6196-90 20 - 0
Fax: +49 6196-90 20 -120
E-mail: kundenservice@midea.com

Geben Sie im Fall einer technischen Störung Ihre genaue Adresse, Telefonnummer, Kaufvertragsnummer und den Gerätetyp (vom Typenschild des Geräts) an.

Eine genaue Fehlerbeschreibung spart Zeit und Geld. Bei speziellen Fragen wenden Sie sich bitte an den Kundendienst.

Vor dem Anruf beim Kundendienst:

Überprüfen Sie, ob ein Bedienungsfehler oder eine Ursache vorliegt, die nichts mit der Funktion Ihres Geräts zu tun hat.

Bitte beachten Sie den Hinweis im Benutzerhandbuch und prüfen Sie, ob:

- der Netzstecker in der Steckdose steckt;
- der Netzstecker beschädigt ist;
- der Strom eingeschaltet ist.

Condizioni di garanzia convenzionale aggiuntiva

- I prodotti importati da Midea Italia s.r.l. (di seguito "Midea") e contraddistinti dal marchio "Midea" sono coperti dalla garanzia legale per i difetti di conformità, che è prevista agli articoli 28 – 135 del Codice del Consumo e di cui è responsabile il venditore relativamente ai beni venduti nei propri punti vendita. Per il periodo di due anni dal momento dell'acquisto il consumatore può in qualsiasi momento beneficiare della garanzia legale che copre i difetti di conformità esistenti al momento della consegna, e sempre che il difetto di conformità sia denunciato al venditore entro due mesi successivi alla data della scoperta del difetto stesso. Sulla base di accordi con i propri venditori, Midea presta i servizi di assistenza tecnica per i prodotti coperti da garanzia legale attraverso la sua rete di centri di assistenza autorizzati (di seguito "CAT").
- Inoltre, Midea Italia s.r.l. a socio unico con sede a Milano, 20121, Largo Guido Donegani 2 (di seguito "Midea") offre una garanzia convenzionale aggiuntiva della durata di due anni dalla data di acquisto su tutti i prodotti a marchio Midea (di seguito i "Prodotti") commercializzati da Midea stessa nel territorio della Repubblica Italiana (con esclusione del territorio della città di Venezia e delle isole minori), nel territorio della Repubblica di San Marino e nel territorio della Città del Vaticano, quando installati e posti in opera nei medesimi stati e territori (di seguito il "Territorio") e quando corredati del presente certificato di garanzia convenzionale (di seguito "CGC").

Condizioni di Garanzia Convenzionale aggiuntiva

- Il presente documento contiene le condizioni di garanzia riconosciute da Midea Italia s.r.l. (di seguito "Midea") con riferimento ai Prodotti commercializzati e installati nel Territorio e corredati dal CGC. Le presenti condizioni di garanzia convenzionale sono rispettose dei diritti riconosciuti al consumatore del D.lgs. n.206/2005 e seguenti modifiche e integrazioni (di seguito, il "Codice del Consumo") e dagli artt. 1519 bis e seguenti del codice civile e, in ogni caso, non limitano né escludono il diritto del consumatore a beneficiare della garanzia legale di conformità di cui è responsabile il venditore.
- La Garanzia convenzionale offerta da Midea (di seguito la "Garanzia Convenzionale") è efficace e applicabile nei soli confronti e a solo favore dei soggetti acquirenti dei Prodotti aventi le caratteristiche e la qualità di consumatore, così come definito e statuito dal Codice del Consumo (di seguito, i "Consumatori"). La Garanzia Convenzionale non è quindi efficace, e esclusa e non è invocabile dagli acquirenti dei Prodotti che non siano Consumatori e/o che utilizzano i Prodotti nell'ambito della propria attività professionale e/o imprenditoriale e/o commerciale.
- La Garanzia Convenzionale ha validità di 24 mesi a partire dalla data di acquisto del Prodotto. In ogni caso e indipendentemente dalla data di acquisto del Prodotto, la Garanzia Convenzionale perde ogni efficacia e pertanto non è più fruibile trascorsi 72 mesi dalla data di produzione del Prodotto; determinata dai numeri di serie apposti sullo stesso Prodotto.
- La Garanzia Convenzionale sarà considerata efficace e valida unicamente se saranno contestualmente e complessivamente rispettate le seguenti condizioni:
 - 1. Il Prodotto sia corredato di un CGC originale, consegnato all'acquirente al momento della consegna del Prodotto. Il CGC dovrà essere esibito al momento della richiesta di intervento e al personale del centro assistenza all'atto dell'intervento per riparazione.
 - 2. Sia disponibile un documento fiscale idoneo attestante: (i) la data di acquisto del Prodotto, (ii) la ragione sociale e la corretta identificazione del venditore e, (iii) il tipo e il modello di Prodotto acquistato, (iv) la qualità di Consumatore. Il documento fiscale di acquisto dovrà essere esibito al momento della richiesta di intervento e al personale del centro assistenza all'atto dell'intervento di riparazione.
 - 3. Le etichette apposte sul Prodotto ed indicanti il modello e le caratteristiche dell'apparecchiatura, nonché i numeri seriali del Prodotto stesso dovranno risultare intonse, non alterate o resi illeggibili.
 - 4. Il Prodotto dovrà risultare installato da installatore professionale munito di tutte le licenze e certificazioni di legge, posto in opera ed utilizzato nel rispetto di tutte normative vigenti nel Territorio di installazione e nell'osservanza di quanto disposto dai manuali di installazione e utilizzo allegati al Prodotto stesso.
- Midea non è responsabile dell'eventuale smarrimento del presente certificato e non è tenuta al rilascio di duplicati.
- La Garanzia Convenzionale, quando efficace, consiste nella riparazione ovvero nella sostituzione gratuita dei componenti del Prodotto che presentassero vizi o difetti di fabbricazione.
- Midea potrà disporre la sostituzione del Prodotto con altro nuovo, o nel caso di indisponibilità di tale Prodotto, con altro equivalente.
- La sostituzione del Prodotto non modifica o estende la validità della Garanzia Convenzionale, che decorre sempre dalla data di acquisto del Prodotto originario.
- Le prestazioni in garanzia sono erogate da Midea tramite una rete di Centri di Assistenza Tecnica (di seguito, i "CAT") autorizzati dalla stessa.
- La validità della garanzia è subordinata all'accertamento della sussistenza di vizi o difetti dei componenti costituenti il Prodotto, operato da un CAT autorizzato.
- Trascorsi i termini di garanzia, sono a carico del cliente tutti i costi relativi ai ricambi e alla manodopera necessari per la riparazione del Prodotto.

Esclusioni:

- A titolo esemplificativo ma non esaustivo, si elencano alcuni casi di inefficacia e di esclusione della copertura della Garanzia Convenzionale:
 - a) La Garanzia Convenzionale non è efficace e non offre copertura per interventi di ordinaria manutenzione e controlli periodici quali: pulizia filtri, o sostituzione degli stessi, pulizia degli scambiatori di calore e altre attività di verifica e settaggio del Prodotto o adeguamento o modifiche di spine elettriche o cavi.
 - b) La Garanzia Convenzionale non è efficace e non offre copertura nel caso in cui venga accertata la mancata o irregolare effettuazione della manutenzione periodica, secondo le prescrizioni e le indicazioni riportate nel libretto di istruzioni e nel manuale d'uso del Prodotto.
 - c) La Garanzia Convenzionale non è efficace e non offre copertura nel caso in cui il Prodotto sia utilizzato per scopi non domestici, comunque, sia utilizzato nell'ambito di attività commerciale e/o imprenditoriale e/o professionale.
 - d) La Garanzia Convenzionale è inefficace e non offre copertura in caso di smarrimento di parti, accessori e componenti del Prodotto.
 - e) La Garanzia Convenzionale è inefficace e non offre copertura per danni diretti o indiretti e guasti conseguenti a collegamenti del Prodotto a tensioni diverse da quelle indicate nel libretto di istruzione e nel manuale d'uso del Prodotto e in ogni caso al di fuori dei valori di targa previsti per il Prodotto, oppure a improvvisi mutamenti di tensione di rete cui il Prodotto è collegato, così come in caso di guasti causati da infiltrazione di liquidi, fuoco, scariche induttive/elettrostatiche o scariche provocate da fulmini, sovratensioni o altri fenomeni esterni al Prodotto.
 - f) La Garanzia Convenzionale è inefficace e non offre copertura per danni diretti o indiretti causati da utilizzo improprio, o negligente dei Prodotti ovvero in caso di installazione o conservazione del Prodotto al di fuori delle condizioni ambientali previste per il suo corretto funzionamento, come indicato dal manuale d'uso che accompagna il Prodotto.
 - g) La Garanzia Convenzionale è inefficace e non offre copertura per i difetti che derivano dall'imperfetta installazione del Prodotto o, in ogni caso, quando il Prodotto non è stato installato da installatore professionale munito di tutte le licenze e certificazioni di legge.
 - h) La Garanzia Convenzionale è inefficace e non offre copertura in caso di utilizzo del Prodotto non conforme rispetto a quanto indicato dal manuale d'uso che accompagna il Prodotto.
 - i) La Garanzia Convenzionale è inefficace e non offre copertura per danni conseguenti a perdite e fuoriuscite di acqua o altri liquidi imputabili a difetto dei componenti costitutivi il prodotto.
 - j) La Garanzia Convenzionale è inefficace e non offre copertura per danni diretti o indiretti causati da incuria, eventi atmosferici, caduta di materiali, accumulo di ghiaccio nelle unità del Prodotto, accumulo di impurità o residui nelle tubazioni di collegamento e allacciamento del Prodotto, contatto del Prodotto con liquidi o umidità.
 - k) La Garanzia Convenzionale è inefficace e non offre copertura per danni diretti o indiretti causati da manomissioni operate da personale non autorizzato e da utilizzo di componenti, ricambi o materiali di consumo non approvati da Midea come idonei.
 - l) La Garanzia Convenzionale è inefficace e non offre copertura per danni derivanti dal trasporto e dalla movimentazione del Prodotto, anche se contenuti al vettore al momento della consegna.
 - m) La Garanzia Convenzionale è inefficace e non offre copertura su tutte parti soggette ad usura a seguito dell'utilizzo, quali batterie, filtri, guarnizioni, pulsanti, porte e sportelli, manopole, lampade, maniglie, parti plastiche, accessori e componenti simili che non risultano affetti da vizi o difetti di fabbricazione riscontrati nei primi 7 giorni dalla data di acquisto o di consegna del Prodotto.
 - n) La Garanzia Convenzionale è inefficace e non offre copertura per danni o risarcimenti ad alimenti, indumenti e similari inseriti nel prodotto, a seguito di malfunzionamento o guasto dello stesso.
 - o) La Garanzia Convenzionale è inefficace e non offre copertura per costi per strumenti o servizi necessari all'accesso al Prodotto, o per il trasporto di parti o componenti del Prodotto nella posizione di installazione in caso di non agevole accesso garantito allo stesso.
 - p) La Garanzia Convenzionale è inefficace e non offre copertura per difetti imputabili a obsolescenza tecnologica o altre componenti software/hardware fornite da parti terze rispetto a Midea.

- Le clausole contenute nel presente documento possono essere modificate esclusivamente da Midea; nessuna variazione o modifica può essere apportata al presente documento se non a seguito di espressa manifestazione da parte di Midea.

Certificato di garanzia

Midea Vi ringrazia per aver acquistato un suo prodotto.

Vi invitiamo a conservare questo documento unitamente alla prova di acquisto.

La garanzia ha una durata di 24 mesi a partire dalla data riportata sul documento d'acquisto.

Il nostro Servizio Clienti è a Vostra disposizione per segnalazioni sul prodotto e richieste di informazioni.

Per contattare il servizio clienti è possibile:

- Collegarsi al sito web www.midea.com/it
- Inviare un messaggio E-Mail all'indirizzo assistenza@midea.com

Per richiedere assistenza sul prodotto in caso di guasto, contattare il numero del servizio clienti:

02 962 46 65

Il servizio è attivo dal Lunedì al Venerdì dalle ore 09:00 alle 13.00 e dalle ore 14.00 alle 18.00 ad esclusione dei giorni festivi. Il servizio soggetto alla normale tariffazione vigente in funzione del piano tariffario utilizzato. I costi per la chiamata possono variare in funzione dell'operatore telefonico e del piano tariffario utilizzato.

Conservare questo documento unitamente al documento comprovante la data di acquisto del prodotto

Spazio per applicare
il documento di acquisto

Spazio per applicare
Il codice a barre con il numero seriale
presente sull'imballo del prodotto

GARANTIA DE FRIGICOLL

La garantía ofrece para el usuario la reparación sin cargo de aquellas anomalías que puedan ser imputables a un defecto de fabricación.

Frigicoll acepta la reparación de equipos en garantía tanto en domicilio de usuarios como en tiendas y distribuidores.

Qué no cubre la Garantía

Los desperfectos o anomalías producidos como consecuencia de la utilización del equipo (desgaste normal por el uso, rotura de elementos de dotación), así como aquellas averías debidas a agentes externos (variaciones en el fluido eléctrico, presiones excesivas de agua, daños ocasionados por condiciones ambientales adversas), no pueden ser imputables a un defecto de fabricación, por lo que deberían ser reparados con cargo al usuario.

Período de Garantía

La Ley 23/2003 de Garantías sobre bienes de consumo y el posterior Real Decreto Legislativo 1/2007, de 16 de noviembre de 2007, por el que se aprueba el texto refundido de la Ley General para la Defensa de los Consumidores y Usuarios, establecen un período de 3 años de garantía para los consumidores (aquellos que destinan el producto a su uso privado: que no lo incorporan de ningún modo a un proceso de producción).

La Ley establece que cualquier anomalía, avería o falta de conformidad que se detecte durante los primeros 6 meses será atribuible a un defecto de fabricación, mientras que el usuario debería demostrar el defecto de fabricación para anomalías detectadas con posterioridad. Frigicoll asume el coste de las averías o anomalías detectadas durante los 3 años de garantía (teniendo en cuenta la anterior premisa), con la excepción de aquellos desperfectos definidos en el punto anterior.

Los equipos destinados a uso profesional (aquellos que están integrados o forman parte de un negocio), cuentan con una garantía de 1 año en piezas (mano de obra y desplazamiento no incluidos), salvo que se pacten otras condiciones con el cliente.

El período de garantía comienza según la fecha que conste en la factura o albarán de entrega del producto, con independencia del tiempo efectivo de uso del mismo.

Sustitución del equipo durante el período de Garantía

La Ley vigente establece que el consumidor (los usuarios profesionales no están cubiertos por esa Ley) podrá solicitar la sustitución de un equipo ante una avería o falta de conformidad, pero añade que el garante (en este caso Frigicoll), podrá desestimar esa solicitud si el coste de la sustitución resulta desproporcionado con respecto a la reparación correspondiente.

Datos de contacto SAT / Frigicoll

En caso de tener cualquier avería o incidencia, el teléfono de contacto del SAT de su zona es 914894535 / 902120624.

En caso de querer contactar con Frigicoll, envíe un correo a atencioncliente.electrodomestico@frigicoll.es o llame al 933758401.

ΟΡΟΙ ΕΓΓΥΗΣΗΣ ΟΙΚΙΑΚΩΝ ΠΡΟΙΟΝΤΩΝ Midea (Λευκές Συσκευές & Μικροσυσκευές)

1. Ως αντιπρόσωποι για την ελληνική αγορά των οικιακών συσκευών Midea, παρέχουμε εγγύηση καλής λειτουργίας για τις συσκευές Midea οι οποίες έχουν εισαχθεί και διατεθεί στην αγορά από την FG Europe ΑΕ αποκλειστικά και μόνον. Η εγγύηση καλύπτει κάθε ανωμαλία ή βλάβη που οφείλεται αποκλειστικά στην κατασκευή της συσκευής ή σε ελαττωματικά εξαρτήματα.
2. Κατά τη διάρκεια της εγγύησης η εργασία, τα έξοδα μετακίνησης του τεχνικού και τα ανταλλακτικά παρέχονται δωρεάν, καθώς και η μεταφορά της συσκευής (εξαιρούνται οι μικροσυσκευές) αποκλειστικά με τα συνεργαζόμενα πρακτορεία, αν ο τεχνικός κρίνει ότι η επισκευή πρέπει να γίνει στο service της εταιρείας.
3. Η εταιρεία μας έχει το δικαίωμα να καθορίζει τον τρόπο και τόπο επισκευής των βλαβών κατά την κρίση της. Ειδικά το σέρβις των μικροσυσκευών παρέχεται στην έδρα του εκάστοτε συμβεβλημένου καταστήματος σέρβις, η δε μεταφορά τους πραγματοποιείται από τον κάτοχο της συσκευής.
4. Σε περίπτωση αδικαιολόγητης κλήσης, απουσίας, προβλημάτων εγκατάστασης ή ανάγκη επίδειξης λειτουργίας, ο πελάτης επιβαρύνεται με τα έξοδα κίνησης και το κόστος επίσκεψης του τεχνικού.
5. Η εγγύηση παύει να ισχύει σε περίπτωση που στη συσκευή έχει επέλθει για επιδιόρθωση άλλος τεχνικός, εκτός από τον εξουσιοδοτημένο τεχνικό της εταιρείας μας, ή έχει παραποιηθεί ή απομακρυνθεί το rating label και ο σειριακός αριθμός της συσκευής.
6. Ενδεχόμενη επισκευή ή αντικατάσταση μερών μίας συσκευής ή της ίδιας της συσκευής δεν παρατείνει τη διάρκεια της εγγύησης, η οποία συνεχίζει σε κάθε περίπτωση έως τη λήξη της.
7. Σε περίπτωση αντικατάστασης κάποιου εξαρτήματος μίας συσκευής, παρέχεται εγγύηση 6 μηνών για το συγκεκριμένο εξάρτημα ή ανταλλακτικό, αρχής γενομένης από την ημερομηνία αντικατάστασης.
8. Η εγγύηση δεν ισχύει για βλάβες που προκαλούνται άμεσα ή έμμεσα από αμέλεια, παράλειψη, κακή χρήση, κακή εγκατάσταση ή πάσης φύσεως επέμβαση στη συσκευή από μη εξουσιοδοτημένο συνεργείο. Επίσης, δεν ισχύει για βλάβες που οφείλονται σε εξωγενείς παράγοντες που αλλοιώνουν την υφή της συσκευής (όπως Π.χ. χημικά, τοξικά, άλατα κ.τ.λ.), καθώς και για βλάβες προερχόμενες από κακή σύνδεση σε τάση διαφορετική από την αναγραφόμενη στην πινακίδα της συσκευής, σε μη γειωμένο ρευματοδότη (πρίζα) και σε μεταβολές τάσης του δικτύου (πτώση, υπέρταση).
9. Η εγγύηση δεν καλύπτει βλάβες ή απώλειες των συσκευών ή παρελκόμενων τους, που οφείλονται σε μεταφορές, που γίνονται με ευθύνη του πελάτη από τρίτους.
10. Η εγγύηση δεν θίγει τα δικαιώματα του αγοραστή όπως αυτά προβλέπονται βάσει της Ευρωπαϊκής Οδηγίας 1999/44/EC και της Ελληνικής νομοθεσίας.
11. Η εγγύηση πρέπει απαραίτητα να συνοδεύεται από φωτοαντίγραφο του τιμολογίου αγοράς ή του δελτίου λιανικής πώλησης ή του δελτίου αποστολής του προϊόντος.

ΕΙΔΙΚΟΙ ΟΡΟΙ: ΣΥΣΚΕΥΕΣ MIDEA

3 ΧΡΟΝΙΑ ΕΓΓΥΗΣΗ

1. Η εγγύηση καλής λειτουργίας ισχύει από την ημερομηνία αγοράς της συσκευής και καλύπτει για **τρία (3) χρόνια** κάθε ανωμαλία ή βλάβη που οφείλεται στην κατασκευή ή σε ελαττωματικό εξάρτημα της συσκευής.
2. Ειδικά για τις επαναφορτιζόμενες μπαταρίες (πχ. ηλεκτρικών σκουπών κλπ.) η εγγύηση καλής λειτουργίας περιορίζεται στα **δύο (2) χρόνια** από την ημερομηνία αγοράς της συσκευής.
3. Στην εγγύηση δεν περιλαμβάνονται οι λαμπτήρες φωτισμού, οι κεραμικές επιφάνειες, τα αξεσουάρ, καθώς και τα πλαστικά, επισμαλτωμένα και γυάλινα μέρη των συσκευών, εκτός εάν αποδειχθεί πως πρόκειται για ελάττωμα κατασκευής.
4. Κάθε συσκευή ελέγχεται προσεκτικά κατά την παραγωγή και δεν γίνεται αντικατάστασή της παρά μόνο σε περίπτωση ανεπανόρθωτης βλάβης ή επαναλαμβανόμενης ίδιας βλάβης ή λόγω υψηλού κόστους της επισκευής.
5. Οι ζημιές που προκαλούνται κατά τη μεταφορά της συσκευής δεν καλύπτονται από την εγγύηση.

6. Όλα τα προϊόντα Midea είναι κατασκευασμένα για συνήθη οικιακή χρήση. Η εγγύηση δεν καλύπτει βλάβες που προκύπτουν σε συσκευές που χρησιμοποιούνται στα πλαίσια επαγγελματικής χρήσης

Η τεχνική υποστήριξη και το service των Συσκευών Midea έχει ανατεθεί στην εταιρεία:

GENERAL SERVICE ΕΠΕ

📍 Λεάνδρου 22

Κολωνός, Αθήνα 10443

☎: 210 8830666, 210 5145030

✉: service@general-service.gr (για σέρβις)

✉: parts@general-service.gr (για ανταλλακτικά)

🌐 www.general-service.gr

Εισαγωγή και Διανομή για την Ελλάδα:

F.G. EUROPE A.E.

📍 Λ. Βουλιαγμένης 128

166 74 Γλυφάδα, Αθήνα

☎: 210 9697 600, 210 9696 500

✉: info@fgeurope.gr

🌐 www.fgeurope.gr

A Somogyi Elektronik Kft. a jótállási jegyben meghatározott termékre a kötelező jótálláson túl további 1 év önkéntes jótállást vállal.
A kötelező jótállás feltételeit a jótállási jegy, az önkéntes jótállás feltételeit a jótállási nyilatkozat tartalmazza.

JÓTÁLLÁSI JEGY

MIDEA

A fogyasztóval szerződést kötő vállalkozás (eladó) neve és címe:.....

Termék megnevezése:..... számlaszám:.....

Termék típusa:

Termék gyártási száma (amennyiben van): Vételár:.....

Vásárlás időpontja / a termék átadásának / a termék üzembe helyezésének időpontja:

A termékre vállalt kötelező jótállási idő: 1 év

Gyártó neve és címe: Guangdong Midea Consumer Electric Manufacturing Company Limited. 'NO.19 SANLE ROAD, BEIJIAO, SHUNDE, FOSHAN, GUANGDONG, CHINA 528300

Vállalkozás képviselőjének aláírása:

Vállalkozás bélyegzőlenyomata:

KIJAVÍTÁS ESETÉN TÖLTENDŐ KI!

	1.javítás	2.javítás	3.javítás
A jótállási igény bejelentésének időpontja:			
Kijavításra átvétel időpontja:			
A hiba oka:			
A kijavítás módja:			
A fogyasztónak történő visszaadás időpontja:			

KICSERÉLÉS ESETÉN TÖLTENDŐ KI!

Kicsérélés történt, amelynek időpontja:

VÉTELÁR VISSZAFIZETÉSE ESETÉN TÖLTENDŐ KI!

Vételár visszafizetés történt, amelynek időpontja:

Javítószolgálat:

Név: Somogyi Elektronik Kft.

Cím: 9027 Győr, Gesztenyefa út.3.

Telefonszám: +36 96 512 527, +36 96 512 512

E-mail cím: vevoszolgalat@somogyi.hu

A vállalkozás (eladó) a minőségi kifogás bejelentésekor a fogyasztó és vállalkozás közötti szerződés keretében eladott dolgokra vonatkozó szavatossági és jótállási igények intézésének eljárási szabályairól szóló 19/2014. (IV. 29.) NGM rendelet 4. §-a szerint köteles – az ott meghatározott tartalommal – jegyzőkönyvet felvenni és annak másolatát haladéktalanul és igazolható módon a fogyasztó rendelkezésére bocsátani. A vállalkozás, illetve a javítószolgálat (szerviz) a termék javításra való átvételekor az NGM rendelet 6. §-a szerinti elismervény átadására köteles.

TÁJÉKOZTATÓ A JÓTÁLLÁSI JOGOKRÓL

Az egyes tartós fogyasztási cikkekre vonatkozó kötelező jótállásról szóló 151/2003. (IX. 22.) Korm. rendelet alapján a vállalkozásnak (eladónak) jótállást kell vállalnia a Korm. rendelet mellékletében felsorolt új termékekre. A jótállás időtartama:

- 10 000 forintot elérő, de 100 000 forintot meg nem haladó eladási ár esetén egy év,
- 100 000 forintot meghaladó, de 250 000 forintot meg nem haladó eladási ár esetén két év,
- 250 000 forint eladási ár felett három év.

E határidők elmulasztása jogvesztéssel jár. A jótállás időtartama meghosszabbodik a fogyasztási cikk kijavítása esetén a javításra átadás napjától kezdve azzal az idővel, amely alatt a fogyasztó a fogyasztási cikket a hiba miatt rendeltetésszerűen nem használhatta.

A jótállási határidő a fogyasztási cikk fogyasztó részére történő átadása, vagy ha az üzembe helyezést a vállalkozás vagy annak megbízottja végzi, az üzembe helyezés napjával kezdődik. Ha a fogyasztó a fogyasztási cikket az átadási időszámlított hat hónapon túl helyeztetti üzembe, akkor a jótállási határidő kezdő időpontja a fogyasztási cikk átadásának napja.

Nem tartozik jótállás alá a hiba, ha annak oka a termék fogyasztó részére való átadását követően lépett fel, így például, ha a hibát

- szakszerűtlen üzembe helyezés (kivéve, ha az üzembe helyezést a vállalkozás, vagy annak megbízottja végezte el, illetve, ha a szakszerűtlen üzembe helyezés a használati-kezelési útmutató hibájára vezethető vissza),
- rendeltetésellenes használat, a használati-kezelési útmutatóban foglaltak figyelmen kívül hagyása,
- helytelen tárolás, helytelen kezelés, rongálás,

- elemi kár, természeti csapás okozta.

A Polgári Törvénykönyvről szóló 2013. évi V. törvény 6:162. § alapján:

- a jogosult a hiba felfedezése után késedelem nélkül köteles a hibát a kötelezettel közölni.

- fogyasztó és vállalkozás közötti szerződés esetén a hiba felfedezésétől számított két hónapon belül közölt hibát késedelem nélkül közölni kell tekinteni.

- a közlés késedelméből eredő kárért a jogosult felelős.

Jótállás keretében tartozó hiba esetén a fogyasztó

- elsősorban – választása szerint – kijavítást vagy kicserélést követelhet, kivéve, ha a választott jótállási igény teljesítése lehetetlen, vagy ha az a vállalkozásnak a másik jótállási igény teljesítésével összehasonlítva aránytalan többletköltséget eredményezne, figyelembe véve a szolgáltatás hibátlan állapotban képviselt értékét, a szerződésszegés súlyát és a jótállási igény teljesítésével a fogyasztónak okozott érdeksérelemet.

- ha a vállalkozás a kijavítást vagy a kicserélést nem vállalta, e kötelezettségének megfelelő határidőn belül, a fogyasztó érdekeit kimélve nem tud eleget tenni, vagy ha a fogyasztónak a javításához vagy a kicseréléshez fűződő érdeke megszűnt, a fogyasztó – választása szerint – a vételár arányos leszállástást igényelheti, a hibát a vállalkozás költségére maga kijavíthatja vagy mással kijavíttathatja, vagy elállhat a szerződéstől. Jelentéktelen hiba miatt elállásnak nincs helye.

A fogyasztó a választott jogáról másika térhet át. Az áttéréssel okozott költséget köteles a vállalkozásnak megfizetni, kivéve, ha az áttérésre a vállalkozás adott okot, vagy az áttérés egyébként indokolt volt.

Ha a fogyasztó a termék meghibásodása miatt a vásárlástól (üzembe helyezéstől) számított három munkanapon belül érvényesít cseireigényét, a vállalkozás nem hivatkozhat aránytalan többletköltségre, hanem köteles a termék kicserélni, feltéve, hogy a meghibásodás a rendeltetészerű használatot akadályozza.

Ha a vállalkozás a fogyasztó szavatossági vagy jótállási igényének teljesíthetőségéről annak bejelentésekor nem tud nyilatkozni, álláspontjáról – az igény elutasítása esetén az elutasítás indokáról és a békéltető testülethez fordulás lehetőségéről is – öt munkanapon belül, igazolható módon köteles értesíteni a fogyasztót.

A vállalkozásnak törekednie kell arra, hogy a kijavítást vagy kicserélést legfeljebb tizenöt napon belül elvégezze. Ha a kijavítás vagy a kicserélés időtartama a tizenöt napot meghaladja, akkor a vállalkozás a fogyasztót tájékoztatni köteles a kijavítás vagy a csere várható időtartamáról. A tájékoztatás a fogyasztó előzetes hozzájárulása esetén, elektronikus úton vagy a fogyasztó általi átvétel igazolására alkalmas más módon történik.

Ha a jótállási időtartam alatt a fogyasztási cikk első alkalommal történő javítása során a vállalkozás részéről megállapítást nyer, hogy a fogyasztási cikk nem javítható, a fogyasztó eltérő rendelkezése hiányában a vállalkozás köteles a fogyasztási cikket nyolc napon belül kicserélni. Ha a fogyasztási cikk cseréjére nincs lehetőség, a vállalkozás köteles a fogyasztó által bemutatott, a fogyasztási cikk ellenértékének megfizetését igazoló bizonylaton - az általános forgalmi adóról szóló törvény alapján kibocsátott számlán vagy nyugtán - feltüntetett vételárát nyolc napon belül a fogyasztó részére visszatéríteni.

Ha a jótállási időtartam alatt a fogyasztási cikk három alkalommal történő kijavítást követően ismét meghibásodik - a fogyasztó eltérő rendelkezése hiányában -, valamint ha a Polgári Törvénykönyvről szóló 2013. évi V. törvény 6:159. § (2) bekezdés b) pontja alapján a fogyasztó nem igényli a vételár arányos leszállástást, és a fogyasztó nem kívánja a fogyasztási cikket a vállalkozás költségére kijavítani vagy mással kijavíttatni, a vállalkozás köteles a fogyasztási cikket nyolc napon belül kicserélni. Ha a fogyasztási cikk kicserélésére nincs lehetőség, a vállalkozás köteles a fogyasztó által bemutatott, a fogyasztási cikk ellenértékének megfizetését igazoló bizonylaton - az általános forgalmi adóról szóló törvény alapján kibocsátott számlán vagy nyugtán - feltüntetett vételárát nyolc napon belül a fogyasztó részére visszatéríteni.

Ha a fogyasztási cikk kijavításra a kijavítási igény vállalkozás részére való közlésétől számított harmincadik napig nem kerül sor, - a fogyasztó eltérő rendelkezése hiányában - a vállalkozás köteles a fogyasztási cikket a harmincnapos határidő eredménytelen eltelését követő nyolc napon belül kicserélni. Ha a fogyasztási cikk cseréjére nincs lehetőség, a vállalkozás köteles a fogyasztó által bemutatott, a fogyasztási cikk ellenértékének megfizetését igazoló bizonylaton - az általános forgalmi adóról szóló törvény alapján kibocsátott számlán vagy nyugtán - feltüntetett vételárát a harmincnapos kijavítási határidő eredménytelen eltelését követő nyolc napon belül a fogyasztó részére visszatéríteni.

Az előző három bekezdés előírásai az 10 000 Ft eladási ár feletti közlekedési eszközökre, így különösen elektromos kerékpárra, elektromos rollerre, quadra, motorkerékpárra, segédmotoros kerékpárra, személygépkocsira, lakóautóra, lakókocsira, utánfutós lakókocsira, utánfutóra, valamint 10 000 Ft eladási ár feletti motoros vízi járműre nem vonatkoznak.

A kijavítás során a termékre csak új alkatrészek kerülhet beépítésre.

A fogyasztási cikk kijavítása esetén a jótállás időtartama meghosszabbodik a javításra átadás napjától kezdve azaz az idővel, amely alatt a fogyasztás a fogyasztási cikket a hiba miatt rendeltetészerűen nem használhatta. A jótállási idő a terméknek vagy a termék részének kicserélése (kijavítása) esetén a kicserélt (kijavított) termékre (termékrészre), valamint a kijavítás következményeként jelentkező hiba tekintetében újból kezdődik.

A jótállási kötelezettség teljesítésével kapcsolatos költségek a vállalkozást (eladót) terhelik. A rögzített bekötésű, illetve a 10 kg-nál súlyosabb, vagy tömegközlekedési eszközön kézi csomagként nem szállítható terméket – a járművek kivételével – az üzemetelés helyén kell megjavítani. Ha a javítás az üzemetelés helyén nem végezhető el, a le- és felszerelésről, valamint az el- és visszaszállításról a vállalkozás vagy – ha a fogyasztó a javítószolgáltatásnál jelezte kijavítás iránti igényét – a javítószolgálat gondoskodik.

A jótállás nem érinti a fogyasztó jogszabályból eredő – így különösen kellek- és termékszavatossági, illetve kártérítési – jogainak érvényesítését.

Fogyasztói jogvitáiban a fogyasztó a vármegyei (fővárosi) kereskedelmi és iparkamarák által módosított békéltető testület eljárását is kezdeményezheti.

A jótállásból eredő jogokat a fogyasztási cikk tulajdonosa érvényesítheti, feltéve, hogy fogyasztónak minősül.

A jótállásból eredő jogok a jótállási jeggyel érvényesíthetőek, amelynek nem tehető feltételévé a fogyasztási cikk felbontott csomagolásának a fogyasztó általi visszaszolgáltatása.

A jótállási jegy fogyasztó rendelkezésére bocsátásának elmaradása esetén a szerződés megkötését bizonyítottan kell tekinteni, ha az ellenérték megfizetését igazoló bizonylaton - az általános forgalmi adóról szóló törvény alapján kibocsátott számlát vagy nyugtát - a fogyasztó bemutatja. Ebben az esetben a jótállásból eredő jogok az ellenérték megfizetését igazoló bizonylattal érvényesíthetőek.

A jótállási jegy szabálytalan kiállítása vagy a jótállási jegy fogyasztó rendelkezésére bocsátásának elmaradása a jótállás érvényesítést nem érinti.

A fogyasztó jótállási igényét a vállalkozásnál (eladónál) érvényesítheti.

A fogyasztó a jótállás iránti igényét választása szerint a vállalkozás székhelyén, bármely telephelyén, fióktelepén és a vállalkozás által a jótállási jegyben feltüntetett javítószolgáltatásnál közvetlenül is érvényesítheti.

JÓTÁLLÁSI NYILATKOZAT

373/2021. (VI. 30.) Korm. rendelet szerint

A Somogyi Elektronika Kft., cím: 9027 Győr, Gesztenyefa út 3., a jelen jótállási nyilatkozatban kijelenti, hogy a jótállási jegyben meghatározott termékre a kötelező jótállást követően további **+1 év önkéntes jótállást vállal**, melynek kezdő dátuma a jótállási jegyben foglalt „**Vásárlás időpontja / a termék átadásának / a termék üzembe helyezésének időpontja**”-tól számított egy év. Az önkéntes jótállás ezen dokumentum bemutatásával érvényesíthető. Az önkéntes jótállás időtartama a fogyasztási cikk kijavítása vagy kicserélése esetén nem hosszabbodik meg, és nem kezdődik újból, de egyéb feltételeiben és a jótállás érvényesítése érdekében kövendő eljárás tekintetében megegyezik a kötelező jótállásban foglaltakkal. Az áru hibás teljesítése esetén a fogyasztót a jogszabály szerinti kellekzsavatossági jogok gyakorlása terítésmentesen megilleti, e jogait a jótállás nem érinti. Az önkéntes jótállás keretében a Somogyi Elektronika Kft. egyéb kötelezettségét nem vállal.

Midea

make yourself at home



www.midea.com

© Midea 2022 all rights reserved

MIDEA	Midea Europe GmbH Ludwig-Erhard-Str.14, 65760 Eschborn, Germany	kundenservice@midea.com
	MIDEA ITALIA S.R.L. Via Luigi Bodio 29/37 -Milano (MI) 20158 Italy	assistenza@midea.com
	Midea Electrics France 253 RUE SAINT-HONORE 75001 PARIS	service_france@midea.com
	MIDEA HOME APPLIANCES UK LTD 5 New Street Square, London, United Kingdom, EC4A 3TW	service_uk@midea.com

Guangdong Midea Consumer Electric Manufacturing Co., Ltd. 19 Sanle Road, Beijiao, Shunde, Foshan, Guangdong, China

