

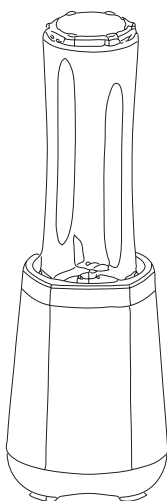

- EN. Instructions for use
- FR. Mode d'emploi
- DE. Gebrauchsanleitun
- IT. Istruzioni per l'uso
- ES. Instrucciones de uso
- PT. Instruções de uso
- NL. Gebruiksaanwijzing
- PL. Instrukcja obsługi
- EL. Οδηγίες χρήσης
- RU. Инструкция по применению
- RO. Instrucțiuni de utilizare
- BG. Инструкция за употреба
- CA. Instruccions d'ús
- DA. Brugsanvisning
- NO. Instruksjoner for bruk
- SV. Användningsinstruktioner
- FI. Käyttöohjeet
- TR. Kullanım için talimatlar
- HE. הוראות לשימוש



**BXJB1204E**



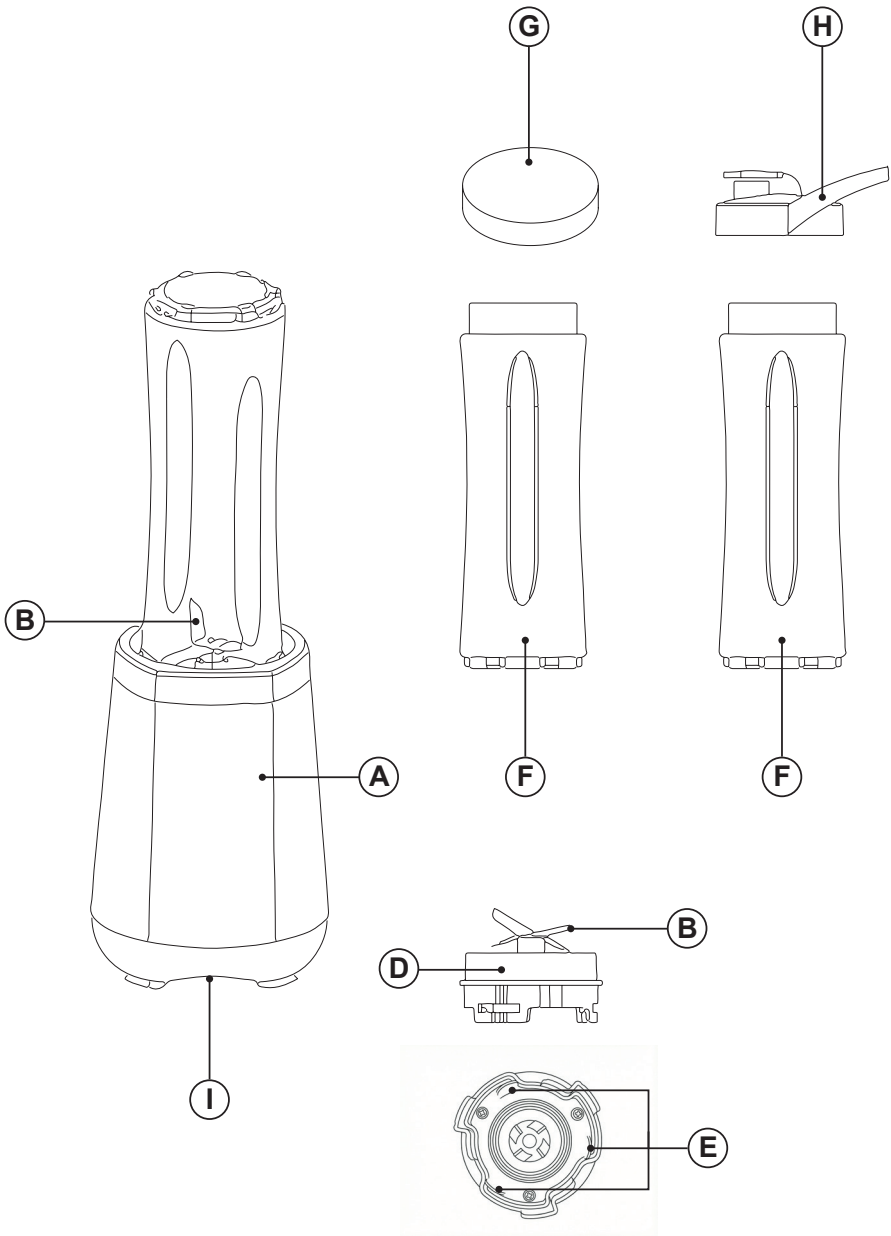

JAR BLENDER  
BXJB1204E

Dear customer,

Many thanks for choosing to purchase a Black+Decker brand product.

Thanks to its technology, design and operation and the fact that it exceeds the strictest quality standards, a fully satisfactory use and long product life can be assured.

## SAFETY ADVICE AND WARNINGS

- Read these instructions carefully before switching on the appliance and keep them for future reference. Failure to follow and observe these instructions could lead to an accident.
- Clean all the parts of the product that will be in contact with food, as indicated in the cleaning section, before use.
- This appliance shall not be used by children. Keep the appliance and its cord out of reach of children.
- This appliance can be used by persons with reduced physical, sensory or mental capabilities or lack of experience and knowledge if they have been given supervision or instruction concerning use of the appliance in a safe way and if they understand the hazards involved.
- Children should be supervised to ensure that they do not play with the appliance.
- **WARNING:** Misuse of this appliance can lead to potential injury. Care shall be taken when handling the sharp cutting blades, emptying the bowl and during cleaning.
- Be careful if hot liquid is poured into the food processor or blender as it can be ejected out of the appliance due to a sudden steaming.
- Always disconnect the appliance from the supply if it is left unattended and before assembling, disassembling or cleaning.
- Switch off the appliance and disconnect from supply before changing accessories or approaching parts that move in use.
- If the supply cord is damaged, it must be replaced by the manufacturer, its service agent or similarly qualified persons in order to avoid a hazard.
- This appliance is for household use only, not professional or industrial use.
- **WARNING:** Always operate the blender with the lid or the guard in position as indicated in the instructions. Never put a hand in the jar when it is placed on the base unit. If food needs to be pushed down, use a suitable tool like a spatula.
- Ensure that the voltage indicated on the rating label matches the mains voltage before plugging in the appliance.
- Connect the appliance to a mains socket rated at least 10 amperes.
- The appliance's plug must fit into the mains socket properly. Do not alter the plug. Do not use plug adaptors.
- Do not use the appliance if the supply cord or the plug is damaged.
- Do not pull on the supply cord. Never use the supply cord to lift up, carry or unplug the appliance.
- Do not wrap the supply cord around the appliance.
- Check the state of the supply cord. If it is damaged it will increase the risk of electric shock.

- If the appliance enclosure breaks, immediately disconnect the appliance from the mains to prevent the possibility of an electric shock.
- Do not use the appliance if it has been dropped, if there are visible signs of damage or if it has a leak.
- Do not touch the plug with wet hands.
- The appliance must be used and placed on a flat, stable surface.
- Do not place the appliance on hot surfaces, such as cooking plates, gas burners, ovens or similar.
- Take care to avoid starting the appliance involuntarily.
- Before using the appliance ensure that the blade is properly fixed in place.
- Blades are sharp and could cause harm, be careful and avoid direct contact with the blades' cutting edges. Pay special attention when handling the blades, during assembly and disassembly operations and during cleaning.
- Do not touch any of the appliance's moving parts while it is operating.
- Do not leave the appliance out in the rain or exposed to moisture. If water gets into the appliance, this will increase the risk of electric shock.
- Never leave the appliance connected and unattended if it is not in use. This saves energy and prolongs the life of the appliance.
- Do not use the appliance for more than 1 minute at a time. In case of operate in cycles; allow the appliance a resting period of at least 180 seconds between each cycle. Under no circumstances should the appliance be operated for more time than necessary.
- Do not use the appliance with frozen goods or those containing bones.
- CAUTION: Do not use the appliance if the plastic is deformed or broken.

## DESCRIPTION

- A Body
- B Blades set
- C Blades fixing ring
- D Blades sealing ring
- E Sealing ring removal tabs
- F 600 ml jar (x2)
- G Sealing lid
- H Drinking lid
- I Supply cord housing

If the model of your appliance does not have the accessories described above, they can also be bought separately from the Technical Assistance Service.

## USE AND CARE

- Fully extend the appliance's supply cord before each use.
- Do not use the appliance if the parts or accessories are not properly fitted or are defective.
- Do not use the appliance while the jar is empty.
- Do not use the appliance if the On/Off device does not work.
- Do not move the appliance while in use.
- Do not force the appliance's work capacity.
- When using hot liquids do not fill the jar more than half way.
- Keep the appliance in good condition. Check that the moving parts are not misaligned or jammed and make sure there are no broken parts or anomalies that may prevent the appliance from operating correctly.
- Use the appliance and its accessories and tools in accordance with these instructions, taking into account the working conditions and the work to be performed. Use the appliance for operations different from those intended could result in a hazardous situation.
- Never use liquids that are boiling or ingredients whose temperature exceeds 40°C.
- Check that the lid is closed properly before starting the appliance.

## INSTRUCTIONS FOR USE

### BEFORE USE

- Make sure that all product's packaging has been removed.
- Please read carefully the "Safety advice and warnings" section before first use
- Before using the product for the first time, we recommend running it just with water.
- Before using the product for the first time, clean the parts that will come into contact with food in the manner described in the cleaning section.
- Prepare the appliance according to the function you wish to use.

### USE

- Extend the supply cord completely before plugging it in.
- Ensure the blades sealing ring is fixed properly to the blades fixing ring.
- Add the ingredients to the jar.
- Fit the blades fixing ring to the jar by screwing clockwise.

- Connect the appliance to the mains and start blending.
- Place the jar onto the body; turn clockwise until the lock clicks into place.
- If you wish to add more ingredients, pull out the jar, add the ingredients and replace it.
- To stop or turn off the appliance simply turn the jar counterclockwise.

#### **ONCE YOU HAVE FINISHED USING THE APPLIANCE**

- Stop the appliance, turning the jar counterclockwise.
- Lift the jar from the body.
- Turn the jar anticlockwise and remove it from the blades sealing ring.
- Allow to cool down.
- Clean the appliance.

#### **SUPPLY CORD HOUSING**

- This appliance has a supply cord housing situated on its underside.

#### **SAFETY THERMAL PROTECTOR**

- The appliance has a safety device, which protects the appliance from overheating.
- If the appliance turns itself off and does not switch itself on again, disconnect it from the mains supply, and wait for approximately 15 minutes before reconnecting. If the machine does not start again seek authorised technical assistance.

## **CLEANING**

- Disconnect the appliance from the mains and allow it to cool before undertaking any cleaning task.
- Clean the equipment with a damp cloth with a few drops of washing-up liquid and then dry.
- Do not use solvents, or products with an acid or base pH such as bleach, or abrasive products, for cleaning the appliance.
- Do not let water or any other liquid get into the air vents to avoid damage to the inner parts of the appliance.
- Never immerse the appliance in water or any other liquid or place it under running water.
- During the cleaning process, take special care with the blades, as they are very sharp.
- It is advisable to clean the appliance regularly and remove any food remains.
- If the appliance is not clean and in good condition, its surface may degrade, which will affect its useful life and could make it unsafe to use.

- No parts of this appliance are suitable for cleaning in the dishwasher. They may be washed in hot soapy water.
- Then dry all parts before its assembly and storage.

#### **HOW TO CLEAN THE SEALING RING**

- After removing the fixing sealing ring from the appliance, press the sealing ring removal tabs and pull the sealing ring.
- Clean it with damp cloth with a few drops of washing-up liquid and then dry.
- Replace the sealing ring by pressing carefully until the whole ring is fitted.

#### **SERVICE**

- Any misuse or failure to follow the instructions for use renders the guarantee and the manufacturer's liability null and void.

## **WARRANTY AND TECHNICAL ASSISTANCE**

This product enjoys the recognition and protection of the legal guarantee in accordance with current legislation. To enforce your rights or interests, you must go to any of our official technical assistance services.

You can find the closest one by accessing the following web link: <https://www.blackanddecker.eu/>

You can also request additional information by contacting us.

You can download this instruction manual and its updates at <https://www.blackanddecker.eu/>

#### **ANOMALIES AND REPAIR**

- Take the appliance to an authorised technical support service if problems arise. Do not try to dismantle or repair without assistance, as this may be dangerous.

#### **FOR EU PRODUCT VERSIONS AND/OR IN THE CASE THAT IT IS REQUESTED IN YOUR COUNTRY ECOLOGY AND RECYCLABILITY OF THE PRODUCT**

- The materials of which the packaging of this appliance consists are included in a collection, classification and recycling system. Should you wish to dispose of them, use the appropriate public containers for each type of material.
- The product does not contain concentrations of substances that could be considered harmful to the environment.



This symbol means that in case you wish to dispose of the product once its working life has ended, take it to an authorised waste agent for the selective collection of waste electrical and electronic equipment (WEEE).

- Information relating to Regulation (EU) 2023/826 on ecodesign requirements for energy consumption in off mode and standby mode.
  - This appliance has a power consumption of 0,16W in standby mode.
- This appliance complies with Directive 2014/35/EU on Low Voltage, Directive 2014/30/EU on Electromagnetic Compatibility, Directive 2011/65/EU on the restrictions of the use of certain hazardous substances in electrical and electronic equipment and Directive 2009/125/EC on the ecodesign requirements for energy-related products.

Black & Decker® and BLACK+DECKER™ and the Black & Decker® and BLACK+DECKER™ logos are registered trademarks of The Black & Decker® Corporation and are used under licence. All rights reserved. Imported and Distributed by ENGINEERING AND TECHNOLOGY FOR LIFE, S.L. Avda. Barcelona s/n Oliana, 25790, Spain

**BLENDER MIXEUR  
BXJB1204E**

Cher Client,

Merci beaucoup d'avoir choisi d'acheter un produit de la marque Black+Decker.

Sa technologie, son design et sa fonctionnalité, outre sa parfaite conformité aux normes de qualité les plus strictes, vous permettront d'en tirer une longue et durable satisfaction.

## **CONSEILS ET MESURES DE SÉCURITÉ**

- Lire attentivement cette notice d'instructions avant de mettre l'appareil en marche, et la conserver pour la consulter ultérieurement. Le non-respect de ces instructions peut être source d'accident.
- Avant la première utilisation, laver les parties en contact avec les aliments comme indiqué à la section nettoyage
- Cet appareil ne doit pas être utilisé par des enfants. Gardez l'appareil et son cordon hors de portée des enfants.
- Cet appareil peut être utilisé par des personnes ayant des capacités physiques, sensorielles ou mentales réduites ou dénuées d'expérience ou de connaissance, s'ils (si elles) sont correctement surveillé(e)s ou si des instructions relatives à l'utilisation de l'appareil en toute sécurité leur ont été données et si les risques encourus ont été appréhendés.
- Il convient de surveiller les enfants pour s'assurer qu'ils ne jouent pas avec l'appareil.
- **MISE EN GARDE:** Il y a des risques de blessure en cas de mauvaise utilisation de cet appareil. Des précautions doivent être prises lors de la manipulation des lames coupantes affûtées, lorsque le bol est vidé et lors du nettoyage.
- Faire preuve de vigilance si un liquide chaud est versé dans le préparateur culinaire ou le mélangeur dans la mesure où il peut être éjecté de l'appareil en raison d'une ébullition soudaine.
- Toujours déconnecter l'appareil de l'alimentation s'il est laissé sans surveillance et avant montage, démontage ou nettoyage.
- Mettre l'appareil à l'arrêt et le déconnecter de l'alimentation avant de changer les accessoires ou d'approcher les parties qui sont mobiles lors du fonctionnement.
- Si le câble d'alimentation est endommagé, il doit être remplacé par le fabricant, son service après vente ou des personnes de qualification similaire afin d'éviter un danger.
- Cet appareil est uniquement destiné à un usage domestique et non professionnel ou industriel.
- **MISE EN GARDE:** Utilisez toujours le mixeur avec le couvercle ou la protection en position comme indiqué dans les instructions. Ne mettez jamais la main dans le pot lorsqu'il est placé sur l'unité de base. Si les aliments doivent être poussés vers le

bas, utilisez un outil approprié comme une spatule.

- Avant de raccorder l'appareil au secteur, s'assurer que le voltage indiqué sur la plaque signalétique correspond à celui du secteur.
- Raccorder l'appareil à une prise de courant d'au moins 10 ampères.
- La prise de courant de l'appareil doit coïncider avec la base de la prise de courant. Ne jamais modifier la prise de courant. Ne pas utiliser d'adaptateur de prise de courant.
- Ne pas utiliser l'appareil si son câble électrique ou sa prise est endommagé.
- Ne tirez pas sur le cordon d'alimentation. Ne jamais utiliser le câble électrique pour lever, transporter ou débrancher l'appareil.
- Ne pas enrouler le câble électrique autour de l'appareil.
- Vérifier l'état du câble électrique de connexion. Les câbles endommagés ou emmêlés augmentent le risque de choc électrique.
- Si le boîtier de l'appareil se brise, débrancher immédiatement l'appareil du réseau électrique afin d'éviter tout risque d'électrocution.
- Ne pas utiliser l'appareil s'il est tombé, ou en présence de signes visibles de dommages ou en cas de fuite.
- Ne pas toucher la prise de raccordement avec les mains mouillées.
- L'appareil doit être utilisé et placé sur une surface plane et stable.
- Ne pas placer l'appareil sur des surfaces chaudes, plaques de cuisson, cuisinières à gaz, fours ou similaires.
- Prendre les précautions nécessaires pour éviter de mettre en marche involontairement l'appareil.
- Avant d'utiliser l'appareil, s'assurer que les lames sont correctement fixées à l'appareil.
- Les lames sont aiguisées et pourraient pourriez vous blesser. Agissez avec précaution en évitant tout contact direct avec son bords. Il faudra être particulièrement attentif lorsque vous manipulerez les lames lors du montage / démontage, au moment de vider le bol et durant le nettoyage.
- Ne pas toucher les parties mobiles de l'appareil en marche.
- Ne pas exposer l'appareil à la pluie ou à un environnement humide. L'eau qui entre dans l'appareil augmente le risque de décharge électrique.

## UTILISATION ET ENTRETIEN

- Déroulez complètement le cordon d'alimentation de l'appareil avant chaque utilisation.
- N'utilisez pas l'appareil si les pièces ou les accessoires ne sont pas correctement installés ou sont défectueux.
- N'utilisez pas l'appareil lorsque le bocal est vide.
- N'utilisez pas l'appareil si le dispositif marche /arrêt ne fonctionne pas.
- Ne déplacez pas l'appareil lorsqu'il est en marche.
- Ne forcez pas l'appareil.
- Lorsque vous utilisez des liquides chauds, ne remplissez pas le bocal à plus de la moitié.
- Maintenez l'appareil en bon état. Vérifiez que les pièces mobiles ne sont ni désalignées ni bloquées et assurez-vous qu'il n'y a pas de pièces cassées ou d'anomalies susceptibles d'empêcher son bon fonctionnement.
- Utilisez l'appareil, ses accessoires et ses outils conformément à ces instructions, en tenant compte des conditions de travail et des tâches à effectuer. Toute utilisation de l'appareil à des fins autres que celles prévues peut s'avérer dangereuse.
- N'utilisez jamais de liquides bouillants ni d'ingrédients dont la température dépasse 40 °C.
- Vérifiez que le couvercle est bien fermé avant de mettre l'appareil en marche.
- Ne laissez jamais un appareil branché et sans surveillance lorsqu'il n'est pas utilisé. Cela permet d'économiser de l'énergie et de prolonger sa durée de vie.
- N'utilisez pas l'appareil pendant plus d'une minute d'affilée. En cas de fonctionnement par cycles, laissez l'appareil reposer pendant au moins 180 secondes entre chaque cycle. L'appareil ne doit en aucun cas fonctionner plus longtemps que nécessaire.
- N'utilisez pas l'appareil avec des produits congelés ou contenant des os.
- ATTENTION : N'utilisez pas l'appareil si le plastique est déformé ou cassé.

## DESCRIPTION

- A Corps
- B Ensemble de lames
- C Anneau de fixation des lames
- D Joint d'étanchéité des lames
- E languettes de retrait du joint d'étanchéité
- F Pot de 600 ml (x2)
- G Couvercle hermétique
- H Couvercle à boire
- I Boîtier du cordon d'alimentation

Si le modèle de votre appareil ne possède pas les accessoires décrits ci-dessus, vous pouvez également les acheter séparément auprès du service d'assistance technique.

## INSTRUCTIONS D'UTILISATION

### AVANT UTILISATION

- Assurez-vous que tout l'emballage du produit a été retiré.
- Veuillez lire attentivement la section « Conseils et avertissements de sécurité » avant la première utilisation.
- Avant la première utilisation du produit, nous recommandons de le faire fonctionner uniquement avec de l'eau.
- Avant la première utilisation du produit, nettoyez les parties qui entreront en contact avec les aliments de la manière décrite dans la section nettoyage.
- Préparez l'appareil en fonction de la fonction que vous souhaitez utiliser.

### UTILISER

- Déroulez complètement le cordon d'alimentation avant de le brancher.
- Assurez-vous que la bague d'étanchéité des lames est correctement fixée à la bague de fixation des lames.
- Ajouter les ingrédients dans le bocal.
- Fixez la bague de fixation des lames au bocal en la vissant dans le sens des aiguilles d'une montre.
- Branchez l'appareil sur le secteur et mettez-le en marche.
- Placez le bocal sur le corps ; tournez dans le sens des aiguilles d'une montre jusqu'à ce que le verrou s'enclenche.
- Si vous souhaitez ajouter d'autres ingrédients, retirez le pot, ajoutez les ingrédients et replacez-le.
- Pour arrêter ou éteindre l'appareil, il suffit de tourner le bocal dans le sens inverse des aiguilles d'une montre.

### UNE FOIS QUE VOUS AVEZ FINI D'UTILISER L'APPAREIL

- Arrêtez l'appareil en tournant le bocal dans le sens inverse des aiguilles d'une montre.
- Soulevez le bocal du corps.
- Tournez le bocal dans le sens inverse des aiguilles d'une montre et retirez-le de la bague d'étanchéité des lames.
- Laissez refroidir.
- Nettoyez l'appareil.

### GAINE DU CORDON D'ALIMENTATION

- Cet appareil possède un logement pour le cordon d'alimentation situé sur sa face inférieure.

### PROTECTEUR THERMIQUE DE SÉCURITÉ

- L'appareil est doté d'un dispositif de sécurité qui le protège contre la surchauffe.
- Si l'appareil s'éteint et ne se rallume pas, débranchez-le et attendez environ 15 minutes avant de le rebrancher. S'il ne redémarre toujours pas, contactez un technicien agréé.

## NETTOYAGE

- Débranchez l'appareil du secteur et laissez-le refroidir avant d'entreprendre toute opération de nettoyage.
- Nettoyez l'équipement avec un chiffon humide et quelques gouttes de liquide vaisselle, puis séchez-le.
- N'utilisez pas de solvants, ni de produits à pH acide ou basique tels que l'eau de Javel, ni de produits abrasifs pour nettoyer l'appareil.
- Ne laissez pas d'eau ou tout autre liquide pénétrer dans les orifices de ventilation afin d'éviter d'endommager les pièces internes de l'appareil.
- Ne jamais immerger l'appareil dans l'eau ou tout autre liquide, ni le placer sous l'eau courante.
- Lors du nettoyage, manipulez les lames avec précaution car elles sont très tranchantes.
- Il est conseillé de nettoyer régulièrement l'appareil et d'enlever tout résidu alimentaire.
- Si l'appareil n'est pas propre et en bon état, sa surface peut se dégrader, ce qui affectera sa durée de vie et pourrait le rendre dangereux à utiliser.
- Aucun élément de cet appareil ne peut être lavé au lave-vaisselle. Ils peuvent être lavés à l'eau chaude savonneuse.
- Séchez ensuite toutes les pièces avant l'assemblage et le stockage.

## COMMENT NETTOYER LE JOINT D'ÉTANCHÉITÉ

- Après avoir retiré la bague d'étanchéité de fixation de l'appareil, appuyez sur les languettes de retrait de la bague d'étanchéité et tirez sur la bague d'étanchéité.
- Nettoyez-le avec un chiffon humide et quelques gouttes de liquide vaisselle, puis séchez-le.
- Remplacez la bague d'étanchéité en appuyant soigneusement jusqu'à ce qu'elle soit complètement en place.

## GARANTIE

- Toute utilisation inappropriée ou non conforme aux instructions d'utilisation annule la garantie et la responsabilité du fabricant.

## GARANTIE ET ASSISTANCE TECHNIQUE

Ce produit bénéficie de la reconnaissance et de la protection de la garantie légale conformément à la législation en vigueur. Pour faire valoir vos droits ou vos intérêts, vous devez vous rendre dans l'un de nos services d'assistance technique officiels.

Vous pouvez trouver le plus proche en accédant au lien web suivant : <https://www.blackanddecker.eu/>

Vous pouvez également demander des informations à ce sujet en nous contactant.

Vous pouvez télécharger ce manuel d'instructions et ses mises à jour sur <https://www.blackanddecker.eu/>

## ANOMALIES ET RÉPARATION

- En cas de panne, remettez l'appareil à un service d'assistance technique agréé. Il est dangereux de tenter de procéder aux réparations ou de démonter l'appareil soi-même.

## POUR LES VERSIONS UE DU PRODUIT ET/OU EN FONCTION DE LA LÉGISLATION DU PAYS D'INSTALLATION

### ÉCOLOGIE ET RECYCLAGE DU PRODUIT

- Les matériaux constituant l'emballage de cet appareil font partie d'un programme de collecte, de tri et de recyclage. Si vous souhaitez vous débarrasser du produit, merci de bien vouloir utiliser les conteneurs publics appropriés à chaque type de matériau.
- Le produit ne contient pas de substances concentrées susceptibles d'être considérées comme nuisibles à l'environnement.



Ce symbole signifie que si vous souhaitez vous débarrasser de l'appareil, en fin de vie utile, celui-ci devra être déposé, en prenant les mesures adaptées, à un centre agréé pour la collecte et le tri des déchets d'équipements électriques et électroniques (DEEE).

- Informations relatives au règlement (UE) 2023/826 concernant les exigences d'écoconception relatives à la consommation d'énergie en mode arrêt et en mode veille.
  - Cet appareil a une consommation d'énergie de 0,16 W en mode veille.
- Cet appareil est certifié conforme à la directive 2014/35/EU de basse tension, de même qu'à la directive 2014/30/EU en matière de compatibilité électromagnétique, à la directive 2011/65/EU relative à la limitation de l'utilisation de certaines substances dangereuses dans les équipements électriques et électroniques et à la directive 2009/125/EC pour la fixation d'exigences en matière d'écoconception applicable aux produits liés à l'énergie.

Black & Decker® et BLACK+DECKER™ et les logos Black & Decker® et BLACK+DECKER™ sont des marques déposées de The Black & Decker Corporation et sont utilisées sous licence. Tous droits réservés. Importé et distribué par ENGINEERING AND TECHNOLOGY FOR LIFE, S.L. Avda. Barcelona s/n Oliana, 25790, Spain

**STANDMIXER  
BXJB1204E**

Lieber Kunde,

Vielen Dank, dass Sie sich für ein Produkt der Marke Black+Decker entschieden haben.

Dank seiner Technologie, seines Designs und seiner Funktionsweise sowie der Tatsache, dass es die strengsten Qualitätsstandards übertrifft, ist eine vollauf zufriedenstellende Nutzung und eine lange Lebensdauer des Produkts gewährleistet.

**SICHERHEITSHINWEISE UND  
WARNUNGEN**

- Lesen Sie diese Anweisungen sorgfältig durch, bevor Sie das Gerät einschalten, und bewahren Sie sie zum späteren Nachschlagen auf. Die Nichtbeachtung dieser Anweisungen kann zu einem Unfall führen.
- Reinigen Sie vor der ersten Benutzung alle Teile des Produkts, die mit Lebensmitteln in Berührung kommen, wie im Abschnitt „Reinigung“ beschrieben.
- Dieses Gerät darf nicht von Kindern benutzt werden. Bewahren Sie das Gerät und das Netzkabel außerhalb der Reichweite von Kindern auf.
- Dieses Gerät kann von Personen mit eingeschränkten physischen, sensorischen oder geistigen Fähigkeiten oder mangelnder Erfahrung und Kenntnis verwendet werden, wenn sie beaufsichtigt oder in die sichere Verwendung des Geräts eingewiesen wurden und die damit verbundenen Gefahren verstehen.
- Kinder sollten beaufsichtigt werden, um sicherzustellen, dass sie nicht mit dem Gerät spielen.

- **WARNUNG:** Unsachgemäße Verwendung dieses Geräts kann zu Verletzungen führen. Seien Sie vorsichtig beim Umgang mit den scharfen Schneidklingen, beim Entleeren der Schüssel und bei der Reinigung.
- Seien Sie vorsichtig, wenn heiße Flüssigkeit in die Küchenmaschine oder den Mixer gegossen wird, da diese durch plötzlich aufsteigenden Dampf aus dem Gerät herausgeschleudert werden kann.
- Trennen Sie das Gerät immer vom Stromnetz, wenn es unbeaufsichtigt gelassen wird, sowie vor dem Zusammenbau, der Demontage oder der Reinigung.
- Schalten Sie das Gerät aus und trennen Sie es vom Stromnetz, bevor Sie Zubehöerteile wechseln oder sich beweglichen Teilen nähern.
- Wenn das Netzkabel beschädigt ist, muss es vom Hersteller, seinem Kundendienst oder einer ähnlich qualifizierten Person ersetzt werden, um eine Gefährdung zu vermeiden.
- Dieses Gerät ist nur für den Hausgebrauch bestimmt, nicht für den professionellen oder industriellen Einsatz.
- **WARNUNG:** Betreiben Sie den Mixer immer mit aufgesetztem Deckel oder Schutzbügel, wie in der Bedienungsanleitung angegeben. Greifen Sie niemals in den Mixbehälter, wenn dieser auf dem

Sockel steht. Falls Lebensmittel nach unten gedrückt werden müssen, verwenden Sie ein geeignetes Werkzeug wie einen Spatel.

- Vergewissern Sie sich vor dem Anschließen des Geräts, dass die auf dem Typenschild angegebene Spannung mit der Netzspannung übereinstimmt.
- Schließen Sie das Gerät an eine Netzsteckdose mit einer Nennleistung von mindestens 10 Ampere an.
- Der Stecker des Geräts muss korrekt in die Steckdose passen. Verändern Sie den Stecker nicht. Verwenden Sie keine Steckeradapter.
- Verwenden Sie das Gerät nicht, wenn das Netzkabel oder der Stecker beschädigt ist.
- Ziehen Sie nicht am Netzkabel. Benutzen Sie das Netzkabel niemals, um das Gerät anzuheben, zu tragen oder vom Stromnetz zu trennen.
- Wickeln Sie das Netzkabel nicht um das Gerät.
- Überprüfen Sie den Zustand des Netzkabels. Ein beschädigtes Kabel erhöht die Gefahr eines Stromschlags.
- Wenn das Gerätegehäuse bricht, trennen Sie das Gerät sofort vom Stromnetz, um die Gefahr eines Stromschlags zu vermeiden.
- Das Gerät darf nicht benutzt werden, wenn es heruntergefallen ist, sichtbare Beschädigungen aufweist oder undicht ist.
- Berühren Sie den Stecker nicht mit nassen Händen.
- Das Gerät muss auf einer ebenen, stabilen Fläche verwendet und aufgestellt werden.
- Stellen Sie das Gerät nicht auf heiße Oberflächen wie Kochplatten, Gasbrenner, Backöfen oder Ähnliches.
- Achten Sie darauf, das Gerät nicht unbeabsichtigt einzuschalten.
- Vor der Benutzung des Geräts sicherstellen, dass die Klinge ordnungsgemäß befestigt ist.
- Die Klängen sind scharf und können Verletzungen verursachen. Seien Sie vorsichtig und vermeiden Sie direkten Kontakt mit den Schneidkanten. Achten Sie besonders auf die Handhabung der Klängen, sowohl beim Zusammenbau und Auseinanderbau als auch bei der Reinigung.
- Berühren Sie während des Betriebs keine der beweglichen Teile des Geräts.
- Lassen Sie das Gerät nicht im Regen oder in feuchter Umgebung stehen. Dringt Wasser in das Gerät ein, erhöht sich die Gefahr eines Stromschlags.

## GEBRAUCH UND PFLEGE

- Ziehen Sie das Netzkabel des Geräts vor jedem Gebrauch vollständig aus.
- Verwenden Sie das Gerät nicht, wenn Teile oder Zubehör nicht ordnungsgemäß montiert oder defekt sind.
- Das Gerät darf nicht benutzt werden, solange der Behälter leer ist.
- Das Gerät darf nicht benutzt werden, wenn der Ein-/Ausschalter nicht funktioniert.
- Das Gerät darf während des Gebrauchs nicht bewegt werden.
- Überlasten Sie das Gerät nicht.
- Bei Verwendung heißer Flüssigkeiten das Gefäß nicht mehr als bis zur Hälfte füllen.
- Halten Sie das Gerät in gutem Zustand. Prüfen Sie, ob die beweglichen Teile nicht falsch ausgerichtet oder blockiert sind und ob keine Teile beschädigt sind oder sonstige Mängel vorliegen, die den ordnungsgemäßen Betrieb des Geräts beeinträchtigen könnten.
- Verwenden Sie das Gerät sowie dessen Zubehör und Werkzeuge gemäß dieser Anleitung und berücksichtigen Sie dabei die Arbeitsbedingungen und die auszuführenden Arbeiten. Die Verwendung des Geräts für andere als die vorgesehenen Zwecke kann zu einer Gefahrensituation führen.
- Verwenden Sie niemals kochende Flüssigkeiten oder Zutaten, deren Temperatur 40°C übersteigt.
- Vergewissern Sie sich vor dem Einschalten des Geräts, dass der Deckel ordnungsgemäß geschlossen ist.
- Lassen Sie das Gerät niemals angeschlossen und unbeaufsichtigt, wenn es nicht in Gebrauch ist. Dies spart Energie und verlängert die Lebensdauer des Geräts.
- Das Gerät darf nicht länger als 1 Minute am Stück benutzt werden. Bei Betrieb in Zyklen ist zwischen den Zyklen eine Ruhezeit von mindestens 180 Sekunden einzuhalten. Das Gerät darf unter keinen Umständen länger als nötig betrieben werden.
- Das Gerät darf nicht für Tiefkühlprodukte oder Produkte mit Knochen verwendet werden.
- **VORSICHT:** Verwenden Sie das Gerät nicht, wenn das Plastik verformt oder beschädigt ist.

## BESCHREIBUNG

- A Körper
- B Klingensatz
- C Befestigungsring für Klängen
- D Dichtungsring für Klängen
- E Laschen zum Entfernen des Dichtungsringes
- F 600-ml-Glas (x2)
- G Dichtungsdeckel
- H Trinkdeckel
- I Gehäuse für Versorgungskabel

Falls Ihr Gerätemodell nicht über das oben beschriebene Zubehör verfügt, können Sie dieses auch separat über den Technischen Kundendienst erwerben.

## GEBRAUCHSANWEISUNG

### VOR GEBRAUCH

- Stellen Sie sicher, dass die gesamte Produktverpackung entfernt wurde.
- Bitte lesen Sie vor der ersten Benutzung den Abschnitt „Sicherheitshinweise und Warnungen“ sorgfältig durch.
- Vor der ersten Benutzung des Produkts empfehlen wir, es zunächst nur mit Wasser durchzuspülen.
- Vor der ersten Verwendung des Produkts müssen die Teile, die mit Lebensmitteln in Berührung kommen, gemäß der Beschreibung im Abschnitt „Reinigung“ gereinigt werden.
- Bereiten Sie das Gerät entsprechend der gewünschten Funktion vor.

### VERWENDEN

- Ziehen Sie das Netzkabel vollständig heraus, bevor Sie es einstecken.
- Stellen Sie sicher, dass der Dichtungsring der Klängen ordnungsgemäß am Befestigungsring der Klängen befestigt ist.
- Gib die Zutaten in das Glas.
- Den Klängenbefestigungsring durch Drehen im Uhrzeigersinn am Glas anbringen.
- Schließen Sie das Gerät an das Stromnetz an und beginnen Sie mit dem Mixen.
- Setzen Sie das Glas auf den Korpus; drehen Sie es im Uhrzeigersinn, bis der Verschluss einrastet.
- Wenn Sie weitere Zutaten hinzufügen möchten, nehmen Sie das Glas heraus, geben Sie die Zutaten hinzu und stellen Sie es wieder zurück.
- Um das Gerät anzuhalten oder auszuschalten, drehen Sie einfach das Gefäß gegen den Uhrzeigersinn.

## SOBALD SIE DIE BENUTZUNG DES GERÄTS BEENDET HABEN

- Das Gerät anhalten und das Glas gegen den Uhrzeigersinn drehen.
- Heben Sie das Glas vom Korpus ab.
- Drehen Sie das Glas gegen den Uhrzeigersinn und nehmen Sie es vom Dichtungsring der Klängen ab.
- Abkühlen lassen.
- Reinigen Sie das Gerät.

## GEHÄUSE FÜR VERSORGUNGSKABEL

- Dieses Gerät verfügt über ein Netzkabelgehäuse an der Unterseite.

## SICHERHEITS-THERMOSCHUTZ

- Das Gerät verfügt über eine Sicherheitsvorrichtung, die das Gerät vor Überhitzung schützt.
- Wenn sich das Gerät selbstständig ausschaltet und nicht wieder einschaltet, trennen Sie es vom Stromnetz und warten Sie etwa 15 Minuten, bevor Sie es wieder anschließen. Sollte das Gerät danach immer noch nicht starten, wenden Sie sich bitte an einen autorisierten Kundendienst.

## REINIGUNG

- Trennen Sie das Gerät vom Stromnetz und lassen Sie es abkühlen, bevor Sie mit der Reinigung beginnen.
- Reinigen Sie das Gerät mit einem feuchten Tuch, auf das Sie ein paar Tropfen Spülmittel gegeben haben, und trocknen Sie es anschließend ab.
- Verwenden Sie zur Reinigung des Geräts keine Lösungsmittel oder Produkte mit saurem oder basischem pH-Wert wie Bleichmittel oder Scheuermittel.
- Um Schäden an den inneren Teilen des Geräts zu vermeiden, darf kein Wasser oder andere Flüssigkeit in die Lüftungsschlitze gelangen.
- Das Gerät darf niemals in Wasser oder eine andere Flüssigkeit getaucht oder unter fließendes Wasser gehalten werden.
- Gehen Sie während des Reinigungsvorgangs besonders vorsichtig mit den Klängen um, da diese sehr scharf sind.
- Es empfiehlt sich, das Gerät regelmäßig zu reinigen und alle Speisereste zu entfernen.
- Ist das Gerät nicht sauber und in schlechtem Zustand, kann sich seine Oberfläche verschlechtern, was seine Lebensdauer beeinträchtigt und die Sicherheit der Benutzung gefährden kann.
- Kein Teil dieses Geräts ist für die Reinigung in der Spülmaschine geeignet. Sie können in heißem Seifenwasser abgewaschen werden.

- Anschließend alle Teile vor der Montage und Lagerung trocknen lassen.

### SO REINIGEN SIE DEN DICHTUNGSRING

- Nachdem Sie den Befestigungsdichtungsring vom Gerät entfernt haben, drücken Sie die Laschen zum Entfernen des Dichtungsringes und ziehen Sie den Dichtungsring heraus.
- Reinigen Sie es mit einem feuchten Tuch, dem Sie ein paar Tropfen Spülmittel beigemischt haben, und trocknen Sie es anschließend ab.
- Den Dichtungsring durch vorsichtiges Drücken wieder einsetzen, bis er vollständig sitzt.

### SERVICE

- Jeglicher Missbrauch oder die Nichtbeachtung der Gebrauchsanweisung führt zum Erlöschen der Garantie und zur Haftung des Herstellers.

## GARANTIE UND TECHNISCHER SUPPORT

Dieses Produkt genießt die Anerkennung und den Schutz der gesetzlichen Garantie gemäß den geltenden Rechtsvorschriften. Um Ihre Rechte oder Interessen geltend zu machen, müssen Sie sich an einen unserer offiziellen technischen Supportdienste wenden.

Den nächstgelegenen finden Sie unter folgendem Link:  
<https://www.blackanddecker.eu/>

Sie können auch entsprechende Informationen anfordern, indem Sie sich mit uns in Verbindung setzen.

Diese Bedienungsanleitung und ihre Aktualisierungen können Sie unter <https://www.blackanddecker.eu/> herunterladen.

### ANOMALIEN UND REPARATUR

- Bringen Sie das Gerät bei Problemen zu einem autorisierten Kundendienst. Versuchen Sie nicht, das Gerät ohne Hilfe zu zerlegen oder zu reparieren, da dies gefährlich sein kann.

### FÜR EU-PRODUKTVERSIONEN UND/ODER FALLS ES IN IHREM LAND GEWÜNSCHT WIRD ÖKOLOGIE UND RECYCELBARKEIT DES PRODUKTS

- Die Materialien, aus denen die Verpackung dieses Geräts besteht, unterliegen einem Sammel-, Sortier- und Recyclingsystem. Falls Sie diese entsorgen möchten, nutzen Sie bitte die dafür vorgesehenen öffentlichen Container.
- Das Produkt enthält keine Konzentrationen von Substanzen, die als umweltschädlich angesehen werden könnten.



Dieses Symbol bedeutet, dass Sie das Produkt nach Ablauf seiner Nutzungsdauer bei einem autorisierten Entsorgungsunternehmen zur getrennten Sammlung von Elektro- und Elektronikaltgeräten (WEEE) abgeben müssen.

- Informationen gemäß Verordnung (EU) 2023/826 über Ökodesign-Anforderungen an den Energieverbrauch im Aus- und Standby-Modus.  
 – Dieses Gerät hat im Standby-Modus eine Leistungsaufnahme von 0,16 W.
- Dieses Gerät entspricht der Niederspannungsrichtlinie 2014/35/EU, der Richtlinie 2014/30/EU über elektromagnetische Verträglichkeit, der Richtlinie 2011/65/EU über die Beschränkung der Verwendung bestimmter gefährlicher Stoffe in Elektro- und Elektronikgeräten und der Richtlinie 2009/125/EG über die Ökodesign-Anforderungen für energieverbrauchsrelevante Produkte.

Black & Decker® und BLACK+DECKER™ sowie die Black & Decker® und BLACK+DECKER™ Logos sind eingetragene Marken der The Black & Decker® Corporation und werden unter Lizenz verwendet. Alle Rechte vorbehalten. Importiert und vertrieben von ENGINEERING AND TECHNOLOGY FOR LIFE, S.L. Avda. Barcelona s/n Oliana, 25790, Spain

**FRULLATORE A BARATTOLO  
BXJB1204E**

Gentile Cliente,

Grazie mille per aver scelto di acquistare un prodotto del marchio Black+Decker.

Grazie alla sua tecnologia, al suo design, al suo funzionamento e al fatto che supera i più rigorosi standard qualitativi, è possibile garantire un utilizzo pienamente soddisfacente e una lunga durata del prodotto.

**CONSIGLI E AVVERTENZE DI  
SICUREZZA**

- Leggere attentamente le presenti istruzioni prima di accendere l'apparecchio e conservarle per riferimento futuro. La mancata osservanza delle presenti istruzioni potrebbe causare incidenti.
- Prima dell'uso, pulire tutte le parti del prodotto che entreranno in contatto con gli alimenti, come indicato nella sezione dedicata alla pulizia.
- Questo apparecchio non deve essere utilizzato dai bambini. Tenere l'apparecchio e il cavo fuori dalla portata dei bambini.
- Questo apparecchio può essere utilizzato da persone con ridotte capacità fisiche, sensoriali o mentali o prive di esperienza e conoscenza, se supervisionate o istruite sull'uso sicuro dell'apparecchio e se ne comprendono i pericoli.
- I bambini devono essere sorvegliati per assicurarsi che non giochino con l'apparecchio.
- **ATTENZIONE:** L'uso improprio di questo apparecchio può causare potenziali lesioni. Prestare attenzione

quando si maneggiano le lame affilate, si svuota il contenitore e durante la pulizia.

- Prestare attenzione quando si versa del liquido caldo nel robot da cucina o nel frullatore, perché potrebbe fuoriuscire dall'apparecchio a causa di un'improvvisa fuoriuscita di vapore.
- Scollegare sempre l'apparecchio dalla rete elettrica se lasciato incustodito e prima di montarlo, smontarlo o pulirlo.
- Spegnerne l'apparecchio e scollegarlo dall'alimentazione prima di cambiare gli accessori o di avvicinarsi alle parti in movimento durante l'uso.
- Se il cavo di alimentazione è danneggiato, deve essere sostituito dal produttore, dal suo agente di assistenza o da personale qualificato per evitare pericoli.
- Questo apparecchio è destinato esclusivamente all'uso domestico e non a quello professionale o industriale.
- **ATTENZIONE:** Utilizzare sempre il frullatore con il coperchio o la protezione nella posizione indicata nelle istruzioni. Non mettere mai le mani nel contenitore quando è posizionato sulla base. Se è necessario spingere il cibo verso il basso, utilizzare uno strumento adatto, come una spatola.
- Prima di collegare l'apparecchio alla presa di corrente, assicurarsi che la tensione indicata sulla targhetta dei dati tecnici corrisponda alla tensione di rete.
- Collegare l'apparecchio a una presa di corrente con una potenza nominale di almeno 10 ampere.

- La spina dell'apparecchio deve essere inserita correttamente nella presa di corrente. Non modificare la spina. Non utilizzare adattatori.
- Non utilizzare l'apparecchio se il cavo di alimentazione o la spina sono danneggiati.
- Non tirare il cavo di alimentazione. Non utilizzare mai il cavo di alimentazione per sollevare, trasportare o scollegare l'apparecchio.
- Non avvolgere il cavo di alimentazione attorno all'apparecchio.
- Controllare lo stato del cavo di alimentazione. Se danneggiato, aumenta il rischio di scosse elettriche.
- In caso di rottura dell'involucro dell'apparecchio, scollegarlo immediatamente dalla rete elettrica per evitare il rischio di scosse elettriche.
- Non utilizzare l'apparecchio se è caduto, se presenta segni visibili di danni o se presenta perdite.
- Non toccare la spina con le mani bagnate.
- L'apparecchio deve essere utilizzato e posizionato su una superficie piana e stabile.
- Non posizionare l'apparecchio su superfici calde, come piastre di cottura, fornelli a gas, forni o simili.
- Fare attenzione a non avviare l'apparecchio involontariamente.
- Prima di utilizzare l'apparecchio, assicurarsi che la lama sia fissata correttamente in posizione.
- Le lame sono affilate e potrebbero causare danni, fare attenzione ed evitare il contatto diretto con i bordi taglienti delle lame. Prestare particolare attenzione quando si maneggiano le lame, durante le operazioni di montaggio e smontaggio e durante la pulizia.
- Non toccare nessuna delle parti mobili dell'apparecchio mentre è in funzione.
- Non lasciare l'apparecchio sotto la pioggia o esposto all'umidità. Se l'acqua penetra nell'apparecchio, aumenta il rischio di scosse elettriche.

## USO E CURA

- Prima di ogni utilizzo, estendere completamente il cavo di alimentazione dell'apparecchio.
- Non utilizzare l'apparecchio se i componenti o gli accessori non sono montati correttamente o sono difettosi.
- Non utilizzare l'apparecchio quando il contenitore è vuoto.
- Non utilizzare l'apparecchio se il dispositivo On/Off non funziona.
- Non spostare l'apparecchio mentre è in uso.
- Non forzare la capacità di lavoro dell'apparecchio.

- Quando si utilizzano liquidi caldi, non riempire il barattolo oltre la metà.
- Mantenere l'apparecchio in buone condizioni. Verificare che le parti mobili non siano disallineate o inceppate e che non vi siano parti rotte o anomalie che possano impedire il corretto funzionamento dell'apparecchio.
- Utilizzare l'apparecchio, i suoi accessori e utensili in conformità con le presenti istruzioni, tenendo conto delle condizioni di lavoro e del lavoro da svolgere. L'utilizzo dell'apparecchio per operazioni diverse da quelle previste potrebbe dare luogo a situazioni pericolose.
- Non utilizzare mai liquidi bollenti o ingredienti la cui temperatura superi i 40°C.
- Prima di avviare l'apparecchio, verificare che il coperchio sia chiuso correttamente.
- Non lasciare mai l'apparecchio collegato e incustodito quando non è in uso. Questo consente di risparmiare energia e prolungare la durata dell'apparecchio.
- Non utilizzare l'apparecchio per più di 1 minuto alla volta. In caso di funzionamento a cicli, lasciare riposare l'apparecchio per almeno 180 secondi tra un ciclo e l'altro. In nessun caso l'apparecchio deve essere utilizzato per un tempo superiore al necessario.
- Non utilizzare l'apparecchio con prodotti congelati o contenenti ossa.
- **ATTENZIONE:** Non utilizzare l'apparecchio se la plastica è deformata o rotta.

## DESCRIZIONE

- A Corpo
- B Set di lame
- C Anello di fissaggio delle lame
- D Anello di tenuta delle lame
- E Linguette di rimozione dell'anello di tenuta
- F Barattolo da 600 ml (x2)
- G Coperchio di chiusura
- H Coperchio per bere
- I Alloggiamento del cavo di alimentazione

Se il modello del vostro elettrodomestico non dispone degli accessori sopra descritti, questi possono essere acquistati separatamente presso il Servizio Assistenza Tecnica.

## ISTRUZIONI PER L'USO

### PRIMA DELL'USO

- Assicurarsi che tutto l'imballaggio del prodotto sia stato rimosso.
- Si prega di leggere attentamente la sezione "Consigli e avvertenze di sicurezza" prima del primo utilizzo
- Prima di utilizzare il prodotto per la prima volta, consigliamo di farlo funzionare solo con acqua.
- Prima di utilizzare il prodotto per la prima volta, pulire le parti che entreranno in contatto con gli alimenti come descritto nella sezione dedicata alla pulizia.
- Preparare l'apparecchio in base alla funzione che si desidera utilizzare.

### UTILIZZO

- Estendere completamente il cavo di alimentazione prima di collegarlo alla presa.
- Assicurarsi che l'anello di tenuta delle lame sia fissato correttamente all'anello di fissaggio delle lame.
- Aggiungere gli ingredienti nel barattolo.
- Montare l'anello di fissaggio delle lame sul barattolo avvitandolo in senso orario.
- Collegare l'apparecchio alla rete elettrica e iniziare a frullare.
- Posizionare il barattolo sul corpo; ruotare in senso orario finché il blocco non scatta in posizione.
- Se desideri aggiungere altri ingredienti, estrai il barattolo, aggiungi gli ingredienti e rimettilo al suo posto.
- Per arrestare o spegnere l'apparecchio è sufficiente ruotare il barattolo in senso antiorario.

### UNA VOLTA TERMINATO L'UTILIZZO DELL'APPARECCHIO

- Arrestare l'apparecchio ruotando il barattolo in senso antiorario.
- Sollevare il barattolo dal corpo.
- Ruotare il barattolo in senso antiorario e rimuoverlo dall'anello di tenuta delle lame.
- Lasciare raffreddare.
- Pulire l'apparecchio.

### ALLOGGIAMENTO DEL CAVO DI ALIMENTAZIONE

- Questo apparecchio è dotato di un alloggiamento per il cavo di alimentazione situato nella parte inferiore.

### PROTETTORE TERMICO DI SICUREZZA

- L'apparecchio è dotato di un dispositivo di sicurezza che lo protegge dal surriscaldamento.
- Se l'apparecchio si spegne e non si riaccende, scollegarlo dalla rete elettrica e attendere circa 15 minuti prima di ricollegarlo. Se la macchina non si riavvia, rivolgersi all'assistenza tecnica autorizzata.

## PULIZIA

- Scollegare l'apparecchio dalla rete elettrica e lasciarlo raffreddare prima di effettuare qualsiasi operazione di pulizia.
- Pulire l'apparecchiatura con un panno umido imbevuto di qualche goccia di detersivo per piatti e poi asciugarla.
- Per la pulizia dell'apparecchio non utilizzare solventi o prodotti con pH acido o basico come la candeggina o prodotti abrasivi.
- Non lasciare che acqua o altri liquidi penetrino nelle prese d'aria per evitare di danneggiare le parti interne dell'apparecchio.
- Non immergere mai l'apparecchio in acqua o in altri liquidi e non metterlo mai sotto l'acqua corrente.
- Durante la pulizia, prestare particolare attenzione alle lame, poiché sono molto affilate.
- Si consiglia di pulire regolarmente l'apparecchio e di rimuovere eventuali residui di cibo.
- Se l'apparecchio non è pulito e in buone condizioni, la sua superficie potrebbe deteriorarsi, compromettendone la durata utile e rendendolo pericoloso da utilizzare.
- Nessuna parte di questo apparecchio è adatta al lavaggio in lavastoviglie. Possono essere lavate in acqua calda e sapone.
- Quindi asciugare tutte le parti prima del montaggio e dello stoccaggio.

### COME PULIRE L'ANELLO DI TENUTA

- Dopo aver rimosso l'anello di tenuta di fissaggio dall'apparecchio, premere le linguette di rimozione dell'anello di tenuta ed estrarre l'anello di tenuta.
- Puliscilo con un panno umido con qualche goccia di detersivo per piatti e poi asciugalo.
- Riposizionare l'anello di tenuta premendo con cautela fino a quando l'intero anello non è montato correttamente.

### SERVIZIO

- Qualsiasi uso improprio o la mancata osservanza delle istruzioni per l'uso invalidano la garanzia e la responsabilità del produttore.

## GARANZIA E ASSISTENZA TECNICA

Questo prodotto gode del riconoscimento e della protezione della garanzia legale in conformità con la normativa vigente. Per far valere i propri diritti o interessi, è necessario rivolgersi a uno dei nostri servizi di assistenza tecnica ufficiali.

È possibile trovare quello più vicino accedendo al seguente link web: <https://www.blackanddecker.eu/>

È inoltre possibile richiedere informazioni al riguardo contattandoci.

È possibile scaricare il presente manuale di istruzioni e i relativi aggiornamenti all'indirizzo <https://www.blackanddecker.eu/>

## ANOMALIE E RIPARAZIONE

- In caso di problemi, portare l'apparecchio presso un centro di assistenza tecnica autorizzato. Non tentare di smontarlo o ripararlo senza assistenza, poiché potrebbe essere pericoloso.

## PER LE VERSIONI DI PRODOTTO UE E/O NEL CASO IN CUI SIA RICHiesto NEL TUO PAESE ECOLOGIA E RICICLABILITÀ DEL PRODOTTO

- I materiali di cui è composto l'imballaggio di questo apparecchio sono inclusi in un sistema di raccolta, classificazione e riciclaggio. Qualora si desideri smaltirli, utilizzare gli appositi contenitori pubblici per ogni tipologia di materiale.
- Il prodotto non contiene concentrazioni di sostanze che potrebbero essere considerate dannose per l'ambiente.



Questo simbolo significa che, qualora si desidera smaltire il prodotto una volta terminato il suo ciclo di vita, è necessario consegnarlo a un centro di raccolta rifiuti autorizzato per la raccolta differenziata di rifiuti di apparecchiature elettriche ed elettroniche (RAEE).

- Informazioni relative al Regolamento (UE) 2023/826 sui requisiti di progettazione ecocompatibile per il consumo energetico in modalità spento e in modalità standby.
  - Questo apparecchio ha un consumo energetico di 0,16 W in modalità standby.
- Questo apparecchio è conforme alla Direttiva 2014/35/UE sulla bassa tensione, alla Direttiva 2014/30/UE sulla compatibilità elettromagnetica, alla Direttiva 2011/65/UE sulla restrizione dell'uso di determinate sostanze pericolose nelle apparecchiature elettriche ed elettroniche e alla Direttiva 2009/125/CE sui requisiti di progettazione ecocompatibile per i prodotti connessi all'energia.

Black & Decker® e BLACK+DECKER™ e i loghi Black & Decker® e BLACK+DECKER™ sono marchi registrati di The Black & Decker® Corporation e sono utilizzati su licenza. Tutti i diritti riservati. Importato e distribuito da ENGINEERING AND TECHNOLOGY FOR LIFE, S.L. Avda. Barcelona s/n Oliana, 25790, Spain

**BATIDORA DE VASO  
BXJB1204E**

Distinguido cliente:

Le agradecemos que se haya decidido por la compra de un producto de la marca TAURUS.

Su tecnología, diseño y funcionalidad, junto con el hecho de superar las más estrictas normas de calidad le comportarán total satisfacción durante mucho tiempo.

## **CONSEJOS Y ADVERTENCIAS DE SEGURIDAD**

- Lea atentamente este folleto de instrucciones antes de poner el aparato en marcha y guárdelo para posteriores consultas. La no observación y cumplimiento de estas instrucciones pueden comportar como resultado un accidente.
- Antes del primer uso, limpie todas las partes del producto que puedan estar en contacto con alimentos, procediendo tal como se indica en el apartado de limpieza.
- Este aparato no debe ser utilizado por niños. Mantenga el aparato y su cable de conexión fuera del alcance de los niños.
- Este aparato pueden utilizarlo personas con capacidades físicas, sensoriales o mentales reducidas o falta de experiencia y conocimiento, si se les ha dado la supervisión o formación apropiadas respecto al uso del aparato de una manera segura y comprenden los peligros que implica.
- Los niños deben estar bajo vigilancia para asegurar que no jueguen con el aparato.
- **PRECAUCIÓN:** El uso indebido de este aparato puede provocar posibles lesiones. Es necesario tener cuidado cuando se manejan las cuchillas cortantes, cuando el vaso se vacía y durante la limpieza.
- Tenga cuidado si vierte líquido caliente dentro del procesador de alimentos o batidora ya que puede salir expulsado a causa de una ebullición repentina.
- Desconectar siempre el aparato de la alimentación si se deja desatendido y antes del montaje, del desmontaje o de la limpieza.
- Apagar el aparato y desenchufar de la alimentación antes de cambiar los accesorios o partes próximas que se mueven durante el uso.
- Si el cable de alimentación está dañado, debe ser sustituido por el fabricante, por su servicio posventa o por personal cualificado similar con el fin de evitar un peligro.
- Este aparato está pensado únicamente para un uso doméstico, no para uso profesional o industrial.
- **ADVERTENCIA:** Siempre opere la batidora con la tapa o el protector en la posición que se indica en las instrucciones. Nunca ponga una mano en la jarra cuando esté colocada en la base. Si es necesario empujar los alimentos hacia abajo, utilice una herramienta adecuada como una espátula.

- Antes de conectar el aparato a la red, verifique que el voltaje indicado en la placa de características coincide con el voltaje de red.
- Conectar el aparato a una toma de corriente que soporte como mínimo 10 amperios.
- La clavija del aparato debe coincidir con la base eléctrica de la toma de corriente. Nunca modificar la clavija. No usar adaptadores de clavija.
- No utilizar el aparato con el cable eléctrico o la clavija dañada.
- No tirar del cable de alimentación. Nunca usar el cable eléctrico para levantar, transportar o desenchufar el aparato.
- No enrollar el cable eléctrico de conexión alrededor del aparato.
- Verificar el estado del cable eléctrico de conexión. Los cables dañados o enredados aumentan el riesgo de choque eléctrico.
- Si se rompe la carcasa del aparato, desconectar inmediatamente el aparato de la red eléctrica para evitar la posibilidad de sufrir una descarga eléctrica.
- No utilizar el aparato si ha caído, si hay señales visibles de daños, o si existe fuga.
- No tocar la clavija de conexión con las manos mojadas.
- El aparato debe utilizarse y colocarse sobre una superficie plana y estable.
- No colocar el aparato sobre superficies calientes tales como placas de cocción, quemadores de gas, hornos o similares.
- Tomar las medidas necesarias para evitar la puesta en marcha no intencionada del aparato.
- Antes de utilizar el aparato asegúrese que la cuchilla/s estén bien fijadas al aparato.
- Las cuchillas están afiladas y podrían causar daños, tenga cuidado y evite el contacto directo con los bordes cortantes de las cuchillas. Preste especial atención al manipular las cuchillas, durante las operaciones de montaje y desmontaje durante la limpieza.
- No tocar las partes móviles del aparato en marcha.
- No exponer el aparato a la lluvia o condiciones de humedad. El agua que entre en el aparato aumentará el riesgo de choque eléctrico.

## USO Y MANTENIMIENTO

- Extienda completamente el cable de alimentación del aparato antes de cada uso.
- No utilice el aparato si las piezas o accesorios no están correctamente instalados o son defectuosos.
- No utilice el aparato mientras el recipiente esté vacío.

- No utilice el aparato si el dispositivo de encendido y apagado no funciona.
- No mueva el aparato mientras esté en uso.
- No fuerce la capacidad de trabajo del aparato.
- Al utilizar líquidos calientes, no llene el recipiente más de la mitad.
- Mantenga el aparato en buen estado. Compruebe que las piezas móviles no estén desalineadas ni atascadas y que no haya piezas rotas ni anomalías que puedan impedir su correcto funcionamiento.
- Utilice el aparato, sus accesorios y herramientas de acuerdo con estas instrucciones, teniendo en cuenta las condiciones de trabajo y el trabajo a realizar. El uso del aparato para operaciones distintas a las previstas podría provocar una situación peligrosa.
- No utilice nunca líquidos que estén hirviendo ni ingredientes cuya temperatura supere los 40°C.
- Compruebe que la tapa esté correctamente cerrada antes de poner en marcha el aparato.
- Nunca deje el aparato conectado y sin supervisión si no está en uso. Esto ahorra energía y prolonga su vida útil.
- No utilice el aparato durante más de 1 minuto seguido. En caso de funcionamiento cíclico, deje que el aparato descansa al menos 180 segundos entre cada ciclo. Bajo ninguna circunstancia debe utilizarse más tiempo del necesario.
- No utilice el aparato con productos congelados o que contengan huesos.
- PRECAUCIÓN: No utilice el aparato si el plástico está deformado o roto.

## DESCRIPCIÓN

- A Cuerpo
- B Juego de cuchillas
- C Anillo de fijación de cuchillas
- D Anillo de sellado de cuchillas
- E Pestañas de extracción del anillo de sellado
- F Tarro de 600 ml (x2)
- G Tapa de sellado
- H Tapa para beber
- I Carcasa del cable de alimentación

Si el modelo de su aparato no dispone de los accesorios descritos anteriormente, también se pueden adquirir por separado en el Servicio de Asistencia Técnica.

## INSTRUCCIONES DE USO

### ANTES DE USAR

- Asegúrese de que se haya retirado todo el embalaje del producto.
- Lea atentamente la sección "Consejos y advertencias de seguridad" antes del primer uso.
- Antes de utilizar el producto por primera vez, recomendamos hacerlo funcionar únicamente con agua.
- Antes de utilizar el producto por primera vez, limpie las partes que entrarán en contacto con los alimentos de la manera descrita en la sección de limpieza.
- Prepare el aparato según la función que desee utilizar.

### USAR

- Extienda completamente el cable de alimentación antes de enchufarlo.
- Asegúrese de que el anillo de sellado de las cuchillas esté fijado correctamente al anillo de fijación de las cuchillas.
- Añade los ingredientes al frasco.
- Coloque el anillo de fijación de las cuchillas en el vaso girándolo en el sentido de las agujas del reloj.
- Conecte el aparato a la red eléctrica y comience a batir.
- Coloque el frasco sobre el cuerpo; gire en el sentido de las agujas del reloj hasta que el seguro encaje en su lugar.
- Si desea agregar más ingredientes, saque el frasco, agregue los ingredientes y vuelva a colocarlo.
- Para detener o apagar el aparato simplemente gire el recipiente en sentido contrario a las agujas del reloj.

### UNA VEZ QUE HAYA TERMINADO DE UTILIZAR EL APARATO

- Detenga el aparato girando el recipiente en sentido antihorario.
- Levante el frasco del cuerpo.
- Gire el frasco en sentido contrario a las agujas del reloj y retirelo del anillo de sellado de las cuchillas.
- Dejar enfriar.
- Limpie el aparato.

### CARCASA DEL CABLE DE ALIMENTACIÓN

- Este aparato tiene un alojamiento para el cable de alimentación situado en su parte inferior.

### PROTECTOR TÉRMICO DE SEGURIDAD

- El aparato dispone de un dispositivo de seguridad que lo protege contra el sobrecalentamiento.
- Si el aparato se apaga y no se enciende, desconéctelo de la red eléctrica y espere aproximadamente 15 minutos antes de volver a conectarlo. Si no vuelve a encenderse, solicite asistencia técnica autorizada.

## LIMPIEZA

- Desconecte el aparato de la red eléctrica y déjelo enfriar antes de realizar cualquier tarea de limpieza.
- Limpie el equipo con un paño húmedo con unas gotas de lavavajillas y luego séquelo.
- No utilice disolventes, ni productos con pH ácido o básico como lejía, ni productos abrasivos, para limpiar el aparato.
- No permita que entre agua ni ningún otro líquido en las rejillas de ventilación para evitar dañar las partes internas del aparato.
- Nunca sumerja el aparato en agua ni en ningún otro líquido ni lo coloque bajo agua corriente.
- Durante el proceso de limpieza, tenga especial cuidado con las cuchillas, ya que son muy afiladas.
- Es aconsejable limpiar periódicamente el aparato y eliminar cualquier resto de comida.
- Si el aparato no está limpio y en buen estado, su superficie puede degradarse, lo que afectará su vida útil y podría hacer que su uso no sea seguro.
- Ninguna pieza de este aparato es apta para lavavajillas. Se pueden lavar con agua caliente y jabón.
- Luego seque todas las piezas antes de ensamblarlas y guardarlas.

### CÓMO LIMPIAR EL ANILLO DE SELLADO

- Después de retirar el anillo de sellado de fijación del aparato, presione las pestañas de extracción del anillo de sellado y tire del anillo de sellado.
- Limpiar con un paño húmedo con unas gotas de lavavajillas y luego secar.
- Vuelva a colocar el anillo de sellado presionando cuidadosamente hasta que todo el anillo quede ajustado.

### SERVICIO

- Toda utilización inadecuada, o en desacuerdo con las instrucciones de uso, puede comportar peligro, anulando la garantía y la responsabilidad del fabricante.

## GARANTÍA Y ASISTENCIA TÉCNICA

Este producto goza del reconocimiento y la protección de la garantía legal de conformidad con la legislación vigente. Para hacer valer sus derechos o intereses, debe acudir a cualquiera de nuestros servicios oficiales de asistencia técnica.

Puede encontrar el más cercano accediendo al siguiente enlace web: <https://www.blackanddecker.eu/>

También puede solicitar información relacionada poniéndose en contacto con nosotros.

Puede descargar este manual de instrucciones y sus actualizaciones en <https://www.blackanddecker.eu/>

## ANOMALÍAS Y REPARACIÓN

- En caso de avería lleve el aparato a un Servicio de Asistencia Técnica autorizado. No intente desmontarlo o repararlo ya que puede existir peligro.

## PARA LAS VERSIONES EU DEL PRODUCTO Y/O EN EL CASO DE QUE EN SU PAÍS APLIQUE

### ECOLOGÍA Y RECICLABILIDAD DEL PRODUCTO

- Los materiales de los que se compone el embalaje de este aparato están incluidos en un sistema de recogida, clasificación y reciclaje. Si desea deshacerse de ellos, utilice los contenedores públicos apropiados para cada tipo de material.
- El producto no contiene concentraciones de sustancias que puedan considerarse perjudiciales para el medio ambiente.



Este símbolo significa que, si desea deshacerse del producto, una vez transcurrida la vida del mismo, debe depositarlo por los medios adecuados a manos de un gestor de residuos autorizado

para la recogida selectiva de Residuos de Aparatos Eléctricos y Electrónicos (RAEE).

- Información relativa al Reglamento (UE) 2023/826 sobre los requisitos de diseño ecológico para el consumo de energía en modo desactivado y preparado.
  - Este aparato tiene un consumo de energía de 0,16 W en modo preparado.
- Este aparato cumple con la Directiva 2014/35/EU de Baja Tensión, con la Directiva 2014/30/EU de Compatibilidad Electromagnética, con la Directiva 2011/65/EU sobre restricciones a la utilización de determinadas sustancias peligrosas en aparatos eléctricos y electrónicos y con la Directiva 2009/125/EC sobre los requisitos de diseño ecológico aplicable a los productos relacionados con la energía.

Black & Decker® y BLACK+DECKER™ y los logotipos de Black & Decker® y BLACK+DECKER™ son marcas registradas de The Black & Decker® Corporation y se utilizan bajo licencia. Todos los derechos reservados. Importado y distribuido por ENGINEERING AND TECHNOLOGY FOR LIFE, S.L. Avda. Barcelona s/n Ollana, 25790, Spain

**LIQUIDIFICADOR DE JARRO  
BXJB1204E**

Caro cliente,

Muito obrigado por escolher adquirir um produto da marca Black+Decker.

Graças à sua tecnologia, design e funcionamento, e ao facto de exceder os mais rigorosos padrões de qualidade, é possível garantir uma utilização totalmente satisfatória e uma longa vida útil do produto.

**CONSELHOS DE SEGURANÇA E  
AVISOS**

- Leia atentamente estas instruções antes de ligar o aparelho e guarde-as para referência futura. O não cumprimento e observância destas instruções pode causar acidentes.
- Limpe todas as partes do produto que entrarão em contacto com alimentos, conforme indicado na secção de limpeza, antes de utilizar.
- Este aparelho não deve ser utilizado por crianças. Mantenha o aparelho e o seu cabo fora do alcance das crianças.
- Este aparelho pode ser utilizado por pessoas com capacidades físicas, sensoriais ou mentais reduzidas ou com falta de experiência e conhecimento, desde que tenham recebido supervisão ou instruções sobre a utilização segura do aparelho e compreendam os riscos envolvidos.
- As crianças devem ser supervisionadas para garantir que não brincam com o aparelho.
- AVISO: A utilização incorreta deste aparelho pode causar ferimentos. Deve ter-se cuidado ao manusear as lâminas afiadas, ao esvaziar a taça e durante a limpeza.
- Tenha cuidado ao verter líquidos quentes no processador de alimentos ou no liquidificador, pois estes podem ser ejetados do aparelho devido a uma vaporização repentina.
- Desligue sempre o aparelho da tomada se for deixado sem vigilância e antes de montar, desmontar ou limpar.
- Desligue o aparelho e desconecte-o da tomada antes de trocar acessórios ou aproximar-se de peças que se movem durante o uso.
- Se o cabo de alimentação estiver danificado, deve ser substituído pelo fabricante, pelo seu agente de assistência ou por pessoas com qualificações semelhantes, a fim de evitar riscos.
- Este aparelho destina-se apenas a uso doméstico, não profissional ou industrial.
- AVISO: Utilize sempre o liquidificador com a tampa ou a proteção na posição indicada nas instruções. Nunca coloque a mão no copo quando este estiver colocado na base. Se for necessário empurrar os alimentos para baixo, utilize uma ferramenta adequada, como uma espátula.
- Certifique-se de que a tensão indicada na etiqueta de classificação corresponde à tensão da rede elétrica antes de ligar o aparelho.
- Ligue o aparelho a uma tomada com uma tensão nominal mínima de 10 amperes.

- A ficha do aparelho deve encaixar corretamente na tomada. Não altere a ficha. Não utilize adaptadores de ficha.
- Não utilize o aparelho se o cabo de alimentação ou a ficha estiverem danificados.
- Não puxe o cabo de alimentação. Nunca utilize o cabo de alimentação para levantar, transportar ou desligar o aparelho.
- Não enrole o cabo de alimentação à volta do aparelho.
- Verifique o estado do cabo de alimentação. Se estiver danificado, aumentará o risco de choque elétrico.
- Se o invólucro do aparelho se partir, desligue imediatamente o aparelho da tomada para evitar a possibilidade de choque elétrico.
- Não utilize o aparelho se ele tiver caído, se houver sinais visíveis de danos ou se apresentar uma fuga.
- Não toque na ficha com as mãos molhadas.
- O aparelho deve ser utilizado e colocado sobre uma superfície plana e estável.
- Não coloque o aparelho sobre superfícies quentes, tais como placas de cozinha, queimadores a gás, fornos ou similares.
- Tenha cuidado para evitar ligar o aparelho involuntariamente.
- Antes de utilizar o aparelho, certifique-se de que a lâmina está corretamente fixada no lugar.
- As lâminas são afiadas e podem causar ferimentos, tenha cuidado e evite o contacto direto com as arestas cortantes das lâminas. Tenha especial atenção ao manusear as lâminas, durante as operações de montagem e desmontagem e durante a limpeza.
- Não toque em nenhuma das peças móveis do aparelho enquanto estiver em funcionamento.
- Não deixe o aparelho exposto à chuva ou à humidade. Se entrar água no aparelho, isso aumentará o risco de choque elétrico.

## UTILIZAÇÃO E CUIDADOS

- Estique totalmente o cabo de alimentação do aparelho antes de cada utilização.
- Não utilize o aparelho se as peças ou acessórios não estiverem corretamente encaixados ou estiverem com defeito.
- Não utilize o aparelho enquanto o jarro estiver vazio.
- Não utilize o aparelho se o dispositivo Liga/Desliga não funcionar.
- Não mova o aparelho enquanto estiver a ser utilizado.
- Não force a capacidade de trabalho do aparelho.

- Ao utilizar líquidos quentes, não encha o jarro mais do que até metade da sua capacidade.
- Mantenha o aparelho em boas condições. Verifique se as peças móveis não estão desalinhadas ou encravadas e certifique-se de que não existem peças partidas ou anomalias que possam impedir o funcionamento correto do aparelho.
- Utilize o aparelho e os seus acessórios e ferramentas de acordo com estas instruções, tendo em conta as condições de trabalho e o trabalho a realizar. A utilização do aparelho para operações diferentes das previstas pode resultar numa situação perigosa.
- Nunca utilize líquidos a ferver ou ingredientes cuja temperatura exceda os 40 °C.
- Verifique se a tampa está bem fechada antes de ligar o aparelho.
- Nunca deixe o aparelho ligado e sem vigilância se não estiver a ser utilizado. Isto poupa energia e prolonga a vida útil do aparelho.
- Não utilize o aparelho por mais de 1 minuto de cada vez. Em caso de funcionamento em ciclos, deixe o aparelho repousar durante pelo menos 180 segundos entre cada ciclo. Em nenhuma circunstância o aparelho deve ser utilizado por mais tempo do que o necessário.
- Não utilize o aparelho com produtos congelados ou que contenham ossos.
- CUIDADO: Não utilize o aparelho se o plástico estiver deformado ou partido.

## DESCRIÇÃO

- A Corpo
- B Conjunto de lâminas
- C Anel de fixação das lâminas
- D Anel de vedação das lâminas
- E Abas para remoção do anel de vedação
- F Frasco de 600 ml (x2)
- G Tampa de vedação
- H Tampa para beber
- I Compartimento do cabo de alimentação

Se o modelo do seu aparelho não tiver os acessórios descritos acima, eles também podem ser adquiridos separadamente junto ao Serviço de Assistência Técnica.

## INSTRUÇÕES DE UTILIZAÇÃO

### ANTES DA UTILIZAÇÃO

- Certifique-se de que toda a embalagem do produto foi removida.
- Leia atentamente a secção «Conselhos de segurança e avisos» antes da primeira utilização
- Antes de utilizar o produto pela primeira vez, recomendamos que o utilize apenas com água.
- Antes de utilizar o produto pela primeira vez, limpe as peças que entrarão em contacto com os alimentos, conforme descrito na secção de limpeza.
- Prepare o aparelho de acordo com a função que pretende utilizar.

### UTILIZAÇÃO

- Estique completamente o cabo de alimentação antes de o ligar à tomada.
- Certifique-se de que o anel de vedação das lâminas está bem fixado ao anel de fixação das lâminas.
- Adicione os ingredientes ao frasco.
- Encaixe o anel de fixação das lâminas no jarro, aparafusando no sentido horário.
- Ligue o aparelho à corrente elétrica e comece a misturar.
- Coloque o copo no corpo; rode no sentido horário até que o fecho encaixe no lugar.
- Se desejar adicionar mais ingredientes, retire o copo, adicione os ingredientes e volte a colocá-lo no lugar.
- Para parar ou desligar o aparelho, basta girar o jarro no sentido anti-horário.

### QUANDO TERMINAR DE USAR O APARELHO

- Pare o aparelho, rodando o copo no sentido anti-horário.
- Levante o jarro do corpo.
- Gire o jarro no sentido anti-horário e remova-o do anel de vedação das lâminas.
- Deixe arrefecer.
- Limpe o aparelho.

### ALOJAMENTO DO CABO DE ALIMENTAÇÃO

- Este aparelho tem um alojamento do cabo de alimentação situado na sua parte inferior.

### PROTECTOR TÉRMICO DE SEGURANÇA

- O aparelho possui um dispositivo de segurança que o protege contra sobreaquecimento.
- Se o aparelho se desligar e não voltar a ligar, desligue-o da alimentação elétrica e aguarde aproximadamente 15 minutos antes de voltar a ligá-lo. Se a máquina não voltar a ligar, procure assistência técnica autorizada.

## LIMPEZA

- Desligue o aparelho da rede elétrica e deixe-o arrefecer antes de realizar qualquer tarefa de limpeza.
- Limpe o equipamento com um pano húmido com algumas gotas de detergente líquido e, em seguida, seque-o.
- Não utilize solventes ou produtos com pH ácido ou básico, como lixívia, nem produtos abrasivos para limpar o aparelho.
- Não deixe água ou qualquer outro líquido entrar nas aberturas de ventilação para evitar danos nas partes internas do aparelho.
- Nunca mergulhe o aparelho em água ou qualquer outro líquido, nem o coloque sob água corrente.
- Durante o processo de limpeza, tenha especial cuidado com as lâminas, pois são muito afiadas.
- É aconselhável limpar o aparelho regularmente e remover quaisquer restos de alimentos.
- Se o aparelho não estiver limpo e em boas condições, a sua superfície pode degradar-se, o que afetará a sua vida útil e poderá torná-lo inseguro para utilização.
- Nenhuma peça deste aparelho é adequada para limpeza na máquina de lavar louça. Podem ser lavadas em água quente com sabão.
- Em seguida, seque todas as peças antes de montá-las e guardá-las.

### COMO LIMPAR O ANEL DE VEDAÇÃO

- Depois de remover o anel de vedação de fixação do aparelho, pressione as abas de remoção do anel de vedação e puxe o anel de vedação.
- Limpe-o com um pano húmido com algumas gotas de detergente líquido e, em seguida, seque-o.
- Recoloque o anel de vedação pressionando cuidadosamente até que todo o anel esteja encaixado.

### ASSISTÊNCIA

- Qualquer utilização indevida ou incumprimento das instruções de utilização invalida a garantia e a responsabilidade do fabricante.

## GARANTIA E ASSISTÊNCIA TÉCNICA

Este produto goza do reconhecimento e proteção da garantia legal, de acordo com a legislação vigente. Para fazer valer os seus direitos ou interesses, deve dirigir-se a qualquer um dos nossos serviços oficiais de assistência técnica.

Podem encontrar o mais próximo acedendo ao seguinte link:  
<https://www.blackanddecker.eu/>

Também pode solicitar informações relacionadas entrando em contacto connosco.

Pode descarregar este manual de instruções e as suas atualizações em <https://www.blackanddecker.eu/>

## ANOMALIAS E REPARAÇÃO

- Leve o aparelho a um serviço de assistência técnica autorizado se surgirem problemas. Não tente desmontar ou reparar sem assistência, pois isso pode ser perigoso.

## PARA VERSÕES DO PRODUTO NA UE E/OU NO CASO DE SER SOLICITADO NO SEU PAÍS

### ECOLOGIA E RECICLABILIDADE DO PRODUTO

- Os materiais que compõem a embalagem deste aparelho estão incluídos num sistema de recolha, classificação e reciclagem. Se desejar descartá-los, utilize os contentores públicos adequados para cada tipo de material.
- O produto não contém concentrações de substâncias que possam ser consideradas prejudiciais ao ambiente.



Este símbolo significa que, caso deseje eliminar o produto após o fim da sua vida útil, deve levá-lo a um agente de resíduos autorizado para a recolha seletiva de resíduos de equipamentos elétricos e

eletrónicos (REEE).

- Informação relativa ao Regulamento (UE) 2023/826 relativo aos requisitos de conceção ecológica para o consumo de energia em modo desligado e em modo de espera.
  - Este aparelho tem um consumo de energia de 0,16 W em modo de espera.
- Este aparelho está em conformidade com a Diretiva 2014/35/UE relativa à baixa tensão, a Diretiva 2014/30/UE relativa à compatibilidade eletromagnética, a Diretiva 2011/65/UE relativa à restrição do uso de determinadas substâncias perigosas em equipamentos elétricos e eletrónicos e a Diretiva 2009/125/CE relativa aos requisitos de conceção ecológica para produtos relacionados com a energia.

Black & Decker® e BLACK+DECKER™ e os logotipos Black & Decker® e BLACK+DECKER™ são marcas registradas da The Black & Decker® Corporation e são usadas sob licença. Todos os direitos reservados. Importado e Distribuído por ENGINEERING AND TECHNOLOGY FOR LIFE, SL Avda. Barcelona s/n Oliana, 25790, Espanha

**BLENDER IN POT  
BXJB1204E**

Beste klant,

Hartelijk dank dat u voor een product van het merk Black+Decker hebt gekozen.

Dankzij de techniek, het ontwerp en de werking en het feit dat het voldoet aan de strengste kwaliteitsnormen, kunnen wij een volledig bevredigend gebruik en een lange levensduur van het product garanderen.

**VEILIGHEIDSADVIES EN  
WAARSCHUWINGEN**

- Lees deze instructies zorgvuldig door voordat u het apparaat inschakelt en bewaar ze voor toekomstig gebruik. Het niet opvolgen en naleven van deze instructies kan leiden tot een ongeval.
- Reinig alle onderdelen van het product die in contact komen met voedsel, vóór gebruik zoals aangegeven in het hoofdstuk Reinigen.
- Dit apparaat mag niet door kinderen worden gebruikt. Houd het apparaat en het snoer buiten bereik van kinderen.
- Dit apparaat kan worden gebruikt door personen met verminderde lichamelijke, zintuiglijke of geestelijke vermogens of met een gebrek aan ervaring en kennis, indien zij onder toezicht staan of instructies hebben gekregen over het veilige gebruik van het apparaat en indien zij de mogelijke gevaren begrijpen.
- Kinderen moeten onder toezicht staan om ervoor te zorgen dat ze niet met het apparaat spelen.

- **WAARSCHUWING:** Verkeerd gebruik van dit apparaat kan leiden tot mogelijk letsel. Wees voorzichtig bij het hanteren van de scherpe messen, het legen van de kom en tijdens het schoonmaken.
- Wees voorzichtig als u hete vloeistof in de keukenmachine of blender giet. De vloeistof kan door plotselinge stoom uit het apparaat springen.
- Haal altijd de stekker uit het stopcontact als u het apparaat onbeheerd achterlaat en voordat u het monteert, demonteert of reinigt.
- Schakel het apparaat uit en haal de stekker uit het stopcontact voordat u accessoires verwisselt of onderdelen nadert die tijdens gebruik bewegen.
- Als het netsnoer beschadigd is, moet het door de fabrikant, diens serviceagent of een persoon met vergelijkbare kwalificaties worden vervangen om gevaar te voorkomen.
- Dit apparaat is uitsluitend bedoeld voor huishoudelijk gebruik, niet voor professioneel of industrieel gebruik.
- **WAARSCHUWING:** Gebruik de blender altijd met het deksel of de beschermkap op de juiste plaats, zoals aangegeven in de instructies. Steek nooit uw hand in de kan wanneer deze op het basisstation staat. Gebruik een geschikt hulpmiddel zoals een spatel als u etenswaren naar beneden moet duwen.

- Controleer of de spanning die op het typeplaatje staat aangegeven overeenkomt met de netspanning voordat u het apparaat aansluit.
- Sluit het apparaat aan op een stopcontact met een stroomsterkte van minimaal 10 ampère.
- De stekker van het apparaat moet goed in het stopcontact passen. Wijzig de stekker niet. Gebruik geen stekkeradapters.
- Gebruik het apparaat niet als het netsnoer of de stekker beschadigd is.
- Trek niet aan het netsnoer. Gebruik het netsnoer nooit om het apparaat op te tillen, te dragen of uit het stopcontact te halen.
- Wikkel het netsnoer niet om het apparaat.
- Controleer de staat van het netsnoer. Een beschadigd netsnoer verhoogt het risico op een elektrische schok.
- Als de behuizing van het apparaat kapotgaat, moet u het apparaat onmiddellijk loskoppelen van het lichtnet om het risico op een elektrische schok te voorkomen.
- Gebruik het apparaat niet als het is gevallen, als er zichtbare schade is of als er een lek is.
- Raak de stekker niet aan met natte handen.
- Het apparaat moet op een vlakke, stabiele ondergrond worden geplaatst en gebruikt.
- Plaats het apparaat niet op hete oppervlakken, zoals kookplaten, gaspitten, ovens en dergelijke.
- Zorg ervoor dat u het apparaat niet onbedoeld inschakelt.
- Controleer voor gebruik of het mes goed vastzit.
- Messen zijn scherp en kunnen letsel veroorzaken. Wees voorzichtig en vermijd direct contact met de snijkanten van de messen. Wees extra voorzichtig bij het hanteren van de messen, tijdens montage- en demontagewerkzaamheden en tijdens het schoonmaken.
- Raak geen bewegende onderdelen van het apparaat aan terwijl het in werking is.
- Laat het apparaat niet in de regen staan of blootgesteld aan vocht. Als er water in het apparaat komt, verhoogt dit het risico op een elektrische schok.

## GEBRUIK EN ONDERHOUD

- Trek het netsnoer van het apparaat voor elk gebruik helemaal uit.
- Gebruik het apparaat niet als de onderdelen of accessoires niet goed gemonteerd zijn of defect zijn.
- Gebruik het apparaat niet als de kan leeg is.
- Gebruik het apparaat niet als de aan/uit-schakelaar niet werkt.
- Verplaats het apparaat niet terwijl het in gebruik is.

- Forceer de werkcapaciteit van het apparaat niet.
- Wanneer u hete vloeistoffen gebruikt, vul de pot dan niet meer dan halfvol.
- Houd het apparaat in goede staat. Controleer of de bewegende onderdelen niet scheef staan of vastlopen en of er geen defecten of afwijkingen zijn die de correcte werking van het apparaat kunnen belemmeren.
- Gebruik het apparaat en de bijbehorende accessoires en gereedschappen volgens deze instructies, rekening houdend met de werkomstandigheden en de uit te voeren werkzaamheden. Het gebruik van het apparaat voor andere doeleinden dan waarvoor het bedoeld is, kan tot gevaarlijke situaties leiden.
- Gebruik nooit kokende vloeistoffen of ingrediënten waarvan de temperatuur hoger is dan 40°C.
- Controleer of het deksel goed gesloten is voordat u het apparaat start.
- Laat het apparaat nooit aangesloten en onbeheerd achter als het niet in gebruik is. Dit bespaart energie en verlengt de levensduur van het apparaat.
- Gebruik het apparaat niet langer dan 1 minuut achter elkaar. Bij gebruik in cycli dient u het apparaat een rustperiode van minimaal 180 seconden tussen elke cyclus te gunnen. Gebruik het apparaat in geen geval langer dan nodig.
- Gebruik het apparaat niet met diepvriesproducten of producten die botten bevatten.
- LET OP: Gebruik het apparaat niet als het plastic vervormd of gebroken is.

## BESCHRIJVING

- A Lichaam
- B Messenset
- C Bevestigingsring voor messen
- D Afdichtring van de messen
- E Verwijderlipjes voor afdichtring
- F 600 ml pot (x2)
- G Afdichtdeksel
- H Drinkdeksel
- I Behuizing van het netsnoer

Indien het model van uw apparaat niet over de hierboven beschreven accessoires beschikt, kunt u deze ook afzonderlijk aanschaffen bij de Technische Ondersteuningsdienst.

## GEBRUIKSAANWIJZING

### VOOR GEBRUIK

- Zorg ervoor dat alle verpakking van het product is verwijderd.
- Lees voor het eerste gebruik aandachtig het gedeelte 'Veiligheidsadviezen en waarschuwingen'.
- Wij adviseren om het product voor het eerste gebruik eerst met alleen water te wassen.
- Reinig vóór het eerste gebruik de onderdelen die in contact komen met voedsel, zoals beschreven in het hoofdstuk Reinigen.
- Bereid het apparaat voor op de functie die u wilt gebruiken.

### GEBUIK

- Trek het netsnoer volledig uit voordat u het aansluit.
- Zorg ervoor dat de afdichting van de messen goed vastzit aan de bevestigingsring van de messen.
- Doe de ingrediënten in de pot.
- Bevestig de bevestigingsring van de messen aan de kan door deze met de klok mee vast te draaien.
- Sluit het apparaat aan op het lichtnet en begin met mixen.
- Plaats de pot op het lichaam en draai met de klok mee totdat de vergrendeling vastklikt.
- Als u meer ingrediënten wilt toevoegen, haalt u de pot eruit, doet u de ingrediënten erin en doet u de pot er weer in.
- Om het apparaat te stoppen of uit te schakelen, draait u de kan eenvoudig tegen de klok in.

### ZODRA U KLAAR BENT MET HET GEBRUIKEN VAN HET APPARAAT

- Zet het apparaat uit door de kan tegen de klok in te draaien.
- Til de pot van het lichaam.
- Draai de kan tegen de klok in en verwijder hem van de afdichting van de messen.
- Laat afkoelen.
- Maak het apparaat schoon.

### BEHUIZING VAN HET NETSNOER

- Dit apparaat is voorzien van een behuizing voor het netsnoer aan de onderkant.

### VEILIGHEIDSTHERMISCHE BEVEILIGING

- Het apparaat is voorzien van een veiligheidsvoorziening, die het apparaat beschermt tegen oververhitting.
- Als het apparaat zichzelf uitschakelt en niet meer inschakelt, haal dan de stekker uit het stopcontact en wacht ongeveer 15 minuten voordat u het apparaat weer aansluit. Als het apparaat niet opnieuw start, dient u erkende technische hulp in te schakelen.

## SCHOONMAAK

- Haal de stekker van het apparaat uit het stopcontact en laat het afkoelen voordat u het gaat schoonmaken.
- Maak het apparaat schoon met een vochtige doek met een paar druppels afwasmiddel en droog het vervolgens af.
- Gebruik geen oplosmiddelen of producten met een zure of basische pH-waarde, zoals bleekmiddel, of schuurmiddelen om het apparaat schoon te maken.
- Zorg ervoor dat er geen water of andere vloeistoffen in de ventilatieopeningen terechtkomen, om schade aan de interne onderdelen van het apparaat te voorkomen.
- Dompel het apparaat nooit onder in water of een andere vloeistof en houd het niet onder stromend water.
- Wees tijdens het schoonmaken extra voorzichtig met de messen, deze zijn namelijk erg scherp.
- Het is raadzaam om het apparaat regelmatig schoon te maken en eventuele etensresten te verwijderen.
- Als het apparaat niet schoon en in goede staat is, kan het oppervlak ervan achteruitgaan. Dit heeft een negatieve invloed op de levensduur en kan ertoe leiden dat het apparaat onveilig is om te gebruiken.
- Geen enkel onderdeel van dit apparaat is geschikt voor reiniging in de vaatwasser. Ze mogen wel worden afgewassen in heet zeepsop.
- Droog vervolgens alle onderdelen af voordat u ze monteert en opbergt.

### HOE DE AFDICHTINGSRING SCHOONMAKEN

- Nadat u de bevestigingsafdichtingsring van het apparaat hebt verwijderd, drukt u op de lipjes om de afdichtingsring te verwijderen en trekt u de afdichtingsring eruit.
- Maak het schoon met een vochtige doek met een paar druppels afwasmiddel en droog het daarna af.
- Plaats de afdichting terug door voorzichtig te drukken totdat de hele ring goed vastzit.

### DIENST

- Bij verkeerd gebruik of het niet opvolgen van de gebruiksaanwijzing vervallen de garantie en de aansprakelijkheid van de fabrikant.

## GARANTIE EN TECHNISCHE ONDERSTEUNING

Dit product geniet de erkenning en bescherming van de wettelijke garantie in overeenstemming met de huidige wetgeving. Om uw rechten of belangen te doen gelden, dient u zich te wenden tot een van onze officiële technische ondersteuningsdiensten.

U kunt de dichtstbijzijnde dienst vinden via de volgende web link: <https://www.blackanddecker.eu/>

U kunt ook gerelateerde informatie opvragen door contact met ons op te nemen.

U kunt deze handleiding en de updates ervan downloaden op <https://www.blackanddecker.eu/>

### ANOMALIEËN EN REPARATIE

- Breng het apparaat naar een erkende technische dienst als er problemen optreden. Probeer het apparaat niet zelf te demonteren of te repareren, aangezien dit gevaarlijk kan zijn.

### VOOR EU-PRODUCTVERSIES EN/OF IN HET GEVAL DAT HET IN UW LAND WORDT AANGEVRAAGD ECOLOGIE EN RECYCLEBAARHEID VAN HET PRODUCT

- De materialen waaruit de verpakking van dit apparaat bestaat, vallen onder een inzamelings-, classificatie- en recyclingsysteem. Wilt u ze afvoeren, gebruik dan de daarvoor bestemde openbare containers voor elk type materiaal.
- Het product bevat geen stoffen in een concentratie die schadelijk kunnen zijn voor het milieu.



Dit symbool betekent dat u het product, indien u het wilt afdanken na afloop van de levensduur, moet inleveren bij een erkend afvalverwerkingsbedrijf voor de selectieve inzameling van afgedankte elektrische en

elektronische apparatuur (AEEA).

- Informatie met betrekking tot Verordening (EU) 2023/826 betreffende ecologische ontwerpseisen voor het energieverbruik in de uit-stand en de stand-bymodus.
  - Dit apparaat heeft een stroomverbruik van 0,16 W in de stand-bymodus.
- Dit apparaat voldoet aan de Richtlijn 2014/35/EU betreffende laagspanning, Richtlijn 2014/30/EU betreffende elektromagnetische compatibiliteit, Richtlijn 2011/65/EU betreffende beperking van het gebruik van bepaalde gevaarlijke stoffen in elektrische en elektronische apparatuur en Richtlijn 2009/125/EG betreffende eisen inzake ecologisch ontwerp voor energiegerelateerde producten.

Black & Decker® en BLACK+DECKER™ en de Black & Decker® en BLACK+DECKER™ logo's zijn geregistreerde handelsmerken van The Black & Decker® Corporation en worden onder licentie gebruikt. Alle rechten voorbehouden. Ingevoerd en gedistribueerd door ENGINEERING AND TECHNOLOGY FOR LIFE, S.L. Avda. Barcelona s/n Oliana, 25790, Spain

**BLENDER KIELICHOWY  
BXJB1204E**

Szanowny Kliencie,

Dziękujemy za wybór produktu marki Black+Decker.

Dzięki technologii, konstrukcji i działaniu, a także temu, że spełnia on najsurowsze normy jakościowe, można zagwarantować w pełni satysfakcjonujące użytkowanie i długą żywotność produktu.

**WSKAZÓWKI I OSTRZEŻENIA  
DOTYCZĄCE BEZPIECZEŃSTWA**

- Przed uruchomieniem urządzenia należy uważnie przeczytać niniejszą instrukcję i zachować ją do wykorzystania w przyszłości. Nieprzestrzeżenie tych instrukcji może doprowadzić do wypadku.
- Przed użyciem należy wyczyścić wszystkie części produktu, które będą miały kontakt z żywnością, zgodnie ze wskazówkami w części dotyczącej czyszczenia.
- To urządzenie nie powinno być używane przez dzieci. Trzymaj urządzenie i jego przewód poza zasięgiem dzieci.
- Osoby o ograniczonej sprawności fizycznej, sensorycznej lub umysłowej, a także osoby nieposiadające odpowiedniego doświadczenia i wiedzy mogą używać tego urządzenia, jeśli będą nadzorowane lub zostaną poinstruowane w zakresie bezpiecznego korzystania z urządzenia i rozumieją związane z tym zagrożenia.
- Dzieci powinny znajdować się pod nadzorem, aby mieć pewność, że nie bawią się urządzeniem.
- **OSTRZEŻENIE:** Niewłaściwe użycie tego urządzenia może prowadzić do potencjalnych obrażeń. Należy zachować ostrożność podczas obchodzenia się z ostrymi ostrzami, opróżniania miski i czyszczenia.
- Należy zachować ostrożność wlewając do robota kuchennego lub blendera gorącą ciecz, ponieważ może ona zostać wyrzucona z urządzenia z powodu nagłego wytworzenia pary.
- Zawsze odłączaj urządzenie od zasilania, jeśli pozostawiasz je bez nadzoru, a także przed montażem, demontażem lub czyszczeniem.
- Przed wymianą akcesoriów lub zbliżaniem się do części ruchomych wyłącz urządzenie i odłącz je od zasilania.
- Jeśli przewód zasilający jest uszkodzony, musi zostać wymieniony przez producenta, jego agenta serwisowego lub podobnie wykwalifikowaną osobę, aby uniknąć zagrożenia.
- Urządzenie jest przeznaczone wyłącznie do użytku domowego. Nie nadaje się do użytku profesjonalnego lub przemysłowego.
- **OSTRZEŻENIE:** Zawsze używaj blendera z pokrywą lub osłoną w pozycji wskazanej w instrukcji. Nigdy nie wkładaj ręki do dzbanka, gdy jest on umieszczony na podstawie. Jeśli konieczne jest dociśnięcie potrawy,

użyj odpowiedniego narzędzia,  
takiego jak szpatułka.

- Przed podłączeniem urządzenia do sieci należy upewnić się, że napięcie podane na tabliczce znamionowej jest zgodne z napięciem w sieci.
- Podłącz urządzenie do gniazdka sieciowego o natężeniu co najmniej 10 amperów.
- Wtyczka urządzenia musi być prawidłowo podłączona do gniazdka sieciowego. Nie wolno jej modyfikować. Nie należy używać przejściówek.
- Nie używaj urządzenia, jeśli przewód zasilający lub wtyczka są uszkodzone.
- Nie ciągnij za przewód zasilający. Nigdy nie używaj przewodu zasilającego do podnoszenia, przenoszenia ani odłączania urządzenia od zasilania.
- Nie owijaj przewodu zasilającego wokół urządzenia.
- Sprawdź stan przewodu zasilającego. Jego uszkodzenie zwiększa ryzyko porażenia prądem.
- W przypadku uszkodzenia obudowy urządzenia należy natychmiast odłączyć urządzenie od sieci, aby zapobiec ryzyku porażenia prądem.
- Nie używaj urządzenia, jeśli upadło, ma widoczne ślady uszkodzeń lub jeśli jest nieszczelne.
- Nie dotykaj wtyczki mokrymi rękami.
- Urządzenie należy używać na płaskiej i stabilnej powierzchni.
- Nie należy umieszczać urządzenia na gorących powierzchniach, takich jak płyty grzewcze, palniki gazowe, piekarniki itp.
- Należy zachować ostrożność, aby nie dopuścić do niezamierzonego uruchomienia urządzenia.
- Przed użyciem urządzenia należy upewnić się, że ostrze jest prawidłowo zamocowane.
- Ostrza są ostre i mogą spowodować obrażenia, należy zachować ostrożność i unikać bezpośredniego kontaktu z krawędziami tnącymi ostrzy. Należy zachować szczególną ostrożność podczas obchodzenia się z ostrzami, podczas montażu i demontażu oraz podczas czyszczenia.
- Nie dotykaj żadnych ruchomych części urządzenia, gdy jest ono włączone.
- Nie pozostawiaj urządzenia na deszczu ani w miejscu narażonym na działanie wilgoci. Dostanie się wody do urządzenia zwiększa ryzyko porażenia prądem.

## UŻYTKOWANIE I PIELEGNACJA

- Przed każdym użyciem należy całkowicie rozwinąć przewód zasilający urządzenia.
- Nie używaj urządzenia, jeśli jego części lub akcesoria nie są prawidłowo zamontowane lub są uszkodzone.
- Nie używaj urządzenia, gdy słoik jest pusty.
- Nie używaj urządzenia, jeśli przycisk włączania/wyłączania nie działa.
- Nie należy przenosić używanego urządzenia.
- Nie należy przekraczać maksymalnej wydajności urządzenia.
- W przypadku stosowania gorących płynów nie należy napełniać słoika więcej niż do połowy.
- Utrzymuj urządzenie w dobrym stanie. Sprawdź, czy części ruchome nie są źle ustawione ani zablokowane, a także czy nie ma uszkodzonych części ani anomalii, które mogłyby uniemożliwić prawidłowe działanie urządzenia.
- Używaj urządzenia, akcesoriów i narzędzi zgodnie z niniejszą instrukcją, biorąc pod uwagę warunki pracy i rodzaj wykonywanej pracy. Używanie urządzenia do czynności innych niż te, do których jest przeznaczone, może doprowadzić do niebezpiecznej sytuacji.
- Nigdy nie używaj wrzących płynów ani składników, których temperatura przekracza 40°C.
- Przed uruchomieniem urządzenia sprawdź, czy pokrywa jest dokładnie zamknięta.
- Nigdy nie pozostawiaj urządzenia podłączonego do prądu bez nadzoru, jeśli nie jest używane. Pozwala to oszczędzać energię i wydłużyć żywotność urządzenia.
- Nie używaj urządzenia dłużej niż 1 minutę jednorazowo. W przypadku pracy cyklicznej, zapewnij urządzeniu przerwę trwającą co najmniej 180 sekund między każdym cyklem. W żadnym wypadku nie używaj urządzenia dłużej niż to konieczne.
- Nie używaj urządzenia do przechowywania mrożonek ani produktów zawierających kości.
- UWAGA: Nie używaj urządzenia, jeśli plastik jest zdeformowany lub uszkodzony.

## OPIS

- A Ciało
- B Zestaw ostrzy
- C Pierścień mocujący ostrza
- D Pierścień uszczelniający łopatek
- E Uchwyty do wyjmowania pierścieni uszczelniających
- F Stoik 600 ml (x2)
- G Pokrywa uszczelniająca
- H Pokrywa do picia
- I Obudowa przewodu zasilającego

Jeżeli model Twojego urządzenia nie posiada akcesoriów opisanych powyżej, możesz je nabyć oddzielnie w Serwisie Pomocy Technicznej.

## INSTRUKCJA UŻYTKOWANIA

### PRZED UŻYCIEM

- Upewnij się, że całe opakowanie produktu zostało usunięte.
- Przed pierwszym użyciem należy uważnie przeczytać sekcję „Wskazówki i ostrzeżenia dotyczące bezpieczeństwa”
- Przed pierwszym użyciem zalecamy przepłukanie produktu samą wodą.
- Przed pierwszym użyciem produktu należy wyczyścić części, które będą miały kontakt z żywnością, zgodnie ze wskazówkami podanymi w części poświęconej czyszczeniu.
- Przygotuj urządzenie zgodnie z funkcją, której chcesz użyć.

### UŻYWAĆ

- Przed podłączeniem przewodu zasilającego należy go całkowicie rozwinąć.
- Sprawdź, czy pierścień uszczelniający ostrza jest prawidłowo zamocowany do pierścienia mocującego ostrza.
- Dodaj składniki do stoika.
- Zamontuj pierścień mocujący ostrza na stoiku, przykręcając go zgodnie z ruchem wskazówek zegara.
- Podłącz urządzenie do sieci elektrycznej i rozpocznij miksowanie.
- Umieść stoik na korpusie i przekręć zgodnie z ruchem wskazówek zegara, aż blokada zatrzaśnie się na swoim miejscu.
- Jeśli chcesz dodać więcej składników, wyjmij stoik, dodaj składniki i włóż go z powrotem.

- Aby zatrzymać lub wyłączyć urządzenie, wystarczy przekręcić pokrętkę w kierunku przeciwnym do ruchu wskazówek zegara.

### PO ZAKOŃCZENIU KORZYSTANIA Z URZĄDZENIA

- Zatrzymaj urządzenie, obracając stoik w kierunku przeciwnym do ruchu wskazówek zegara.
- Podnieś stoik z korpusu.
- Obróć stoik w kierunku przeciwnym do ruchu wskazówek zegara i zdejmij go z pierścienia uszczelniającego ostrza.
- Pozostaw do ostygnięcia.
- Wyczyść urządzenie.

### OBUDOWA PRZEWODU ZASILAJĄCEGO

- W tym urządzeniu na spodzie znajduje się obudowa przewodu zasilającego.

### ZABEZPIECZENIE TERMICZNE

- Urządzenie jest wyposażone w zabezpieczenie chroniące je przed przegrzaniem.
- Jeśli urządzenie wyłączy się samoczynnie i nie włączy się ponownie, odłącz je od zasilania i odczekaj około 15 minut przed ponownym podłączeniem. Jeśli urządzenie nie uruchomi się ponownie, zasięgnij autoryzowanej pomocy technicznej.

## CZYSZCZENIE

- Przed przystąpieniem do czyszczenia odłącz urządzenie od sieci i pozwól mu ostygnąć.
- Wyczyść urządzenie wilgotną ściereczką z dodatkiem kilku kropli płynu do mycia naczyń, a następnie osusz.
- Do czyszczenia urządzenia nie należy używać rozpuszczalników ani produktów o odczynie kwaśnym lub zasadowym, takich jak wybielacz ani środków ściernych.
- Aby uniknąć uszkodzenia wewnętrznych części urządzenia, nie dopuść do przedostania się wody lub innej cieczy do otworów wentylacyjnych.
- Nigdy nie zanurzaj urządzenia w wodzie ani innym płynie i nie umieszczaj go pod bieżącą wodą.
- Podczas czyszczenia należy zachować szczególną ostrożność na ostrza, ponieważ są bardzo ostre.
- Zaleca się regularne czyszczenie urządzenia i usuwanie resztek jedzenia.
- Jeśli urządzenie nie jest czyste i w dobrym stanie, jego powierzchnia może ulec zniszczeniu, co wpłynie na jego żywotność i może sprawić, że będzie ono niebezpieczne.
- Żadna część tego urządzenia nie nadaje się do mycia w zmywarce. Można je myć w gorącej wodzie z mydłem.
- Następnie należy wysuszyć wszystkie części przed ich montażem i przechowywaniem.

## JAK CZYŚCIĆ PIERŚCIEŃ USZCZELNIAJĄCY

- Po wyjęciu pierścienia uszczelniającego z urządzenia naciśnij wypustki służące do wyjmowania pierścienia uszczelniającego i wyciągnij pierścień uszczelniający.
- Wyczyść wilgotną ściereczką z dodatkiem kilku kropli płynu do mycia naczyń, a następnie osusz.
- Załóż pierścień uszczelniający, naciskając ostrożnie, aż do momentu dopasowania całego pierścienia.

## PRACA

- Jakiegokolwiek niewłaściwe użycie lub nieprzestrzeganie instrukcji obsługi powoduje utratę gwarancji i odpowiedzialność producenta.

## GWARANCJA I POMOC TECHNICZNA

Produkt ten objęty jest gwarancją prawną zgodnie z obowiązującymi przepisami. Aby dochodzić swoich praw lub interesów, należy zgłosić się do jednego z naszych oficjalnych serwisów pomocy technicznej.

Najbliższy serwis można znaleźć pod następującym adresem internetowym: <https://www.blackanddecker.eu/>

Można również poprosić o odpowiednie informacje, kontaktując się z nami.

Niniejszą instrukcję obsługi i jej aktualizacje można pobrać ze strony <https://www.blackanddecker.eu/>.

## ANOMALIE I NAPRAWA

- W przypadku wystąpienia problemów należy oddać urządzenie do autoryzowanego serwisu technicznego. Nie należy podejmować prób demontażu ani naprawy bez pomocy, ponieważ może to być niebezpieczne.

## W PRZYPADKU WERSJI PRODUKTU NA RYNEK UE II LUB W PRZYPADKU, GDY JEST TO WYMAGANE W TWOIM KRAJU

### EKOLOGIA I RECYKLING PRODUKTU

- Materiały, z których wykonane jest opakowanie tego urządzenia, są objęte systemem zbiórki, klasyfikacji i recyklingu. Jeśli chcesz się ich pozbyć, użyj odpowiednich publicznych pojemników przeznaczonych dla każdego rodzaju materiału.
- Produkt nie zawiera stężeń substancji, które można uznać za szkodliwe dla środowiska.



Symbol ten oznacza, że jeśli chcesz pozbyć się produktu po zakończeniu jego żywotności, musisz dostarczyć go do autoryzowanego punktu zbiórki odpadów zajmującego się selektywną zbiórką zużytego sprzętu elektrycznego i elektronicznego (ZSEE).

- Informacje dotyczące rozporządzenia (UE) 2023/826 w sprawie wymogów ekoprojektu dla zużycia energii w trybie wyłączonym i trybie czuwania.  
- Urządzenie to ma pobór mocy wynoszący 0,16 W w trybie czuwania.
- To urządzenie jest zgodne z dyrektywą 2014/35/UE w sprawie niskiego napięcia, dyrektywą 2014/30/UE w sprawie kompatybilności elektromagnetycznej, dyrektywą 2011/65/UE w sprawie ograniczenia stosowania niektórych niebezpiecznych substancji w sprzęcie elektrycznym i elektronicznym oraz dyrektywą 2009/125/WE w sprawie wymogów dotyczących ekoprojektu dla produktów związanych z energią.

Black & Decker® i BLACK+DECKER™ oraz logo Black & Decker® i BLACK+DECKER™ są zarejestrowanymi znakami towarowymi The Black & Decker® Corporation i są używane na podstawie licencji. Wszelkie prawa zastrzeżone. Importowane i dystrybuowane przez ENGINEERING AND TECHNOLOGY FOR LIFE, S.L. Avda. Barcelona s/n Oliana, 25790, Spain

**ΜΠΛΕΝΤΕΡ ΣΕ ΒΑΖΟ  
ΒΧJB1204E**

Αγαπητέ πελάτη,

Σας ευχαριστούμε πολύ που επιλέξατε να αγοράσετε ένα προϊόν της μάρκας Black+Decker.

Χάρη στην τεχνολογία, τον σχεδιασμό και τη λειτουργία του, καθώς και στο γεγονός ότι υπερβαίνει τα αυστηρότερα πρότυπα ποιότητας, μπορεί να διασφαλιστεί μια πλήρως ικανοποιητική χρήση και μεγάλη διάρκεια ζωής του προϊόντος.

**ΣΥΜΒΟΥΛΕΣ ΚΑΙ  
ΠΡΟΕΙΔΟΠΟΙΗΣΕΙΣ ΑΣΦΑΛΕΙΑΣ**

- Διαβάστε προσεκτικά αυτές τις οδηγίες πριν ενεργοποιήσετε τη συσκευή και φυλάξτε τις για μελλοντική αναφορά. Η μη τήρηση αυτών των οδηγιών μπορεί να οδηγήσει σε ατύχημα.
- Καθαρίστε όλα τα μέρη του προϊόντος που θα έρθουν σε επαφή με τρόφιμα, όπως υποδεικνύεται στην ενότητα καθαρισμού, πριν από τη χρήση.
- Αυτή η συσκευή δεν πρέπει να χρησιμοποιείται από παιδιά. Κρατήστε τη συσκευή και το καλώδιό της μακριά από παιδιά.
- Αυτή η συσκευή μπορεί να χρησιμοποιηθεί από άτομα με μειωμένες σωματικές, αισθητηριακές ή νοητικές ικανότητες ή έλλειψη εμπειρίας και γνώσης, εφόσον έχουν επιβλεφθεί ή έχουν λάβει οδηγίες σχετικά με τη χρήση της συσκευής με ασφαλή τρόπο και εφόσον κατανοούν τους κινδύνους που ενέχει.
- Τα παιδιά θα πρέπει να επιβλέπονται για να διασφαλιστεί ότι δεν παίζουν με τη συσκευή.

- **ΠΡΟΕΙΔΟΠΟΙΗΣΗ:** Η κακή χρήση αυτής της συσκευής μπορεί να οδηγήσει σε πιθανό τραυματισμό. Πρέπει να δίνεται προσοχή κατά τον χειρισμό των αιχμηρών λεπίδων κοπής, το άδειασμα του μππολ και κατά τον καθαρισμό.
- Να είστε προσεκτικοί εάν χυθεί ζεστό υγρό στον επεξεργαστή τροφίμων ή στο μπλέντερ, καθώς μπορεί να εκτοξευθεί έξω από τη συσκευή λόγω ξαφνικού ατμού.
- Αποσυνδέετε πάντα τη συσκευή από την παροχή ρεύματος εάν δεν την έχετε επιτηρήσει και πριν από τη συναρμολόγηση, την αποσυναρμολόγηση ή τον καθαρισμό.
- Απενεργοποιήστε τη συσκευή και αποσυνδέστε την από την παροχή ρεύματος πριν αλλάξετε αξεσουάρ ή πλησιάσετε σε εξαρτήματα που κινούνται κατά τη χρήση.
- Εάν το καλώδιο τροφοδοσίας έχει υποστεί ζημιά, πρέπει να αντικατασταθεί από τον κατασκευαστή, τον αντιπρόσωπο σέρβις του ή από παρόμοια εξειδικευμένο άτομο, προκειμένου να αποφευχθεί τυχόν κίνδυνος.
- Αυτή η συσκευή προορίζεται μόνο για οικιακή χρήση, όχι για επαγγελματική ή βιομηχανική χρήση.
- **ΠΡΟΕΙΔΟΠΟΙΗΣΗ:** Να χρησιμοποιείτε πάντα το μπλέντερ με το καπάκι ή το προστατευτικό στη θέση του όπως υποδεικνύεται στις οδηγίες. Ποτέ μην βάζετε το

χέρι σας μέσα στο βάζο όταν αυτό είναι τοποθετημένο στη βάση. Εάν χρειάζεται να πιέσετε το φαγητό προς τα κάτω, χρησιμοποιήστε ένα κατάλληλο εργαλείο όπως μια σπάτουλα.

- Βεβαιωθείτε ότι η τάση που αναγράφεται στην ετικέτα ονομαστικών τιμών ταιριάζει με την τάση του δικτύου πριν συνδέσετε τη συσκευή στην πρίζα.
- Συνδέστε τη συσκευή σε μια πρίζα ρεύματος με ονομαστική τάση τουλάχιστον 10 αμπέρ.
- Το φως της συσκευής πρέπει να ταιριάζει σωστά στην πρίζα. Μην τροποποιείτε το φως. Μην χρησιμοποιείτε προσαρμογείς πρίζας.
- Μην χρησιμοποιείτε τη συσκευή εάν το καλώδιο τροφοδοσίας ή το φως είναι κατεστραμμένα.
- Μην τραβάτε το καλώδιο τροφοδοσίας. Μην χρησιμοποιείτε ποτέ το καλώδιο τροφοδοσίας για να σηκώσετε, να μεταφέρετε ή να αποσυνδέσετε τη συσκευή από την πρίζα.
- Μην τυλίγετε το καλώδιο τροφοδοσίας γύρω από τη συσκευή.
- Ελέγξτε την κατάσταση του καλωδίου τροφοδοσίας. Εάν είναι κατεστραμμένο, αυξάνεται ο κίνδυνος ηλεκτροπληξίας.
- Εάν σπάσει το περίβλημα της συσκευής, αποσυνδέστε αμέσως τη συσκευή από το ηλεκτρικό δίκτυο για να αποτρέψετε την πιθανότητα ηλεκτροπληξίας.
- Μην χρησιμοποιείτε τη συσκευή εάν έχει πέσει, εάν υπάρχουν ορατά σημάδια ζημιάς ή εάν έχει διαρροή.
- Μην αγγίζετε το φως με βρεγμένα χέρια.
- Η συσκευή πρέπει να χρησιμοποιείται και να τοποθετείται σε επίπεδη, σταθερή επιφάνεια.
- Μην τοποθετείτε τη συσκευή πάνω σε θερμές επιφάνειες, όπως πλάκες μαγειρέματος, εστίες αερίου, φούρνους ή παρόμοια.
- Προσέξτε να μην ξεκινήσετε τη συσκευή ακούσια.
- Πριν χρησιμοποιήσετε τη συσκευή, βεβαιωθείτε ότι η λεπίδα έχει στερεωθεί σωστά στη θέση της.
- Οι λεπίδες είναι αιχμηρές και μπορεί να προκαλέσουν τραυματισμό, γι' αυτό να είστε προσεκτικοί και να αποφεύγετε την άμεση επαφή με τις κοπτικές ακμές των λεπίδων. Δώστε ιδιαίτερη προσοχή κατά το χειρισμό των λεπίδων, κατά τις εργασίες συναρμολόγησης και αποσυναρμολόγησης και κατά τον καθαρισμό.
- Μην αγγίζετε κανένα από τα κινούμενα μέρη της συσκευής ενώ αυτή βρίσκεται σε λειτουργία.

• Μην αφήνετε τη συσκευή έξω στη βροχή ή εκτεθειμένη σε υγρασία. Εάν εισέλθει νερό στη συσκευή, αυτό θα αυξήσει τον κίνδυνο ηλεκτροπληξίας.

## ΧΡΗΣΗ ΚΑΙ ΦΡΟΝΤΙΔΑ

- Τεντώστε πλήρως το καλώδιο τροφοδοσίας της συσκευής πριν από κάθε χρήση.
- Μην χρησιμοποιείτε τη συσκευή εάν τα εξαρτήματα ή τα εξαρτήματα δεν έχουν τοποθετηθεί σωστά ή είναι ελαττωματικά.
- Μην χρησιμοποιείτε τη συσκευή όσο το βάζο είναι άδειο.
- Μην χρησιμοποιείτε τη συσκευή εάν η συσκευή ενεργοποίησης/απενεργοποίησης δεν λειτουργεί.
- Μην μετακινείτε τη συσκευή ενώ βρίσκεται σε χρήση.
- Μην επιβάλλετε υπερβολική ισχύ στην απόδοση της συσκευής.
- Όταν χρησιμοποιείτε ζεστά υγρά, μην γεμίζετε το βάζο περισσότερο από τη μέση.
- Διατηρείτε τη συσκευή σε καλή κατάσταση. Ελέγξτε ότι τα κινούμενα μέρη δεν είναι ευθυγραμμισμένα ή μπλοκαρισμένα και βεβαιωθείτε ότι δεν υπάρχουν σπασμένα μέρη ή ανωμαλίες που μπορεί να εμποδίσουν τη σωστή λειτουργία της συσκευής.
- Χρησιμοποιήστε τη συσκευή, τα αξεσουάρ και τα εργαλεία της σύμφωνα με αυτές τις οδηγίες, λαμβάνοντας υπόψη τις συνθήκες εργασίας και την εργασία που πρέπει να εκτελεστεί. Η χρήση της συσκευής για λειτουργίες διαφορετικές από αυτές που προβλέπονται μπορεί να οδηγήσει σε επικίνδυνες καταστάσεις.
- Μην χρησιμοποιείτε ποτέ υγρά που βράζουν ή συστατικά των οποίων η θερμοκρασία υπερβαίνει τους 40°C.
- Ελέγξτε ότι το καπάκι είναι σωστά κλεισμένο πριν ξεκινήσετε τη συσκευή.
- Μην αφήνετε ποτέ τη συσκευή συνδεδεμένη και χωρίς επίβλεψη εάν δεν τη χρησιμοποιείτε. Αυτό εξοικονομεί ενέργεια και παρατείνει τη διάρκεια ζωής της συσκευής.
- Μην χρησιμοποιείτε τη συσκευή για περισσότερο από 1 λεπτό κάθε φορά. Σε περίπτωση λειτουργίας σε κύκλους, αφήστε τη συσκευή να διακόψει τη λειτουργία της για τουλάχιστον 180 δευτερόλεπτα μεταξύ κάθε κύκλου. Σε καμία περίπτωση δεν πρέπει να λειτουργεί η συσκευή για περισσότερο χρόνο από όσο είναι απαραίτητο.
- Μην χρησιμοποιείτε τη συσκευή με κατεψυγμένα τρόφιμα ή τρόφιμα που περιέχουν κόκαλα.
- ΠΡΟΣΟΧΗ: Μην χρησιμοποιείτε τη συσκευή εάν το πλαστικό είναι παραμορφωμένο ή σπασμένο.

## ΠΕΡΙΓΡΑΦΗ

- A Σώμα
- B Σετ λεπίδων
- C Δακτύλιος στερέωσης λεπίδων
- D Δακτύλιος στεγανοποίησης λεπίδων
- E Γλωπίδες αφαίρεσης δακτυλίου στεγανοποίησης
- F Βάζο 600 ml (x2)
- G Καπάκι σφράγισης
- H Καπάκι πόσης
- I Περιβλήμα καλωδίου τροφοδοσίας

Εάν το μοντέλο της συσκευής σας δεν διαθέτει τα αξεσουάρ που περιγράφονται παραπάνω, μπορείτε επίσης να τα αγοράσετε ξεχωριστά από την Υπηρεσία Τεχνικής Υποστήριξης.

## ΟΔΗΓΙΕΣ ΧΡΗΣΗΣ

### ΠΡΙΝ ΑΠΟ ΤΗ ΧΡΗΣΗ

- Βεβαιωθείτε ότι έχετε αφαιρέσει όλες τις συσκευασίες του προϊόντος.
- Διαβάστε προσεκτικά την ενότητα «Συμβουλές και προειδοποιήσεις ασφαλείας» πριν από την πρώτη χρήση
- Πριν χρησιμοποιήσετε το προϊόν για πρώτη φορά, συνιστούμε να το τρέξετε μόνο με νερό.
- Πριν χρησιμοποιήσετε το προϊόν για πρώτη φορά, καθαρίστε τα μέρη που θα έρθουν σε επαφή με τρόφιμα με τον τρόπο που περιγράφεται στην ενότητα καθαρισμού.
- Προετοιμάστε τη συσκευή ανάλογα με τη λειτουργία που θέλετε να χρησιμοποιήσετε.

### ΧΡΗΣΗ

- Τεντώστε πλήρως το καλώδιο τροφοδοσίας πριν το συνδέσετε.
- Βεβαιωθείτε ότι ο δακτύλιος στεγανοποίησης των λεπίδων είναι σωστά στερεωμένος στον δακτύλιο στερέωσης των λεπίδων.
- Προσθέστε τα υλικά στο βάζο.
- Τοποθετήστε τον δακτύλιο στερέωσης των λεπίδων στην κανάτα βιδώνοντας δεξιόστροφα.
- Συνδέστε τη συσκευή στην πρίζα και ξεκινήστε το ανακάτεμα.
- Τοποθετήστε το βάζο στο σώμα και γυρίστε το δεξιόστροφα μέχρι να ασφαλίσει στη θέση του με ένα κλικ.
- Αν θέλετε να προσθέσετε περισσότερα υλικά, τραβήξτε έξω το βάζο, προσθέστε τα υλικά και επανατοποθετήστε το.

- Για να σταματήσετε ή να απενεργοποιήσετε τη συσκευή, απλώς περιστρέψτε το δοχείο αριστερόστροφα.

### ΜΟΛΙΣ ΤΕΛΕΙΩΣΤΕ ΤΗ ΧΡΗΣΗ ΤΗΣ ΣΥΣΚΕΥΗΣ

- Σταματήστε τη συσκευή, περιστρέφοντας το βάζο αριστερόστροφα.
- Σηκώστε το βάζο από το σώμα.
- Γυρίστε το βάζο αριστερόστροφα και αφαιρέστε το από τον δακτύλιο στεγανοποίησης των λεπίδων.
- Αφήστε το να κρυσώσει.
- Καθαρίστε τη συσκευή.

### ΠΕΡΙΒΛΗΜΑ ΚΑΛΩΔΙΟΥ ΤΡΟΦΟΔΟΣΙΑΣ

- Αυτή η συσκευή διαθέτει ένα περιβλήμα καλωδίου τροφοδοσίας που βρίσκεται στην κάτω πλευρά της.

### ΘΕΡΜΙΚΗ ΠΡΟΣΤΑΣΙΑ ΑΣΦΑΛΕΙΑΣ

- Η συσκευή διαθέτει μια διάταξη ασφαλείας, η οποία την προστατεύει από υπερθέρμανση.
- Εάν η συσκευή απενεργοποιηθεί μόνη της και δεν ενεργοποιηθεί ξανά, αποσυνδέστε την από την παροχή ρεύματος και περιμένετε περίπου 15 λεπτά πριν την επανασυνδέσετε. Εάν η συσκευή δεν ξεκινήσει ξανά, ζητήστε εξουσιοδοτημένη τεχνική βοήθεια.

## ΚΑΘΑΡΙΣΜΑ

- Αποσυνδέστε τη συσκευή από το ρεύμα και αφήστε την να κρυσώσει πριν ξεκινήσετε οποιαδήποτε εργασία καθαρισμού.
- Καθαρίστε τον εξοπλισμό με ένα υγρό πανί με μερικές σταγόνες υγρού πιάτων και στη συνέχεια στεγνώστε.
- Μην χρησιμοποιείτε διαλύτες ή προϊόντα με όξινο ή βασικό pH, όπως χλωρίνη ή λειαντικά προϊόντα, για τον καθαρισμό της συσκευής.
- Μην αφήνετε νερό ή οποιοδήποτε άλλο υγρό να εισέλθει στις οπές εξερισμού για να αποφύγετε ζημιά στα εσωτερικά μέρη της συσκευής.
- Ποτέ μην βυθίζετε τη συσκευή σε νερό ή σε οποιοδήποτε άλλο υγρό και μην την τοποθετείτε κάτω από τρεχούμενο νερό.
- Κατά τη διάρκεια του καθαρισμού, να είστε ιδιαίτερα προσεκτικοί με τις λεπίδες, καθώς είναι πολύ αιχμηρές.
- Συνιστάται να καθαρίζετε τη συσκευή τακτικά και να αφαιρείτε τυχόν υπολείμματα τροφών.
- Εάν η συσκευή δεν είναι καθαρή και σε καλή κατάσταση, η επιφάνειά της ενδέχεται να φθαρεί, γεγονός που θα επηρεάσει τη διάρκεια ζωής της και θα μπορούσε να την καταστήσει μη ασφαλή για χρήση.

- Κανένα μέρος αυτής της συσκευής δεν είναι κατάλληλο για καθαρισμό στο πλυντήριο πιάτων. Μπορούν να πλυθούν με ζεστό νερό και σαπούνι.
- Στη συνέχεια, στεγνώστε όλα τα μέρη πριν από τη συναρμολόγηση και την αποθήκευση.

#### ΠΩΣ ΝΑ ΚΑΘΑΡΙΣΕΤΕ ΤΟΝ ΔΑΚΤΥΛΙΟ ΣΤΕΓΑΝΩΣΗΣ

- Αφού αφαιρέσετε τον δακτύλιο στεγανοποίησης από τη συσκευή, πιέστε τις γλωττίδες αφαίρεσης του δακτυλίου στεγανοποίησης και τραβήξτε τον δακτύλιο στεγανοποίησης.
- Καθαρίστε το με ένα υγρό πανί με μερικές σταγόνες υγρού πιάτων και στη συνέχεια στεγνώστε το.
- Αντικαταστήστε τον δακτύλιο στεγανοποίησης πιέζοντας προσεκτικά μέχρι να εφαρμόσει ολόκληρος ο δακτύλιος.

#### ΥΠΗΡΕΣΙΑ

- Οποιαδήποτε κακή χρήση ή μη τήρηση των οδηγιών χρήσης ακυρώνει την εγγύηση και την ευθύνη του κατασκευαστή.

## ΕΓΓΥΗΣΗ ΚΑΙ ΤΕΧΝΙΚΗ ΥΠΟΣΤΗΡΙΞΗ

Το προϊόν αυτό απολαμβάνει την αναγνώριση και την προστασία της νόμιμης εγγύησης σύμφωνα με την ισχύουσα νομοθεσία. Για να ασκήσετε τα δικαιώματά ή τα συμφέροντά σας, πρέπει να απευθυνθείτε σε οποιαδήποτε από τις επίσημες υπηρεσίες τεχνικής υποστήριξης.

Μπορείτε να βρείτε την πλησιέστερη υπηρεσία μέσω του ακόλουθου συνδέσμου: <https://www.blackanddecker.eu/>

Μπορείτε επίσης να ζητήσετε σχετικές πληροφορίες επικοινωνώντας μαζί μας.

Μπορείτε να κατεβάσετε αυτό το εγχειρίδιο οδηγιών και τις ενημερώσεις του στη διεύθυνση <https://www.blackanddecker.eu/>

#### ΑΝΩΜΑΛΙΕΣ ΚΑΙ ΕΠΙΣΚΕΥΗ

- Εάν προκύψουν προβλήματα, απευθυνθείτε σε μια εξουσιοδοτημένη τεχνική υποστήριξη. Μην επιχειρήσετε να αποσυναρμολογήσετε ή να επισκευάσετε τη συσκευή χωρίς βοήθεια, καθώς αυτό μπορεί να είναι επικίνδυνο.

#### ΓΙΑ ΕΚΔΟΣΕΙΣ ΠΡΟΪΟΝΤΩΝ ΕΕ Η/ΚΑΙ ΣΕ ΠΕΡΙΠΤΩΣΗ ΠΟΥ ΖΗΤΕΙΤΑΙ ΣΤΗ ΧΩΡΑ ΣΑΣ ΟΙΚΟΛΟΓΙΑ ΚΑΙ ΑΝΑΚΥΚΛΩΣΙΜΟΤΗΤΑ ΤΟΥ ΠΡΟΪΟΝΤΟΣ

- Τα υλικά από τα οποία αποτελείται η συσκευασία αυτής της συσκευής περιλαμβάνονται σε ένα σύστημα συλλογής, ταξινόμησης και ανακύκλωσης. Εάν επιθυμείτε να τα απορρίψετε, χρησιμοποιήστε τους κατάλληλους δημόσιους κάδους για κάθε τύπο υλικού.

- Το προϊόν δεν περιέχει συγκεντρώσεις ουσιών που θα μπορούσαν να θεωρηθούν επιβλαβείς για το περιβάλλον.



Αυτό το σύμβολο σημαίνει ότι σε περίπτωση που επιθυμείτε να απορρίψετε το προϊόν μετά τη λήξη της διάρκειας ζωής του, παραδώστε το σε έναν εξουσιοδοτημένο φορέα διαχείρισης αποβλήτων για την επιλεκτική συλλογή αποβλήτων ηλεκτρικού και ηλεκτρονικού εξοπλισμού (ΑΗΗΕ).

- Πληροφορίες σχετικά με τον Κανονισμό (ΕΕ) 2023/826 σχετικά με τις απαιτήσεις οικολογικού σχεδιασμού για την κατανάλωση ενέργειας σε κατάσταση απενεργοποίησης και σε κατάσταση αναμονής. - Αυτή η συσκευή έχει κατανάλωση ενέργειας 0,16W σε κατάσταση αναμονής.
- Αυτή η συσκευή συμμορφώνεται με την Οδηγία 2014/35/ΕΕ σχετικά με τη Χαμηλή Τάση, την Οδηγία 2014/30/ΕΕ σχετικά με την Ηλεκτρομαγνητική Συμβατότητα, την Οδηγία 2011/65/ΕΕ σχετικά με τους περιορισμούς χρήσης ορισμένων επικίνδυνων ουσιών σε ηλεκτρικό και ηλεκτρονικό εξοπλισμό και την Οδηγία 2009/125/ΕΚ σχετικά με τις απαιτήσεις οικολογικού σχεδιασμού για τα προϊόντα που σχετίζονται με την ενέργεια.

Τα Black & Decker® και BLACK+DECKER™ και τα λογότυπα Black & Decker® και BLACK+DECKER™ είναι σήματα κατατεθέντα της The Black & Decker® Corporation και χρησιμοποιούνται με άδεια χρήσης. Όλα τα δικαιώματα διατηρούνται. Εισάγεται και διανέμεται από την ENGINEERING AND TECHNOLOGY FOR LIFE, S.L. Avda. Barcelona s/n Oliana, 25790, Spain

**КУВШИН-БЛЕНДЕР  
ВХJB1204E**

Уважаемый клиент,

Благодарим вас за то, что вы решили приобрести продукцию бренда Black+Decker.

Благодаря его технологии, конструкции и эксплуатации, а также тому факту, что он превосходит самые строгие стандарты качества, можно гарантировать полностью удовлетворительное использование и длительный срок службы изделия.

## **МЕРЫ ПРЕДОСТОРОЖНОСТИ И ПРЕДУПРЕЖДЕНИЯ**

- Внимательно прочтите эту инструкцию перед включением прибора и сохраните её для дальнейшего использования. Несоблюдение этих инструкций может привести к несчастному случаю.
- Перед использованием очистите все части изделия, которые будут контактировать с пищевыми продуктами, как указано в разделе «Очистка».
- Этот прибор не предназначен для использования детьми. Храните прибор и его шнур в недоступном для детей месте.
- Лица с ограниченными физическими, сенсорными или умственными способностями или с недостатком опыта и знаний могут пользоваться данным прибором, если они находятся под присмотром или получили инструкции по безопасному использованию прибора и понимают связанные с ним опасности.
- Необходимо следить за детьми и не допускать, чтобы они играли с прибором.
- **ВНИМАНИЕ:** Неправильное использование данного прибора может привести к травмам. Будьте осторожны при обращении с острыми лезвиями, опорожнении чаши и чистке.
- Будьте осторожны, если наливаете в кухонный комбайн или блендер горячую жидкость, так как она может выплеснуться из прибора из-за внезапного образования пара.
- Всегда отключайте прибор от сети, если оставляете его без присмотра, а также перед сборкой, разборкой или чисткой.
- Перед заменой принадлежностей или приближением к движущимся во время использования частям выключите прибор и отсоедините его от сети.
- Если шнур питания поврежден, его должен заменить производитель, его сервисный агент или лица, имеющие аналогичную квалификацию, чтобы избежать опасности.
- Данный прибор предназначен только для бытового, а не профессионального или промышленного использования.
- **ВНИМАНИЕ:** Всегда используйте блендер с крышкой или защитным кожухом, установленными в положение, указанное в инструкции.

Никогда не кладите руку в чашу, установленную на подставку. Если необходимо протолкнуть продукты, используйте подходящий инструмент, например, лопатку.

- Перед подключением прибора к сети убедитесь, что напряжение, указанное на заводской табличке, соответствует напряжению сети.
- Подключите прибор к розетке с номиналом не менее 10 ампер.
- Вилка прибора должна плотно входить в розетку. Не переделывайте вилку. Не используйте переходники.
- Не пользуйтесь прибором, если шнур питания или вилка повреждены.
- Не тяните за шнур питания. Никогда не поднимайте, не переносите и не отключайте прибор от сети за шнур питания.
- Не обматывайте шнур питания вокруг прибора.
- Проверьте состояние шнура питания. Если он повреждён, увеличивается риск поражения электрическим током.
- В случае поломки корпуса прибора немедленно отключите его от сети, чтобы исключить возможность поражения электрическим током.
- Не пользуйтесь прибором, если он упал, если на нем видны следы повреждений или если он протекает.
- Не прикасайтесь к вилке мокрыми руками.
- Прибор следует использовать и устанавливать на ровной, устойчивой поверхности.
- Не ставьте прибор на горячие поверхности, например, на варочные панели, газовые горелки, духовки и т. п.
- Будьте осторожны, чтобы не допустить непреднамеренного включения прибора.
- Перед использованием прибора убедитесь, что лезвие надежно закреплено на месте.
- Лезвия острые и могут стать причиной травм. Будьте осторожны и избегайте прямого контакта с режущими кромками лезвий. Будьте особенно внимательны при обращении с лезвиями, во время сборки и разборки, а также во время чистки.
- Не прикасайтесь к движущимся частям работающего прибора.
- Не оставляйте прибор под дождём или в условиях повышенной влажности. Попадание воды внутрь прибора увеличивает риск поражения электрическим током.

## ИСПОЛЬЗОВАНИЕ И УХОД

- Перед каждым использованием полностью вытягивайте шнур питания прибора.
- Не используйте прибор, если детали или принадлежности установлены неправильно или неисправны.
- Не пользуйтесь прибором, если кувшин пустой.
- Не пользуйтесь прибором, если устройство включения/выключения не работает.
- Не перемещайте прибор во время его использования.
- Не форсируйте работу прибора.
- При использовании горячих жидкостей не заполняйте банку больше, чем наполовину.
- Содержите прибор в хорошем состоянии. Убедитесь, что подвижные части не смещены и не застревают, а также что нет сломанных деталей или отклонений, которые могут помешать правильной работе прибора.
- Используйте прибор, его принадлежности и инструменты в соответствии с данной инструкцией, учитывая условия эксплуатации и характер выполняемой работы. Использование прибора не по назначению может привести к возникновению опасной ситуации.
- Никогда не используйте кипящие жидкости или ингредиенты, температура которых превышает 40°C.
- Перед включением прибора убедитесь, что крышка закрыта должным образом.
- Никогда не оставляйте прибор подключенным к сети без присмотра, если он не используется. Это экономит электроэнергию и продлевает срок его службы.
- Не используйте прибор более 1 минуты подряд. В случае циклической работы дайте прибору отдохнуть не менее 180 секунд между каждым циклом. Ни при каких обстоятельствах не используйте прибор дольше, чем необходимо.
- Не используйте прибор с замороженными продуктами или продуктами, содержащими кости.
- **ВНИМАНИЕ:** Не используйте прибор, если пластик деформирован или сломан.

## ОПИСАНИЕ

- A Тело
- B Набор лезвий
- C Кольцо для фиксации лезвий
- D Уплотнительное кольцо лезвий
- E Язычки для снятия уплотнительного кольца
- F Банка 600 мл (x2)
- G Герметичная крышка
- H Крышка для питья
- I Корпус шнура питания

Если модель вашего прибора не имеет описанных выше принадлежностей, их также можно приобрести отдельно в Службе технической поддержки.

## ИНСТРУКЦИЯ ПО ПРИМЕНЕНИЮ

### ПЕРЕД ИСПОЛЬЗОВАНИЕМ

- Убедитесь, что вся упаковка продукта удалена.
- Перед первым использованием внимательно прочтите раздел «Советы и предупреждения по технике безопасности».
- Перед первым использованием изделия рекомендуем промыть его только водой.
- Перед первым использованием изделия очистите детали, которые будут контактировать с пищевыми продуктами, как описано в разделе «Очистка».
- Подготовьте прибор в соответствии с функцией, которую вы хотите использовать.

### ИСПОЛЬЗОВАТЬ

- Перед подключением шнура питания к розетке полностью вытяните его.
- Убедитесь, что уплотнительное кольцо лезвий надежно закреплено на фиксирующем кольце лезвий.
- Добавьте ингредиенты в банку.
- Установите фиксирующее кольцо лезвий на банку, закрутив его по часовой стрелке.
- Подключите прибор к электросети и приступайте к смешиванию.
- Установите банку на корпус и поворачивайте ее по часовой стрелке до щелчка фиксатора.
- Если вы хотите добавить больше ингредиентов, выньте банку, добавьте ингредиенты и поставьте ее на место.
- Чтобы остановить или выключить прибор, просто поверните кувшин против часовой стрелки.

### ПОСЛЕ ТОГО, КАК ВЫ ЗАКОНЧИЛИ ИСПОЛЬЗОВАТЬ ПРИБОР

- Остановите прибор, повернув банку против часовой стрелки.
- Поднимите банку с корпуса.
- Поверните банку против часовой стрелки и снимите ее с уплотнительного кольца лезвий.
- Дайте остыть.
- Очистите прибор.

### КОРПУС ШНУРА ПИТАНИЯ

- В нижней части данного прибора расположено гнездо для шнура питания.

### ЗАЩИТНОЕ ТЕПЛОЕ УСТРОЙСТВО

- Прибор оснащен предохранительным устройством, которое защищает прибор от перегрева.
- Если прибор выключился и не включается, отключите его от сети и подождите примерно 15 минут, прежде чем снова включить. Если прибор не запустится, обратитесь в авторизованный сервисный центр.

## УБОРКА

- Отключите прибор от сети и дайте ему остыть, прежде чем приступать к какой-либо чистке.
- Протрите оборудование влажной тканью с несколькими каплями моющего средства, а затем высушите.
- Не используйте для чистки прибора растворители, а также средства с кислым или щелочным pH, такие как отбеливатель, или абразивные средства.
- Не допускайте попадания воды или другой жидкости в вентиляционные отверстия, чтобы избежать повреждения внутренних частей прибора.
- Никогда не погружайте прибор в воду или любую другую жидкость и не помещайте его под струю воды.
- Во время чистки будьте особенно осторожны с лезвиями, так как они очень острые.
- Рекомендуется регулярно чистить прибор и удалять остатки пищи.
- Если прибор нечист и не находится в хорошем состоянии, его поверхность может испортиться, что повлияет на срок его службы и может сделать его использование небезопасным.
- Детали данного прибора нельзя мыть в посудомоечной машине. Их можно мыть в горячей мыльной воде.
- Затем высушите все детали перед сборкой и хранением.

## КАК ОЧИСТИТЬ УПЛОТНИТЕЛЬНОЕ КОЛЬЦО

- После снятия фиксирующего уплотнительного кольца с прибора нажмите на фиксаторы снятия уплотнительного кольца и потяните уплотнительное кольцо.
- Протрите его влажной тканью с несколькими каплями моющего средства, а затем высушите.
- Установите на место уплотнительное кольцо, аккуратно нажимая на него до тех пор, пока оно не сядет на место полностью.

## УСЛУГА

- Любое неправильное использование или несоблюдение инструкций по эксплуатации делает гарантию и ответственность производителя недействительными.

## ГАРАНТИЯ И ТЕХНИЧЕСКАЯ ПОДДЕРЖКА

На данный продукт распространяется признание и защита юридической гарантии в соответствии с действующим законодательством. Для защиты своих прав или интересов вам необходимо обратиться в любую из наших официальных служб технической поддержки.

Вы можете найти ближайшую службу, перейдя по следующей ссылке: <https://www.blackanddecker.eu/>

Вы также можете запросить соответствующую информацию, связавшись с нами.

Вы можете скачать данное руководство по эксплуатации и его обновления по адресу <https://www.blackanddecker.eu/>

## АНОМАЛИИ И РЕМОНТ

- При возникновении проблем обратитесь в авторизованный сервисный центр. Не пытайтесь разбирать или ремонтировать устройство самостоятельно, так как это может быть опасно.

## ДЛЯ ВЕРСИЙ ПРОДУКТА ДЛЯ ЕС И/ИЛИ В СЛУЧАЕ, ЕСЛИ ЭТО ТРЕБУЕТСЯ В ВАШЕЙ СТРАНЕ ЭКОЛОГИЯ И ПЕРЕРАБАТЫВАЕМОСТЬ ПРОДУКТА

- Материалы, из которых изготовлена упаковка данного устройства, включены в систему сбора, классификации и переработки. Если вы хотите утилизировать их, используйте соответствующие общественные контейнеры для каждого типа материалов.
- Продукт не содержит концентраций веществ, которые можно было бы считать вредными для окружающей среды.



Этот символ означает, что в случае, если вы хотите утилизировать изделие по окончании его срока службы, отнесите его авторизованному агенту по утилизации отходов для раздельного сбора отходов электрического и электронного оборудования (WEEE).

- Информация о Регламенте (ЕС) 2023/826 о требованиях к экологическому проектированию в отношении энергопотребления в выключенном состоянии и режиме ожидания.
  - Потребляемая мощность данного прибора в режиме ожидания составляет 0,16 Вт.
- Данное устройство соответствует Директиве 2014/35/ЕС о низком напряжении, Директиве 2014/30/ЕС об электромагнитной совместимости, Директиве 2011/65/ЕС об ограничениях использования некоторых опасных веществ в электрическом и электронном оборудовании и Директиве 2009/125/ЕС о требованиях к экологическому проектированию энергопотребляющей продукции.

Black & Decker® и BLACK+DECKER™, а также логотипы Black & Decker® и BLACK+DECKER™ являются зарегистрированными торговыми марками The Black & Decker® Corporation и используются по лицензии. Все права защищены. Импортруется и распространяется компанией ENGINEERING AND TECHNOLOGY FOR LIFE, S.L. Avda. Barcelona s/n Oliana, 25790, Spain

**BLENDER CU BORCAN  
BXJB1204E**

Stimate client,

Vă mulțumim mult pentru că ați ales să achiziționați un produs marca Black+Decker.

Datorită tehnologiei, designului și funcționării sale, precum și faptului că depășește cele mai stricte standarde de calitate, se poate asigura o utilizare pe deplin satisfăcătoare și o durată lungă de viață a produsului.

**SFATURI ȘI AVERTIZĂRI DE  
SIGURANȚĂ**

- Citiți cu atenție aceste instrucțiuni înainte de a porni aparatul și păstrați-le pentru referințe ulterioare. Nerespectarea acestor instrucțiuni poate duce la un accident.
- Curățați toate părțile produsului care vor intra în contact cu alimentele, așa cum este indicat în secțiunea de curățare, înainte de utilizare.
- Acest aparat nu trebuie utilizat de către copii. Nu lăsați aparatul și cablul său la îndemâna copiilor.
- Acest aparat poate fi utilizat de către persoane cu capacități fizice, senzoriale sau mentale reduse sau fără experiență și cunoștințe, dacă au fost supravegheate sau au primit instrucțiuni privind utilizarea aparatului în siguranță și dacă înțeleg pericolele implicate.
- Copiii trebuie supravegheați pentru a se asigura că nu se joacă cu aparatul.
- **AVERTISMENT:** Utilizarea greșită a acestui aparat poate duce la vătămări corporale. Aveți grijă la manipularea lamelor ascuțite, la golirea vasului și în timpul curățării.
- Aveți grijă dacă turnați lichid fierbinte în robotul de bucătărie sau în blender, deoarece acesta poate fi ejectat din aparat din cauza aburului produs brusc.
- Deconectați întotdeauna aparatul de la priză dacă este lăsat nesupravegheat și înainte de asamblare, dezasamblare sau curățare.
- Opriți aparatul și deconectați-l de la sursa de alimentare înainte de a schimba accesoriile sau de a vă apropia de piese care se mișcă în timpul utilizării.
- Dacă cablul de alimentare este deteriorat, acesta trebuie înlocuit de către producător, agentul său de service sau persoane cu calificare similară pentru a evita un pericol.
- Acest aparat este destinat exclusiv uzului casnic, nu uzului profesional sau industrial.
- **AVERTISMENT:** Folosiți întotdeauna blenderul cu capacul sau apărătoarea în poziția indicată în instrucțiuni. Nu introduceți niciodată mâna în recipient atunci când acesta este așezat pe unitatea de bază. Dacă alimentele trebuie împinse în jos, folosiți un instrument adecvat, cum ar fi o spatulă.
- Asigurați-vă că tensiunea indicată pe eticheta cu datele tehnice corespunde cu tensiunea rețelei electrice înainte de a conecta aparatul la priză.
- Conectați aparatul la o priză de rețea cu o intensitate nominală de cel puțin 10 amperi.
- Ștecherul aparatului trebuie să se potrivească corect în priză. Nu modificați ștecherul. Nu folosiți adaptoare.

- Nu utilizați aparatul dacă cablul de alimentare sau ștecherul sunt deteriorate.
  - Nu trageți de cablul de alimentare. Nu folosiți niciodată cablul de alimentare pentru a ridica, transporta sau deconecta aparatul.
  - Nu înfășurați cablul de alimentare în jurul aparatului.
  - Verificați starea cablului de alimentare. Dacă este deteriorat, va crește riscul de electrocutare.
  - Dacă carcasa aparatului se sparge, deconectați imediat aparatul de la rețeaua electrică pentru a preveni posibilitatea unui șoc electric.
  - Nu utilizați aparatul dacă a fost scăpat, dacă există semne vizibile de deteriorare sau dacă prezintă o scurgere.
  - Nu atingeți ștecherul cu mâinile ude.
  - Aparatul trebuie utilizat și așezat pe o suprafață plană și stabilă.
  - Nu așezați aparatul pe suprafețe fierbinți, cum ar fi plite de gătit, aragazuri, cuptoare sau altele asemenea.
  - Aveți grijă să nu porniți aparatul involuntar.
  - Înainte de a utiliza aparatul, asigurați-vă că lama este fixată corect în poziție.
  - Lamele sunt ascuțite și pot provoca vătămări, fiți atenți și evitați contactul direct cu muchiile tăietoare ale lamelor. Acordați o atenție deosebită atunci când manipulați lamele, în timpul operațiunilor de asamblare și dezasamblare și în timpul curățării.
  - Nu atingeți nicio piesă mobilă a aparatului în timp ce acesta funcționează.
  - Nu lăsați aparatul în ploaie sau expus la umezeală. Dacă pătrunde apă în aparat, acest lucru va crește riscul de electrocutare.
- Utilizați aparatul, accesoriile și uneltele sale în conformitate cu aceste instrucțiuni, ținând cont de condițiile de lucru și de lucrările care urmează a fi efectuate. Utilizarea aparatului pentru operațiuni diferite de cele prevăzute ar putea duce la o situație periculoasă.
  - Nu folosiți niciodată lichide care fierb sau ingrediente a căror temperatură depășește 40°C.
  - Verificați dacă capacul este închis corect înainte de a porni aparatul.
  - Nu lăsați niciodată aparatul conectat și nesupravegheat dacă nu este utilizat. Acest lucru economisește energie și prelungește durata de viață a aparatului.
  - Nu utilizați aparatul mai mult de 1 minut odată. În cazul funcționării în cicluri, permiteți aparatului o perioadă de repaus de cel puțin 180 de secunde între fiecare ciclu. În niciun caz, aparatul nu trebuie utilizat mai mult decât este necesar.
  - Nu utilizați aparatul cu produse congelate sau care conțin oase.
  - ATENȚIE: Nu utilizați aparatul dacă plasticul este deformat sau rupt.

## DESCRIERE

- A Corp
- B Set de lame
- C Inel de fixare a lamelor
- D Inel de etanșare pentru lame
- E Clapete de îndepărtare a inelului de etanșare
- F Borcan de 600 ml (x2)
- G Capac de etanșare
- H Capac de băut
- I Carcasă pentru cablul de alimentare

Dacă modelul aparatului dumneavoastră nu dispune de accesoriile descrise mai sus, acestea pot fi achiziționate separat de la Serviciul de Asistență Tehnică.

## UTILIZARE ȘI ÎNGRIJIRE

- Întindeți complet cablul de alimentare al aparatului înainte de fiecare utilizare.
- Nu utilizați aparatul dacă piesele sau accesoriile nu sunt montate corect sau sunt defecte.
- Nu utilizați aparatul în timp ce recipientul este gol.
- Nu utilizați aparatul dacă dispozitivul de pornire/oprire nu funcționează.
- Nu mișcați aparatul în timp ce este în funcțiune.
- Nu forțați capacitatea de lucru a aparatului.
- Când folosiți lichide fierbinți, nu umpleți borcanul mai mult de jumătate.
- Păstrați aparatul în stare bună. Verificați dacă piesele mobile nu sunt nealiniat sau blocate și asigurați-vă că nu există piese sparte sau anomalii care ar putea împiedica funcționarea corectă a aparatului.

## INSTRUCȚIUNI DE UTILIZARE

### ÎNAINTE DE UTILIZARE

- Asigurați-vă că toate ambalajele produsului au fost îndepărtate.
- Vă rugăm să citiți cu atenție secțiunea „Sfaturi și avertismente de siguranță” înainte de prima utilizare
- Înainte de prima utilizare a produsului, vă recomandăm să îl folosiți doar cu apă.
- Înainte de prima utilizare a produsului, curățați piesele care vor intra în contact cu alimentele în modul descris în secțiunea de curățare.
- Pregătiți aparatul în funcție de funcția pe care doriți să o utilizați.

### UTILIZARE

- Extindeți complet cablul de alimentare înainte de a-l conecta la priză.
- Asigurați-vă că inelul de etanșare al lamelor este fixat corect pe inelul de fixare a lamelor.
- Adăugați ingredientele în borcan.
- Montați inelul de fixare a lamelor pe borcan înșurubând în sensul acelor de ceasornic.
- Conectați aparatul la rețeaua electrică și începeți să mixați.
- Așezați borcanul pe corp; rotiți în sensul acelor de ceasornic până când se aude un clic pentru a se fixa în poziție.
- Dacă doriți să adăugați mai multe ingrediente, scoateți borcanul, adăugați ingredientele și puneți-l la loc.
- Pentru a opri sau opri aparatul, rotiți pur și simplu recipientul în sens invers acelor de ceasornic.

### DUPĂ CE AȚI TERMINAT DE UTILIZAT APARATUL

- Oprii aparatul, rotind recipientul în sens invers acelor de ceasornic.
- Ridicați borcanul de pe corp.
- Rotiți borcanul în sens invers acelor de ceasornic și scoateți-l din inelul de etanșare al lamelor.
- Lăsați să se răcească.
- Curățați aparatul.

### CARCASĂ PENTRU CABLUL DE ALIMENTARE

- Acest aparat are o carcasă pentru cablul de alimentare situată pe partea inferioară.

## PROTECȚIE TERMICĂ DE SIGURANȚĂ

- Aparatul are un dispozitiv de siguranță, care îl protejează de supraîncălzire.
- Dacă aparatul se oprește și nu se pornește din nou, deconectați-l de la rețeaua electrică și așteptați aproximativ 15 minute înainte de a-l reconecta. Dacă aparatul nu pornește din nou, solicitați asistență tehnică autorizată.

## CURĂȚENIE

- Deconectați aparatul de la rețeaua electrică și lăsați-l să se răcească înainte de a efectua orice operațiune de curățare.
- Curățați aparatul cu o lavetă umedă cu câteva picături de detergent de vase și apoi uscați-l.
- Nu utilizați solvenți sau produse cu pH acid sau bazic, cum ar fi înălbitor sau produse abrazive, pentru curățarea aparatului.
- Nu lăsați apa sau alte lichide să pătrundă în orificiile de aerisire pentru a evita deteriorarea componentelor interne ale aparatului.
- Nu scufundați niciodată aparatul în apă sau în orice alt lichid și nu îl puneți sub jet de apă.
- În timpul procesului de curățare, acordați o atenție deosebită lamelor, deoarece acestea sunt foarte ascuțite.
- Este recomandabil să curățați aparatul în mod regulat și să îndepărtați orice resturi alimentare.
- Dacă aparatul nu este curat și în stare bună, suprafața sa se poate degrada, ceea ce îi va afecta durata de viață utilă și i-ar putea face nesigur pentru utilizare.
- Nicio componentă a acestui aparat nu este potrivită pentru curățarea în mașina de spălat vase. Acestea pot fi spălate în apă fierbinte cu săpun.
- Apoi uscați toate piesele înainte de asamblare și depozitare.

## CUM SE CURĂȚĂ INELUL DE ETANȘARE

- După scoaterea inelului de etanșare de fixare din aparat, apăsați pe clemele de îndepărtare a inelului de etanșare și trageți de inelul de etanșare.
- Curățați-l cu o lavetă umedă cu câteva picături de detergent de vase și apoi uscați-l.
- Puneți la loc inelul de etanșare apăsând cu grijă până când întregul inel este montat.

## SERVICIU

- Orice utilizare greșită sau nerespectarea instrucțiunilor de utilizare atrage după sine anularea garanției și a răspunderii producătorului.

## GARANȚIE ȘI ASISTENȚĂ TEHNICĂ

Acest produs beneficiază de recunoașterea și protecția garanției legale în conformitate cu legislația în vigoare. Pentru a vă exercita drepturile sau interesele, trebuie să vă adresați oricărui dintre serviciile noastre oficiale de asistență tehnică.

Puteți găsi cel mai apropiat serviciu accesând următorul link web: <https://www.blackanddecker.eu/>

De asemenea, puteți solicita informații conexe contactându-ne.

Puteți descărca acest manual de instrucțiuni și actualizările sale de la <https://www.blackanddecker.eu/>

### ANOMALII ȘI REPARAȚII

- Dacă apar probleme, duceți aparatul la un service autorizat de asistență tehnică. Nu încercați să îl demontați sau să îl reparați fără asistență, deoarece acest lucru poate fi periculos.

### PENTRU VERSIUNILE DE PRODUS DIN UE ȘI/ SAU ÎN CAZUL ÎN CARE ESTE SOLICITAT ÎN ȚARA DUMNEAVOASTRĂ

#### ECOLOGIA ȘI RECICLABILITATEA PRODUSULUI

- Materialele din care este fabricat ambalajul acestui aparat sunt incluse într-un sistem de colectare, clasificare și reciclare. Dacă doriți să le eliminați, folosiți containerele publice corespunzătoare pentru fiecare tip de material.
- Produsul nu conține concentrații de substanțe care ar putea fi considerate dăunătoare mediului.



Acest simbol înseamnă că, în cazul în care doriți să aruncați produsul după ce durata sa de viață utilă s-a încheiat, duceți-l la un agent de colectare a deșeurilor autorizat pentru colectarea selectivă a deșeurilor de

echipamente electrice și electronice (DEEE).

- Informații referitoare la Regulamentul (UE) 2023/826 privind cerințele de proiectare ecologică pentru consumul de energie în modul oprit și modul standby.
  - Acest aparat are un consum de energie de 0,16 W în modul standby.
- Acest aparat este conform cu Directiva 2014/35/UE privind joasa tensiune, Directiva 2014/30/UE privind compatibilitatea electromagnetică, Directiva 2011/65/UE privind restricțiile de utilizare a anumitor substanțe periculoase în echipamentele electrice și electronice și Directiva 2009/125/CE privind cerințele de proiectare ecologică pentru produsele cu impact energetic.

Black & Decker® și BLACK+DECKER™ și siglele Black & Decker® și BLACK+DECKER™ sunt mărci comerciale înregistrate ale The Black & Decker® Corporation și sunt utilizate sub licență. Toate drepturile rezervate. Importat și distribuit de ENGINEERING AND TECHNOLOGY FOR LIFE, SL Avda. Barcelona s/n Oliana, 25790, Spain

**БЛЕНДЕР С БУРКАН**  
**VXJB1204E**

Уважаеми клиенте,

Много ви благодарим, че избрахте да закупите продукт на марката Black+Decker.

Благодарение на своята технология, дизайн и работа, както и на факта, че надвишава най-строгите стандарти за качество, може да се гарантира напълно удовлетворителна употреба и дълъг живот на продукта.

## **СЪВЕТИ И ПРЕДУПРЕЖДЕНИЯ ЗА БЕЗОПАСНОСТ**

- Прочетете внимателно тези инструкции, преди да включите уреда, и ги запазете за бъдещи справки. Неспазването на тези инструкции може да доведе до инцидент.
- Почистете всички части на продукта, които ще бъдат в контакт с храна, както е указано в раздела за почистване, преди употреба.
- Този уред не трябва да се използва от деца. Дръжте уреда и кабела му далеч от деца.
- Този уред може да се използва от лица с намалени физически, сензорни или умствени способности или без опит и знания, ако са под наблюдение или са инструктирани относно безопасната употреба на уреда и ако разбират свързаните с това опасности.
- Децата трябва да бъдат наблюдавани, за да се гарантира, че не си играят с уреда.
- **ПРЕДУПРЕЖДЕНИЕ:** Неправилната употреба на този уред може да доведе до потенциално нараняване. Бъдете внимателни при работа с остриите режещи ножове, изправване на купата и по време на почистване.
- Бъдете внимателни, ако в кухненския робот или блендера се налива гореща течност, тъй като тя може да бъде изхвърлена от уреда поради внезапно образуване на пара.
- Винаги изключвайте уреда от контакта, ако е оставен без надзор и преди сглобяване, разглобяване или почистване.
- Изключете уреда и го извадете от контакта, преди да сменят аксесоари или да се доближават до части, които се движат по време на употреба.
- Ако захранващият кабел е повреден, той трябва да бъде подменен от производителя, негов сервизен агент или лица с подобна квалификация, за да се избегне опасност.
- Този уред е само за домашна употреба, не е за професионална или промишлена употреба.
- **ПРЕДУПРЕЖДЕНИЕ:** Винаги работете с блендера с капак или предпазител в позиция, както е указано в инструкциите. Никога не поставяйте ръка в каната, когато е поставена върху основата. Ако е необходимо храната да се натисне надолу, използвайте подходящ

## инструмент, като например шпатула.

- Уверете се, че напрежението, посочено на етикета с номинални данни, съответства на мрежовото напрежение, преди да включите уреда в контакта.
- Свържете уреда към контакт с ток най-малко 10 ампера.
- Щепселът на уреда трябва да пасва правилно в контакта. Не променяйте щепсела. Не използвайте адаптери.
- Не използвайте уреда, ако захранващият кабел или щепселът са повредени.
- Не дърпайте захранващия кабел. Никога не използвайте захранващия кабел, за да повдигате, носите или изключвате уреда от контакта.
- Не навивайте захранващия кабел около уреда.
- Проверете състоянието на захранващия кабел. Ако е повреден, това ще увеличи риска от токов удар.
- Ако корпусът на уреда се счупи, незабавно го изключете от електрическата мрежа, за да предотвратите възможността от токов удар.
- Не използвайте уреда, ако е бил изпускан, ако има видими признаци на повреда или ако има теч.
- Не докосвайте щепсела с мокри ръце.
- Уредът трябва да се използва и поставя върху равна, стабилна повърхност.
- Не поставяйте уреда върху горещи повърхности, като например котлони за готвене, газови котлони, фурни или подобни.
- Внимавайте да не включите уреда неволно.
- Преди да използвате уреда, уверете се, че острието е правилно закрепено на мястото си.
- Ножовете са остри и могат да причинят наранявания, бъдете внимателни и избягвайте директен контакт с режещите им ръбове. Обърнете специално внимание при работа с ножовете, по време на монтаж и демонтаж, както и по време на почистване.
- Не докосвайте никоя от движещите се части на уреда, докато той работи.
- Не оставяйте уреда навън на дъжд или изложен на влага. Ако в уреда попадне вода, това ще увеличи риска от токов удар.

## УПОТРЕБА И ГРИЖА

- Разтегнете напълно захранващия кабел на уреда преди всяка употреба.
- Не използвайте уреда, ако частите или аксесоарите не са правилно монтирани или са дефектни.

- Не използвайте уреда, докато бурканът е празен.
- Не използвайте уреда, ако устройството за включване/изключване не работи.
- Не местете уреда, докато е в употреба.
- Не превишавайте работния капацитет на уреда.
- Когато използвате горещи течности, не пълнете буркана повече от наполовина.
- Поддържайте уреда в добро състояние. Проверявайте дали движещите се части не са разместени или блокирани и се уверете, че няма счупени части или аномалии, които могат да попречат на правилната работа на уреда.
- Използвайте уреда, неговите аксесоари и инструменти в съответствие с тези инструкции, като вземете предвид работните условия и работата, която ще се извършва. Използването на уреда за операции, различни от предвидените, може да доведе до опасна ситуация.
- Никога не използвайте кипящи течности или съставки, чиято температура надвишава 40°C.
- Преди да стартирате уреда, проверете дали капакът е добре затворен.
- Никога не оставяйте уреда включен и без надзор, ако не се използва. Това спестява енергия и удължава живота на уреда.
- Не използвайте уреда повече от 1 минута. В случай на работа на цикли, оставете уреда да престои поне 180 секунди между всеки цикъл. При никакви обстоятелства уредът не трябва да се използва повече от необходимото време.
- Не използвайте уреда със замразени продукти или такива, съдържащи кости.
- **ВНИМАНИЕ:** Не използвайте уреда, ако пластмасата е деформирана или счупена.

## ОПИСАНИЕ

- A Тяло
- B Комплект остриета
- C Пръстен за фиксиране на остриетата
- D Уплътнителен пръстен на остриетата
- E Езичета за отстраняване на уплътнителни пръстени
- F Буркан от 600 мл (x2)
- G Запечатващ капак
- H Капак за пиене
- I Корпус на захранващия кабел

Ако моделът на вашия уред не разполага с описаните по-горе аксесоари, те могат да бъдат закупени отделно от сервиза за техническа помощ.

## ИНСТРУКЦИИ ЗА УПОТРЕБА

### ПРЕДИ УПОТРЕБА

- Уверете се, че всички опаковки на продукта са премахнати.
- Моля, прочетете внимателно раздела „Съвети и предупреждения за безопасност“ преди първа употреба
- Преди да използвате продукта за първи път, препоръчваме да го използвате само с вода.
- Преди да използвате продукта за първи път, почистете частите, които ще влизат в контакт с храна, по начина, описан в раздела за почистване.
- Подгответе уреда според функцията, която желаете да използвате.

### ИЗПОЛЗВАЙТЕ

- Разтегнете захранващия кабел напълно, преди да го включите в контакта.
- Уверете се, че уплътнителният пръстен на ножовете е правилно закрепен към фиксиращия пръстен на ножовете.
- Добавете съставките в буркана.
- Поставете фиксиращия пръстен на остриетата към буркана, като го завинтите по посока на часовниковата стрелка.
- Свържете уреда към електрическата мрежа и започнете да пасирате.
- Поставете буркана върху тялото; завъртете по часовниковата стрелка, докато заключването щракне на мястото си.
- Ако желаете да добавите още съставки, извадете буркана, добавете съставките и го поставете обратно.
- За да спрете или изключите уреда, просто завъртете буркана обратно на часовниковата стрелка.

### СЛЕД КАТО ПРИКЛЮЧИТЕ С ИЗПОЛЗВАНЕТО НА УРЕДА

- Спрете уреда, като завъртите буркана обратно на часовниковата стрелка.
- Повдигнете буркана от тялото.
- Завъртете буркана обратно на часовниковата стрелка и го извадете от уплътнителния пръстен на остриетата.
- Оставете да се охлади.
- Почистете уреда.

### КОРПУС НА ЗАХРАНВАЩИЯ КАБЕЛ

- Този уред има корпус за захранващ кабел, разположен от долната му страна.

### ПРЕДПАЗЕН ТЕРМИЧЕН ПРОТЕКТОР

- Уредът е снабден с предпазно устройство, което го предпазва от прегряване.
- Ако уредът се изключи сам и не се включи отново, изключете го от електрическата мрежа и изчакайте около 15 минути, преди да го включите отново. Ако машината не стартира отново, потърсете оторизирана техническа помощ.

## ПОЧИСТВАНЕ

- Изключете уреда от електрическата мрежа и го оставете да се охлади, преди да предприемете каквото и да е почистване.
- Почистете оборудването с влажна кърпа с няколко капки препарат за миене на съдове и след това подсушете.
- Не използвайте разтворители или продукти с киселинно или основно рН, като белина, или абразивни продукти, за почистване на уреда.
- Не допускайте попадане на вода или други течности във вентилационните отвори, за да избегнете повреда на вътрешните части на уреда.
- Никога не потапяйте уреда във вода или друга течност, нито го поставяйте под течаща вода.
- По време на почистването, бъдете особено внимателни с остриетата, тъй като те са много остри.
- Препоръчително е уредът да се почиства редовно и да се отстраняват всички остатъци от храна.
- Ако уредът не е чист и в добро състояние, повърхността му може да се повреди, което ще повлияе на полезния му живот и може да го направи опасен за употреба.
- Нито една част от този уред не е подходяща за почистване в съдомиялна машина. Те могат да се мият в гореща сапунена вода.
- След това изсушете всички части преди сглобяването и съхранението им.

### КАК ДА ПОЧИСТИТЕ УПЛЪТНИТЕЛНИЯ ПРЪСТЕН

- След като свалите фиксиращия уплътнителен пръстен от уреда, натиснете етикетата за сваляне на уплътнителния пръстен и издърпайте уплътнителния пръстен.
- Почистете го с влажна кърпа с няколко капки препарат за миене на съдове и след това го подсушете.

- Поставете обратно уплътнителния пръстен, като го натискате внимателно, докато целият пръстен се намести.

### УСЛУГА

- Всяка неправилна употреба или неспазване на инструкциите за употреба прави гаранцията и отговорността на производителя невалидни.

## ГАРАНЦИЯ И ТЕХНИЧЕСКА ПОМОЩ

Този продукт се ползва с признанието и защитата на законната гаранция в съответствие с действащото законодателство. За да упражните правата или интересите си, трябва да се обърнете към някоя от нашите официални служби за техническа помощ.

Можете да намерите най-близката, като посетите следния уеб линк: <https://www.blackanddecker.eu/>

Можете също да поискате свързана информация, като се свържете с нас.

Можете да изтеглите това ръководство за употреба и неговите актуализации от <https://www.blackanddecker.eu/>

### АНОМАЛИИ И РЕМОТ

- Занесете уреда в оторизиран сервиз за техническа поддръжка, ако възникнат проблеми. Не се опитвайте да го разглобявате или ремонтирате без помощ, тъй като това може да бъде опасно.

### ЗА ВЕРСИИ НА ПРОДУКТИ ЗА ЕС И/ИЛИ В СЛУЧАЙ, ЧЕ ТОВА Е ИЗИСКВАНО ВЪВ ВАШАТА СТРАНА ЕКОЛОГИЯ И РЕЦИКЛИРУЕМОСТ НА ПРОДУКТА

- Материалите, от които е направена опаковката на този уред, са включени в система за събиране, класифициране и рециклиране. Ако желаете да ги изхвърлите, използвайте съответните обществени контейнери за всеки вид материал.
- Продуктът не съдържа концентрации на вещества, които биха могли да се считат за вредни за околната среда.



Този символ означава, че в случай че желаете да изхвърлите продукта след края на експлоатационния му живот, трябва да го занесете на оторизиран агент за разделно събиране на отпадъци

от електрическо и електронно оборудване (OEEO).

- Информация относно Регламент (ЕС) 2023/826 относно изискванията за екодизайн за консумация на енергия в режим „изключен“ и в режим на готовност.

- Този уред има консумация на енергия от 0,16 W в режим на готовност.

- Този уред е в съответствие с Директива 2014/35/ЕС за ниско напрежение, Директива 2014/30/ЕС за електромагнитна съвместимост, Директива 2011/65/ЕС относно ограниченията за употреба на определени опасни вещества в електрическото и електронното оборудване и Директива 2009/125/ЕО относно изискванията за екодизайн на енергозависими продукти.

Black & Decker® и BLACK+DECKER™ и логата на Black & Decker® и BLACK+DECKER™ са регистрирани търговски марки на The Black & Decker® Corporation и се използват с лиценз. Всички права запазени. Внася се и се разпространява от ENGINEERING AND TECHNOLOGY FOR LIFE, SL Avda. Barcelona s/n Oliana, 25790, Spain

**BATEDORA DE POT  
BXJB1204E**

Benvolgut client,

Moltes gràcies per haver triat comprar un producte de la marca Black+Decker.

Gràcies a la seva tecnologia, disseny i funcionament, i al fet que supera els estàndards de qualitat més estrictes, es pot assegurar un ús plenament satisfactori i una llarga vida útil del producte.

**CONSELLS I AVISOS DE  
SEGURETAT**

- Llegiu atentament aquestes instruccions abans d'encendre l'aparell i guardeu-les per a futures consultes. Si no seguïu i observeu aquestes instruccions, podríeu patir un accident.
- Netegeu totes les parts del producte que estaran en contacte amb aliments, tal com s'indica a la secció de neteja, abans d'utilitzar-lo.
- Aquest aparell no ha de ser utilitzat per nens. Mantingueu l'aparell i el cable fora de l'abast dels nens.
- Aquest aparell pot ser utilitzat per persones amb capacitats físiques, sensorials o mentals reduïdes o amb manca d'experiència i coneixements si han rebut supervisió o instruccions sobre l'ús de l'aparell de manera segura i si entenen els perills que implica.
- Cal supervisar els nens per assegurar-se que no juguin amb l'aparell.
- **ADVERTÈNCIA:** El mal ús d'aquest aparell pot provocar lesions. Cal anar amb compte en manipular les fulles

tallants afilades, buidar el recipient i durant la neteja.

- Aneu amb compte si aboqueu líquid calent al robot de cuina o a la batedora, ja que pot sortir expulsat de l'aparell a causa d'un vapor sobtat.
- Desconnecteu sempre l'aparell de la xarxa si el deixeu sense vigilància i abans de muntar-lo, desmuntar-lo o netejar-lo.
- Apagueu l'aparell i desconnecteu-lo de la xarxa elèctrica abans de canviar els accessoris o d'apropar-vos a peces que es mouen durant l'ús.
- Si el cable d'alimentació està malmès, l'ha de substituir el fabricant, el seu agent de servei o persones amb qualificació similar per evitar un perill.
- Aquest aparell és només per a ús domèstic, no per a ús professional o industrial.
- **ADVERTÈNCIA:** Feu servir sempre la batedora amb la tapa o el protector a la posició indicada a les instruccions. No poseu mai la mà al recipient quan estigui col·locat a la unitat base. Si cal prémer el menjar cap avall, feu servir una eina adequada com ara una espàtula.
- Assegureu-vos que el voltatge indicat a l'etiqueta de classificació coincideixi amb el voltatge de la xarxa elèctrica abans d'endollar l'aparell.
- Connecteu l'aparell a una presa de corrent amb una tensió mínima de 10 amperes.
- L'endoll de l'aparell ha d'encaixar correctament a la presa de corrent. No modifiqueu l'endoll. No feu servir adaptadors d'endoll.
- No feu servir l'aparell si el cable d'alimentació o l'endoll estan danyats.

- No estireu el cable d'alimentació. No feu servir mai el cable d'alimentació per aixecar, transportar o desendollar l'aparell.
- No enrotlleu el cable d'alimentació al voltant de l'aparell.
- Comproveu l'estat del cable d'alimentació. Si està malmès, augmentarà el risc de descàrrega elèctrica.
- Si la carcassa de l'aparell es trenca, desconnecteu-lo immediatament de la xarxa elèctrica per evitar la possibilitat d'una descàrrega elèctrica.
- No feu servir l'aparell si ha caigut, si hi ha signes visibles de danys o si té una fuga.
- No toqueu l'endoll amb les mans mullades.
- L'aparell s'ha d'utilitzar i col·locar sobre una superfície plana i estable.
- No col·loqueu l'aparell sobre superfícies calentes, com ara plaques de cocció, fogons de gas, forns o similars.
- Aneu amb compte de no engegar l'aparell involuntàriament.
- Abans d'utilitzar l'aparell, assegureu-vos que la fulla estigui correctament fixada al seu lloc.
- Les fulles són afilades i poden causar danys, aneu amb compte i eviteu el contacte directe amb les vores tallants de les ganivetes. Presteu especial atenció en manipular les fulles, durant les operacions de muntatge i desmuntatge i durant la neteja.
- No toqueu cap de les parts mòbils de l'aparell mentre estigui en funcionament.
- No deixeu l'aparell sota la pluja ni exposat a la humitat. Si entra aigua a l'aparell, augmentarà el risc de descàrrega elèctrica.

## ÚS I MANTENIMENT

- Estireu completament el cable d'alimentació de l'aparell abans de cada ús.
- No feu servir l'aparell si les peces o els accessoris no estan correctament instal·lats o són defectuosos.
- No feu servir l'aparell mentre el recipient estigui buit.
- No feu servir l'aparell si el dispositiu d'engegada/apagada no funciona.
- No mogueu l'aparell mentre estigui en ús.
- No forceu la capacitat de treball de l'aparell.
- Quan feu servir líquids calents, no ompliu el pot més de la meitat.
- Mantingueu l'aparell en bon estat. Comproveu que les peces mòbils no estiguin desalineades ni bloquejades i assegureu-vos que no hi hagi peces trencades o anomalies que puguin impedir el funcionament correcte de l'aparell.

- Utilitzeu l'aparell, els seus accessoris i eines d'acord amb aquestes instruccions, tenint en compte les condicions de treball i la feina que s'ha de realitzar. L'ús de l'aparell per a operacions diferents de les previstes podria provocar una situació perillosa.
- No utilitzeu mai líquids que estiguin bullent ni ingredients a temperatura dels quals superi els 40 °C.
- Comproveu que la tapa estigui ben tancada abans d'engegar l'aparell.
- No deixeu mai l'aparell connectat i sense vigilància si no està en ús. Això estalvia energia i allarga la vida útil de l'aparell.
- No feu servir l'aparell durant més d'1 minut cada vegada. En cas de funcionament en cicles, deixeu que l'aparell descansi durant almenys 180 segons entre cada cicle. En cap cas s'ha de fer funcionar l'aparell durant més temps del necessari.
- No feu servir l'aparell amb productes congelats ni amb ossos.
- **PRECAUCIÓ:** No feu servir l'aparell si el plàstic està deformat o trencat.

## DESCRIPCIÓ

- A Cos
- B Conjunt de les ganivetes
- C Anell de fixació de les ganivetes
- D Anella de segellat de les ganivetes
- E Pestanyes d'extracció de l'anella de segellat
- F Pot de 600 ml (x2)
- G Tapa de segellat
- H Tapa per beure
- I Allotjament del cable d'alimentació

Si el model del vostre aparell no té els accessoris descrits anteriorment, també es poden comprar per separat al Servei d'Assistència Tècnica.

## INSTRUCCIONS D'ÚS

### ABANS D'USAR

- Assegureu-vos que s'hagi tret tot l'embalatge del producte.
- Llegiu atentament la secció "Consells i advertències de seguretat" abans del primer ús
- Abans d'utilitzar el producte per primera vegada, recomanem que el poseu en marxa només amb aigua.
- Abans d'utilitzar el producte per primera vegada, netegeu les parts que entraran en contacte amb els aliments de la manera descrita a la secció de neteja.

- Prepareu l'aparell segons la funció que vulgueu utilitzar.

## ÚS

- Estireu completament el cable d'alimentació abans d'endollar-lo.
- Assegureu-vos que l'anella de segellat de les ganivetes estigui correctament fixat a l'anella de fixació de les ganivetes.
- Afegiu els ingredients al pot.
- Col·loqueu l'anella de fixació de les ganivetes al recipient cargolant-lo en sentit horari.
- Connecteu l'aparell a la xarxa elèctrica i comenceu a triturar.
- Col·loca el pot sobre el cos; gira'l en sentit horari fins que el bloqueig encaixi.
- Si voleu afegir més ingredients, traieu el pot, afegiu-hi els ingredients i torneu-lo a posar.
- Per aturar o apagar l'aparell, simplement gireu el recipient en sentit antihorari.

## UN COP HÀGIU ACABAT D'UTILITZAR L'APARELL

- Atureu l'aparell, girant el recipient en sentit antihorari.
- Aixequeu el pot del cos.
- Gireu el pot en sentit antihorari i traieu-lo de l'anella de segellament de les ganivetes.
- Deixar refredar.
- Netegeu l'aparell.

## ALLOTJAMENT DEL CABLE D'ALIMENTACIÓ

- Aquest aparell té una allotjament per al cable d'alimentació situada a la part inferior.

## PROTECTOR TÈRMIC DE SEGURETAT

- L'aparell té un dispositiu de seguretat que el protegeix del sobreescalfament.
- Si l'aparell s'apaga i no es torna a engegar, desconnecteu-lo de la xarxa elèctrica i espereu uns 15 minuts abans de tornar-lo a connectar. Si la màquina no es torna a engegar, demaneu assistència tècnica autoritzada.

## NETEJA

- Desconnecteu l'aparell de la xarxa elèctrica i deixeu-lo refredar abans de realitzar qualsevol tasca de neteja.
- Netegeu l'aparell amb un drap humit amb unes gotes de detergent i després eixugueu-lo.
- No utilitzeu dissolvents ni productes amb un pH àcid o bàsic, com ara lleixiu, o productes abrasius, per netejar l'aparell.

- No deixeu que entri aigua ni cap altre líquid a les reixetes d'aire per evitar danys a les parts internes de l'aparell.
- No submergeu mai l'aparell en aigua ni en cap altre líquid, ni el poseu sota l'aigua corrent.
- Durant el procés de neteja, aneu amb compte amb les fulles, ja que són molt afilades.
- És recomanable netejar l'aparell regularment i eliminar qualsevol resta de menjar.
- Si l'aparell no està net i en bon estat, la seva superfície es pot degradar, cosa que afectarà la seva vida útil i podria fer que no sigui segur utilitzar-lo.
- Cap de les parts d'aquest electrodomèstic és apta per rentar-se al rentaplats. Es poden rentar amb aigua calenta i sabó.
- A continuació, assequeu totes les peces abans del seu muntatge i emmagatzematge.

## COM NETEJAR L'ANEL·L DE SEGELLAMENT

- Després de treure l'anella de segellat de fixació de l'aparell, premeu les pestanyes d'extracció de l'anella de segellat i estireu l'anella de segellat.
- Netegeu-lo amb un drap humit amb unes gotes de detergent i després eixugueu-lo.
- Substituiu l'anella de segellat prement amb cura fins que tot l'anella estigui encaixat.

## SERVEI

- Qualsevol mal ús o incompliment de les instruccions d'ús anul·la la garantia i la responsabilitat del fabricant.

## GARANTIA I ASSISTÈNCIA TÈCNICA

Aquest producte gaudeix del reconeixement i la protecció de la garantia legal d'acord amb la legislació vigent. Per exercir els seus drets o interessos, ha de dirigir-se a qualsevol dels nostres serveis oficials d'assistència tècnica.

Pot trobar el més proper accedint a l'enllaç web següent: <https://www.blackanddecker.eu/>

També pot sol·licitar informació relacionada posant-se en contacte amb nosaltres.

Podeu descarregar aquest manual d'instruccions i les seves actualitzacions a <https://www.blackanddecker.eu/>

## ANOMALIES I REPARACIÓ

- Si sorgeixen problemes, porteu l'aparell a un servei d'assistència tècnica autoritzat. No intenteu desmuntar-lo ni reparar-lo sense ajuda, ja que això pot ser perillós.

**PER A VERSIONS DE PRODUCTES DE LA UE I/O EN CAS QUE ES SOL·LICITI AL SEU PAÍS**  
**ECOLOGIA I RECICLABILITAT DEL PRODUCTE**

- Els materials que componen l'embalatge d'aquest aparell estan inclosos en un sistema de recollida, classificació i reciclatge. Si voleu desfer-vos-en, utilitzeu els contenidors públics adequats per a cada tipus de material.
- El producte no conté concentracions de substàncies que es puguin considerar nocives per al medi ambient.



Aquest símbol significa que, en cas que vulgueu desfer-vos del producte un cop finalitzada la seva vida útil, porteu-lo a un gestor de residus autoritzat per a la recollida selectiva de residus d'aparells elèctrics i electrònics (RAEE).

- Informació relativa al Reglament (UE) 2023/826 sobre els requisits de disseny ecològic per al consum d'energia en mode apagat i en mode d'espera.
  - Aquest aparell té un consum d'energia de 0,16 W en mode d'espera.
- Aquest aparell compleix amb la Directiva 2014/35/UE sobre baixa tensió, la Directiva 2014/30/UE sobre compatibilitat electromagnètica, la Directiva 2011/65/UE sobre les restriccions de l'ús de determinades substàncies perilloses en aparells elèctrics i electrònics i la Directiva 2009/125/CE sobre els requisits de disseny ecològic per a productes relacionats amb l'energia.

Black & Decker® i BLACK+DECKER™ i els logotips de Black & Decker® i BLACK+DECKER™ són marques registrades de The Black & Decker® Corporation i s'utilitzen sota llicència. Tots els drets reservats. Importat i distribuït per ENGINEERING AND TECHNOLOGY FOR LIFE, SL Avda. Barcelona s/n Oliana, 25790, Espanya

**BLENDER I GLAS  
BXJB1204E**

Kære kunde,

Mange tak for at du har valgt at købe et produkt fra Black+Decker.

Takket være dens teknologi, design og drift samt det faktum, at den overgår de strengeste kvalitetsstandarder, kan en fuldt tilfredsstillende brug og lang produktlevetid sikres.

**SIKKERHEDSRÅD OG ADVARSLER**

- Læs disse instruktioner omhyggeligt, inden du tænder apparatet, og gem dem til senere brug. Manglende overholdelse af disse instruktioner kan føre til en ulykke.
- Rengør alle de dele af produktet, der kommer i kontakt med fødevarer, som angivet i rengøringsafsnittet, før brug.
- Dette apparat må ikke bruges af børn. Opbevar apparatet og dets ledning utilgængeligt for børn.
- Dette apparat kan bruges af personer med reducerede fysiske, sensoriske eller mentale evner eller manglende erfaring og viden, hvis de er under opsyn eller har fået instruktioner i sikker brug af apparatet, og hvis de forstår de involverede farer.
- Børn skal være under opsyn for at sikre, at de ikke leger med apparatet.
- ADVARSEL: Forkert brug af dette apparat kan føre til potentiel skade. Vær forsigtig ved håndtering af de skarpe knive, tømning af skålen og under rengøring.
- Vær forsigtig, hvis der hældes varm væske i foodprocessoren eller blenderen, da den kan slynges ud

af apparatet på grund af pludselig dampning.

- Afbryd altid apparatet fra strømforsyningen, hvis det efterlades uden opsyn, og før montering, adskillelse eller rengøring.
- Sluk apparatet og afbryd forbindelsen til strømmen, før du skifter tilbehør eller nærmer dig dele, der bevæger sig under brug.
- Hvis ledningen er beskadiget, skal den udskiftes af producenten, dennes servicerepræsentant eller lignende kvalificerede personer for at undgå fare.
- Dette apparat er kun til husholdningsbrug, ikke til professionel eller industriel brug.
- ADVARSEL: Brug altid blenderen med låget eller beskyttelseskærmen på plads som angivet i instruktionerne. Stik aldrig en hånd ned i kanden, når den er placeret på baseenheden. Hvis maden skal skubbes ned, skal du bruge et passende værktøj, f.eks. en spatel.
- Sørg for, at den spænding, der er angivet på typeskiltet, stemmer overens med netspændingen, før du tilslutter apparatet.
- Tilslut apparatet til en stikkontakt med en belastning på mindst 10 ampere.
- Apparatets stik skal passe korrekt i stikkontakten. Undlad at ændre stikket. Brug ikke stikadaptere.
- Brug ikke apparatet, hvis ledningen eller stikket er beskadiget.
- Træk ikke i ledningen. Brug aldrig ledningen til at løfte, bære eller tage stikket ud af apparatet.
- Vikl ikke netledningen rundt om apparatet.
- Kontroller forsyningsledningens tilstand. Hvis den er beskadiget, øger det risikoen for elektrisk stød.

- Hvis apparatets kabinet går i stykker, skal du straks afbryde apparatets forbindelse til strømnettet for at forhindre risikoen for elektrisk stød.
- Brug ikke apparatet, hvis det har været tabt, hvis der er synlige tegn på skader, eller hvis det har en lækage.
- Rør ikke ved stikket med våde hænder.
- Apparatet skal bruges og placeres på en plan og stabil overflade.
- Placer ikke apparatet på varme overflader, såsom kogeplader, gasblus, ovne eller lignende.
- Pas på ikke at starte apparatet utilsigtet.
- Før du bruger apparatet, skal du sørge for, at bladet er korrekt fastgjort.
- Knivene er skarpe og kan forårsage skade, vær forsigtig og undgå direkte kontakt med knivenes skærkanter. Vær særlig opmærksom ved håndtering af knivene, under montering og afmontering samt under rengøring.
- Rør ikke ved nogen af apparatets bevægelige dele, mens det er i drift.
- Efterlad ikke apparatet i regn eller fugt. Hvis der kommer vand ind i apparatet, øger det risikoen for elektrisk stød.

## BRUG OG PLEJE

- Træk apparatets netledning helt ud før hver brug.
- Brug ikke apparatet, hvis delene eller tilbehøret ikke er korrekt monteret eller er defekt.
- Brug ikke apparatet, mens beholderen er tom.
- Brug ikke apparatet, hvis tænd/sluk-knappen ikke virker.
- Flyt ikke apparatet under brug.
- Tving ikke apparatets arbejdskapacitet.
- Når du bruger varme væsker, må du ikke fylde krukken mere end halvt op.
- Hold apparatet i god stand. Kontroller, at de bevægelige dele ikke er skæve eller sidder fast, og sørg for, at der ikke er nogen ødelagte dele eller uregelmæssigheder, der kan forhindre apparatet i at fungere korrekt.
- Brug apparatet, dets tilbehør og værktøj i overensstemmelse med disse instruktioner, under hensyntagen til arbejdsforholdene og det arbejde, der skal udføres. Brug af apparatet til andre formål end det tilsigtede kan resultere i en farlig situation.
- Brug aldrig kogende væsker eller ingredienser, hvis temperatur overstiger 40°C.
- Kontroller, at låget er lukket korrekt, før du starter apparatet.
- Efterlad aldrig apparatet tilsluttet og uden opsyn, hvis det ikke er i brug. Dette sparer energi og forlænger apparatets levetid.

- Brug ikke apparatet i mere end 1 minut ad gangen. Hvis det skal bruges i cyklusser, skal apparatet hvile mindst 180 sekunder mellem hver cyklus. Apparatet må under ingen omstændigheder bruges i længere tid end nødvendigt.
- Brug ikke apparatet med frosne varer eller varer, der indeholder ben.
- ADVARSEL: Brug ikke apparatet, hvis plastikken er deformet eller brudt.

## BESKRIVELSE

- A Legeme
- B Klinger sæt
- C Knivfæstelsesring
- D Tætningsring til blade
- E Fjernelsestapper til tætningsring
- F 600 ml glas (x2)
- G Forsegling af låg
- H Drikkelåg
- I Forsyningskabelhus

Hvis din apparatmodel ikke har det ovenfor beskrevne tilbehør, kan det også købes separat fra den tekniske assistenceservice.

## BRUGSANVISNING

### FØR BRUG

- Sørg for, at al produktets emballage er fjernet.
- Læs venligst afsnittet "Sikkerhedsråd og advarsler" omhyggeligt inden første brug.
- Før produktet bruges for første gang, anbefaler vi kun at skylle det med vand.
- Før produktet tages i brug for første gang, skal de dele, der kommer i kontakt med fødevarer, rengøres på den måde, der er beskrevet i afsnittet om rengøring.
- Klargør apparatet i henhold til den funktion, du ønsker at bruge.

### BRUGE

- Træk netledningen helt ud, før du sætter den i stikkontakten.
- Sørg for, at knivenes tætningsring er korrekt fastgjort til knivenes fastgørelsesring.
- Tilsæt ingredienserne til krukken.
- Monter knivenes fastgørelsesring på kanden ved at skruer med uret.
- Tilslut apparatet til stikkontakten, og begynd at blende.

- Placer krukken på kroppen; drej med uret, indtil låsen klikker på plads.
- Hvis du ønsker at tilføje flere ingredienser, skal du tage glasset ud, tilsætte ingredienserne og sætte det på plads igen.
- For at stoppe eller slukke apparatet skal du blot dreje kanden mod uret.

#### NÅR DU ER FÆRDIG MED AT BRUGE APPARATET

- Stop apparatet ved at drej kanden mod uret.
- Løft krukken fra kroppen.
- Drej kanden mod uret, og fjern den fra bladenes tætningsring.
- Lad det køle af.
- Rengør apparatet.

#### FORSYNINGSKABELHUS

- Dette apparat har et ledningshus på undersiden.

#### TERMISK SIKKERHEDSBESKYTTER

- Apparatet har en sikkerhedsanordning, der beskytter apparatet mod overophedning.
- Hvis apparatet slukker af sig selv og ikke tænder igen, skal du afbryde forbindelsen til strømmettet og vente cirka 15 minutter, før du tilslutter det igen. Hvis maskinen ikke starter igen, skal du søge autoriseret teknisk assistance.

## RENSNING

- Tag stikket ud af apparatet, og lad det køle af, før du udfører nogen form for rengøring.
- Rengør udstyret med en fugtig klud med et par dråber opvaskemiddel, og tør derefter.
- Brug ikke opløsningsmidler eller produkter med en sur eller basisk pH-værdi, såsom blegemiddel, eller slibende produkter, til rengøring af apparatet.
- Lad ikke vand eller andre væsker komme ind i luftventilerne for at undgå skader på apparatets indre dele.
- Apparatet må aldrig nedsænkes i vand eller andre væsker, og det må heller ikke placeres under rindende vand.
- Vær særlig forsigtig med knivene under rengøringsprocessen, da de er meget skarpe.
- Det anbefales at rengøre apparatet regelmæssigt og fjerne eventuelle madrester.
- Hvis apparatet ikke er rent og i god stand, kan dets overflade forringes, hvilket vil påvirke dets levetid og gøre det usikkert at bruge.

- Ingen dele af dette apparat er egnet til rengøring i opvaskemaskine. De kan vaskes i varmt sæbevand.
- Tør derefter alle dele inden montering og opbevaring.

#### SÅDAN RENGØR DU FORSEGLINGSRINGEN

- Når du har fjernet tætningsringen fra apparatet, skal du trykke på tappene til fjernelse af tætningsringen og trække tætningsringen ud.
- Rengør den med en fugtig klud med et par dråber opvaskemiddel, og tør den derefter.
- Udskift tætningsringen ved at trykke forsigtigt, indtil hele ringen er på plads.

#### SERVICE

- Enhver misbrug eller manglende overholdelse af brugsanvisningen bortfalder fra garantien og producentens ansvar.

## GARANTI OG TEKNISK ASSISTANCE

Dette produkt er omfattet af den lovmæssige garanti i overensstemmelse med gældende lovgivning. For at gøre dine rettigheder eller interesser gældende skal du henvende dig til en af vores officielle tekniske assistance-tjenester.

Du kan finde den nærmeste ved at gå til følgende webadresse: <https://www.blackanddecker.eu/>

Du kan også anmode om relevante oplysninger ved at kontakte os.

Du kan downloade denne brugsanvisning og dens opdateringer på <https://www.blackanddecker.eu/>

#### ANOMALIER OG REPARATION

- Tag apparatet til en autoriseret teknisk supporttjeneste, hvis der opstår problemer. Forsøg ikke at skille det ad eller reparere det uden hjælp, da dette kan være farligt.

#### FOR EU-PRODUKTVERSIONER OG/ELLER HVIS DET ANMODES OM DET I DIT LAND PRODUKTETS ØKOLOGI OG GENBRUGSBARHED

- Materialerne, som emballagen til dette apparat består af, er inkluderet i et indsamlings-, klassificerings- og genbrugssystem. Hvis du ønsker at bortskaffe dem, skal du bruge de relevante offentlige beholdere til hver type materiale.
- Produktet indeholder ikke koncentrationer af stoffer, der kan betragtes som skadelige for miljøet.



Dette symbol betyder, at hvis du ønsker at bortskaffe produktet, når dets levetid er udløbet, skal du aflevere det til en godkendt affaldsstation for selektiv indsamling af elektrisk og elektronisk udstyr (WEEE).

- Oplysninger vedrørende forordning (EU) 2023/826 om krav til miljøvenligt design af energiforbrug i slukket tilstand og standbytilstand.
  - Dette apparat har et strømforbrug på 0,16 W i standbytilstand.
- Dette apparat overholder direktiv 2014/35/EU om lavspænding, direktiv 2014/30/EU om elektromagnetisk kompatibilitet, direktiv 2011/65/EU om begrænsning af anvendelsen af visse farlige stoffer i elektrisk og elektronisk udstyr og direktiv 2009/125/EF om krav til miljøvenligt design af energirelaterede produkter.

Black & Decker® og BLACK+DECKER™ og Black & Decker® og BLACK+DECKER™ logoerne er registrerede varemærker tilhørende The Black & Decker® Corporation og bruges under licens. Alle rettigheder forbeholdes. Importeret og distribueret af ENGINEERING AND TECHNOLOGY FOR LIFE, SL Avda. Barcelona s/n Oliana, 25790, Spain

## NORKS (Oversatt av originale instruksjonen)

### KRUKKEBLENDER BXJB1204E

Kjære kunde,

Tusen takk for at du valgte å kjøpe et produkt fra Black+Decker.

Takket være teknologien, designen og driften, samt det faktum at den overgår de strengeste kvalitetsstandardene, kan man sikre fullstendig tilfredsstillende bruk og lang produktlevetid.

### SIKKERHETSRÅD OG ADVARSLER

- Les disse instruksjonene nøye før du slår på apparatet, og ta vare på dem for senere referanse. Manglende overholdelse av disse instruksjonene kan føre til en ulykke.
- Rengjør alle deler av produktet som vil være i kontakt med mat, som angitt i rengjøringsdelen, før bruk.
- Dette apparatet skal ikke brukes av barn. Oppbevar apparatet og ledningen utilgjengelig for barn.
- Dette apparatet kan brukes av personer med reduserte fysiske, sensoriske eller mentale evner, eller mangel på erfaring og kunnskap, dersom de har fått tilsyn eller instruksjoner om sikker bruk av apparatet, og dersom de forstår farene som er involvert.
- Barn bør holdes under oppsyn for å sikre at de ikke leker med apparatet.
- **ADVARSEL:** Feil bruk av dette apparatet kan føre til potensiell skade. Vær forsiktig når du håndterer de skarpe knivene, tømmer bollen og under rengjøring.
- Vær forsiktig hvis varm væske helles i foodprosessoren eller blenderen, da den kan sprute ut av apparatet på grunn av plutselig damping.
- Koble alltid apparatet fra strømmettet hvis det forlades uten tilsyn, og før montering, demontering eller rengjøring.
- Slå av apparatet og koble det fra strømmettet før du bytter tilbehør eller nærmer deg deler som beveger seg under bruk.
- Hvis strømledningen er skadet, må den byttes ut av produsenten, en servicerepresentant eller lignende kvalifiserte personer for å unngå fare.
- Dette apparatet er kun til husholdningsbruk, ikke til profesjonell eller industriell bruk.
- **ADVARSEL:** Bruk alltid blenderen med lokket eller beskyttelsesdekselet på plass som angitt i instruksjonene. Stikk aldri hånden ned i kannen når den er plassert på baseenheten. Hvis maten må skyves ned, bruk et passende verktøy som en slikkepott.
- Sørg for at spenningen som er angitt på typeskiltet samsvarer med nettspenningen før du kobler til apparatet.
- Koble apparatet til en stikkontakt med en kapasitet på minst 10 ampere.
- Apparatets støpsel må passe ordentlig inn i stikkkontakten. Ikke endre støpselet. Ikke bruk støpseladaptere.
- Ikke bruk apparatet hvis strømledningen eller støpselet er skadet.
- Ikke dra i strømledningen. Bruk aldri strømledningen til å løfte opp, bære eller trekke ut støpselet fra apparatet.
- Ikke surr strømledningen rundt apparatet.
- Sjekk tilstanden til strømledningen. Hvis den er skadet, øker det risikoen for elektrisk støt.
- Hvis apparatets kabinett går i stykker, må du umiddelbart koble apparatet fra strømmettet for å unngå muligheten for elektrisk støt.

- Ikke bruk apparatet hvis det har blitt mistet i bakken, hvis det er synlige tegn på skade eller hvis det lekker.
- Ikke berør støpselet med våte hender.
- Apparatet må brukes og plasseres på en flat og stabil overflate.
- Ikke plasser apparatet på varme overflater, som kokeplater, gassbrennere, ovner eller lignende.
- Pass på å unngå å starte apparatet utilsiktet.
- Før du bruker apparatet, må du sørge for at bladet er ordentlig festet på plass.
- Knivene er skarpe og kan forårsake skade, vær forsiktig og unngå direkte kontakt med knivenes skjærekanter. Vær spesielt oppmerksom når du håndterer knivene, under montering og demontering og under rengjøring.
- Ikke berør noen av apparatets bevegelige deler mens det er i drift.
- Ikke la apparatet ligge ute i regn eller utsettes for fuktighet. Hvis vann kommer inn i apparatet, vil dette øke risikoen for elektrisk støt.

## BRUK OG STELL

- Trekk apparatets strømledning helt ut før hver bruk.
- Ikke bruk apparatet hvis delene eller tilbehøret ikke er riktig montert eller er defekt.
- Ikke bruk apparatet mens kannen er tom.
- Ikke bruk apparatet hvis av/på-bryteren ikke fungerer.
- Ikke flytt apparatet mens det er i bruk.
- Ikke bruk makt på apparatets arbeidskapasitet.
- Når du bruker varme væsker, må du ikke fylle beholderen mer enn halvveis.
- Hold apparatet i god stand. Kontroller at de bevegelige delene ikke er feiljustert eller har satt seg fast, og sørg for at det ikke er noen ødelagte deler eller uregelmessigheter som kan forhindre at apparatet fungerer som det skal.
- Bruk apparatet, tilbehøret og verktøyet i samsvar med disse instruksjonene, og ta hensyn til arbeidsforholdene og arbeidet som skal utføres. Bruk av apparatet til andre formål enn det som er tiltenkt, kan føre til farlige situasjoner.
- Bruk aldri kokende væsker eller ingredienser med en temperatur på over 40 °C.
- Kontroller at lokket er ordentlig lukket før du starter apparatet.
- La aldri apparatet være tilkoblet og uten tilsyn hvis det ikke er i bruk. Dette sparer energi og forlenger apparatets levetid.
- Ikke bruk apparatet i mer enn 1 minutt av gangen. Ved bruk i sykluser, la apparatet hvile i minst 180 sekunder

mellom hver syklus. Apparatet skal under ingen omstendigheter brukes lenger enn nødvendig.

- Ikke bruk apparatet med frosne varer eller varer som inneholder bein.
- **FORSIKTIG:** Ikke bruk apparatet hvis platen er deformert eller ødelagt.

## BESKRIVELSE

- A Kropp
- B Sett med blader
- C Festering for blader
- D Tetningsring for blader
- E Fjerningstapper for tetningsring
- F 600 ml krukke (x2)
- G Tetting av lokk
- H Drikkelokk
- I Hus til strømkabel

Hvis apparatmodellen din ikke har tilbehøret som er beskrevet ovenfor, kan det også kjøpes separat fra teknisk assistansetjeneste.

## BRUKSANVISNING

### FØR BRUK

- Sørg for at all produktemballasje er fjernet.
- Les nøye gjennom avsnittet «Sikkerhetsråd og advarsler» før første gangs bruk.
- Før du bruker produktet for første gang, anbefaler vi at du bare skyller det med vann.
- Før du bruker produktet for første gang, rengjør delene som kommer i kontakt med mat på måten som er beskrevet i rengjøringsdelen.
- Klargjør apparatet i henhold til funksjonen du ønsker å bruke.

### BRUK

- Trekk strømledningen helt ut før du kobler den til.
- Sørg for at bladets tetningsring er ordentlig festet til bladets festering.
- Tilsett ingrediensene i krukken.
- Monter bladenes festering på kannen ved å skru den med klokken.
- Koble apparatet til strømmettet og begynn å blende.
- Plasser glasset på kroppen; vri med klokken til låsen klikker på plass.

- Hvis du ønsker å tilsette flere ingredienser, tar du ut glasset, tilsetter ingrediensene og setter det tilbake på plass.
- For å stoppe eller slå av apparatet, vri bare kannen mot klokken.

#### NÅR DU ER FERDIG MED Å BRUKE APPARATET

- Stopp apparatet ved å vri kannen mot klokken.
- Løft krukken fra kroppen.
- Vri kannen mot klokken og fjern den fra bladenes tetningsring.
- La det avkjøles.
- Rengjør apparatet.

#### FORSYNINGSKABELHUS

- Dette apparatet har et ledningsdeksel på undersiden.

#### SIKKERHETSTERMOBESKYTTELSE

- Apparatet har en sikkerhetsanordning som beskytter apparatet mot overoppheting.
- Hvis apparatet slår seg av og ikke slår seg på igjen, koble det fra strømmettet og vent i omtrent 15 minutter før du kobler det til igjen. Hvis maskinen ikke starter igjen, kontakt autorisert teknisk assistanse.

## RENGJØRING

- Koble apparatet fra strømmettet og la det avkjøles før du utfører noen form for rengjøring.
- Rengjør utstyret med en fuktig klut med noen dråper oppvaskmiddel, og tørk deretter.
- Ikke bruk løsemidler eller produkter med sur eller base-pH, som blekemiddel eller slipemidler, til rengjøring av apparatet.
- Ikke la vann eller annen væske komme inn i luftventilene for å unngå skade på apparatets indre deler.
- Aldri senk apparatet ned i vann eller annen væske, og plasser det heller ikke under rennende vann.
- Vær spesielt forsiktig med bladene under rengjøringsprosessen, da de er svært skarpe.
- Det anbefales å rengjøre apparatet regelmessig og fjerne eventuelle matrester.
- Hvis apparatet ikke er rent og i god stand, kan overflaten bli slitt ned, noe som vil påvirke levetiden og gjøre det usikkert å bruke.
- Ingen deler av dette apparatet er egnet for rengjøring i oppvaskmaskin. De kan vaskes i varmt såpevann.
- Tørk deretter alle delene før montering og lagring.

#### SLIK RENGJØR DU TETNINGSRINGEN

- Etter at du har fjernet festetetningsringen fra apparatet, trykk på tappene for fjerning av tetningsringen og trekk ut tetningsringen.
- Rengjør den med en fuktig klut med noen dråper oppvaskmiddel, og tørk den deretter.
- Sett på tetningsringen igjen ved å trykke forsiktig inn til hele ringen er på plass.

#### SERVICE

- Feilbruk eller manglende overholdelse av bruksanvisningen gjør garantien og produsentens ansvar ugyldig.

## GARANTI OG TEKNISK ASSISTANSE

Dette produktet er omfattet av og beskyttet av den lovfestede garantien i henhold til gjeldende lovgivning. For å håndheve dine rettigheter eller interesser, må du henvende deg til en av våre offisielle tekniske assistansetjenester.

Du finner den nærmeste ved å gå til følgende nettadresse: <https://www.blackanddecker.eu/>

Du kan også be om relevant informasjon ved å kontakte oss.

Du kan laste ned denne bruksanvisningen og oppdateringer av den på <https://www.blackanddecker.eu/>

#### ANOMALIER OG REPARASJON

- Ta apparatet til en autorisert teknisk støttetjeneste hvis det oppstår problemer. Ikke prøv å demontere eller reparere det uten hjelp, da dette kan være farlig.

#### FOR EU-PRODUKTVERSJONER OG/ELLER HVIS DET ER FORESPØRSEL I DITT LAND

##### ØKOLOGI OG GJENVINNBARHET FOR PRODUKTET

- Materialene som emballasjen til dette apparatet består av, er inkludert i et innsamlings-, klassifiserings- og resirkuleringssystem. Hvis du ønsker å kvitte deg med dem, bruk de riktige offentlige beholderne for hver type materiale.
- Produktet inneholder ikke konsentrasjoner av stoffer som kan anses som skadelige for miljøet.



Dette symbolet betyr at hvis du ønsker å kvitte deg med produktet etter at dets levetid er over, må du ta det med til et autorisert avfallsmottak for selektiv innsamling av elektrisk og elektronisk avfall (EE-avfall).

- Informasjon om forordning (EU) 2023/826 om krav til økodesign for energiforbruk i av-modus og standby-modus.
  - Dette apparatet har et strømforbruk på 0,16 W i standby-modus.
- Dette apparatet er i samsvar med direktiv 2014/35/EU om lavspenning, direktiv 2014/30/EU om elektromagnetisk kompatibilitet, direktiv 2011/65/EU om begrensning av bruk av visse farlige stoffer i elektrisk og elektronisk utstyr og direktiv 2009/125/EF om krav til økodesign for energirelaterte produkter.

Black & Decker® og BLACK+DECKER™ og Black & Decker® og BLACK+DECKER™ logoene er registrerte varemerker for The Black & Decker® Corporation og brukes under lisens. Alle rettigheter forbeholdt. Importert og distribuert av ENGINEERING AND TECHNOLOGY FOR LIFE, SL Avda. Barcelona s/n Oliana, 25790, Spain

**BURKMIXER  
BXJB1204E**

Bästa kund,

Tack så mycket för att du valt att köpa en produkt från Black+Decker.

Tack vare dess teknik, design och funktion, samt det faktum att den överträffar de strängaste kvalitetsstandarderna, kan en helt tillfredsställande användning och lång produktlivslängd garanteras.

## SÄKERHETSÅD OCH VARNINGAR

- Läs dessa instruktioner noggrant innan du slår på apparaten och spara dem för framtida bruk. Underlåtenhet att följa dessa instruktioner kan leda till olyckor.
- Rengör alla delar av produkten som kommer i kontakt med livsmedel, enligt anvisningarna i rengöringsavsnittet, före användning.
- Denna apparat får inte användas av barn. Förvara apparaten och dess sladd utom räckhåll för barn.
- Denna apparat kan användas av personer med nedsatt fysisk, sensorisk eller mental förmåga, eller bristande erfarenhet och kunskap, om de har fått handledning eller instruktioner om säker användning av apparaten och om de förstår de risker som är förknippade med den.
- Barn bör övervakas för att säkerställa att de inte leker med apparaten.
- VARNING: Felaktig användning av denna apparat kan leda till skador. Var försiktig vid hantering av de vassa skärbladen, tömning av skålen och vid rengöring.

- Var försiktig om het vätska hålls i matberedaren eller mixern eftersom den kan sprutas ut ur apparaten på grund av plötslig ångbildning.
- Koppla alltid bort apparaten från strömförsörjningen om den lämnas utan uppsikt och före montering, demontering eller rengöring.
- Stäng av apparaten och dra ur sladden innan du byter tillbehör eller närmar dig delar som rör sig under användning.
- Om nätsladden är skadad måste den bytas ut av tillverkaren, dess servicerepresentant eller liknande kvalificerad person för att undvika fara.
- Denna apparat är endast avsedd för hushållsbruk, inte för professionellt eller industriellt bruk.
- VARNING: Använd alltid mixern med locket eller skyddet på plats enligt instruktionerna. Stick aldrig in handen i kannan när den är placerad på basenheten. Om maten behöver tryckas ner, använd ett lämpligt verktyg som en spatel.
- Se till att spänningen som anges på märkskylten överensstämmer med nätspänningen innan du ansluter apparaten.
- Anslut apparaten till ett eluttag med en kapacitet på minst 10 ampere.
- Apparatsens kontakt måste passa ordentligt i eluttaget. Ändra inte kontakten. Använd inte adaptrar.
- Använd inte apparaten om nätsladden eller kontakten är skadad.
- Dra inte i sladden. Använd aldrig sladden för att lyfta, bära eller koppla ur apparaten.
- Linda inte nätsladden runt apparaten.

- Kontrollera nätsladdens skick. Om den är skadad ökar risken för elektriska stötar.
- Om apparatens hölje går sönder, koppla omedelbart bort apparaten från elnätet för att förhindra risken för elektrisk stöt.
- Använd inte apparaten om den har tappats, om det finns synliga tecken på skador eller om den har en läcka.
- Rör inte vid kontakten med våta händer.
- Apparaten måste användas och placeras på en plan och stabil yta.
- Placera inte apparaten på heta ytor, såsom kokplattor, gasbrännare, ugnar eller liknande.
- Var noga med att undvika att starta apparaten oavsiktligt.
- Innan du använder apparaten, se till att bladet är ordentligt fastsatt.
- Knivbladen är vassa och kan orsaka skador, var försiktig och undvik direktkontakt med knivbladens skäreggar. Var särskilt uppmärksam vid hantering av knivbladen, under montering och demontering samt vid rengöring.
- Rör inte vid någon av apparatens rörliga delar medan den är i drift.
- Lämna inte apparaten ute i regn eller fukt. Om vatten kommer in i apparaten ökar det risken för elektriska stötar.

## ANVÄNDNING OCH SKÖTSEL

- Dra ut apparatens nätsladd helt före varje användning.
- Använd inte apparaten om delarna eller tillbehören inte är korrekt monterade eller är defekta.
- Använd inte apparaten medan burken är tom.
- Använd inte apparaten om på/av-knappen inte fungerar.
- Flytta inte apparaten medan den används.
- Tvinga inte apparatens arbetskapacitet.
- Fyll inte burken mer än halvvägs när du använder varma vätskor.
- Håll apparaten i gott skick. Kontrollera att de rörliga delarna inte är feljusterade eller fastnade och se till att det inte finns några trasiga delar eller avvikelser som kan hindra apparaten från att fungera korrekt.
- Använd apparaten, dess tillbehör och verktyg i enlighet med dessa instruktioner och ta hänsyn till arbetsförhållandena och det arbete som ska utföras. Att använda apparaten för andra ändamål än de avsedda kan leda till farliga situationer.
- Använd aldrig kokande vätskor eller ingredienser vars temperatur överstiger 40°C.
- Kontrollera att locket är ordentligt stängt innan du startar apparaten.

- Lämna aldrig apparaten ansluten och utan uppsikt om den inte används. Detta sparar energi och förlänger apparatens livslängd.
- Använd inte apparaten i mer än 1 minut åt gången. Vid användning i cykler, låt apparaten vila i minst 180 sekunder mellan varje cykel. Apparaten får under inga omständigheter användas längre tid än nödvändigt.
- Använd inte apparaten med frysta varor eller varor som innehåller ben.
- VARNING: Använd inte apparaten om plasten är deformerad eller trasig.

## BESKRIVNING

- A Kropp
- B Knivset
- C Fästring för blad
- D Tätningring för blad
- E Flikar för borttagning av tätningringen
- F 600 ml burk (x2)
- G Tätande lock
- H Drickslock
- I Nätkabelhölje

Om din apparatmodell inte har de tillbehör som beskrivs ovan kan de också köpas separat från teknisk support.

## BRUKSANVISNING

### FÖRE ANVÄNDNING

- Se till att all produktförpackning har tagits bort.
- Läs noggrant igenom avsnittet "Säkerhetsråd och varningar" före första användningen.
- Innan produkten används för första gången rekommenderar vi att den bara sköljs med vatten.
- Innan produkten används för första gången, rengör de delar som kommer i kontakt med livsmedel på det sätt som beskrivs i rengöringsavsnittet.
- Förbered apparaten enligt den funktion du vill använda.

### ANVÄNDA

- Dra ut nätsladden helt innan du ansluter den.
- Se till att knivarnas tätningring är ordentligt fäst vid knivarnas fästring.
- Tillsätt ingredienserna i burken.
- Montera bladens fästring på behållaren genom att skruva medurs.
- Anslut apparaten till elnätet och börja mixa.

- Placera burken på kroppen; vrid medurs tills låset klickar på plats.
- Om du vill lägga till fler ingredienser, ta ut burken, tillsätt ingredienserna och sätt tillbaka den.
- För att stoppa eller stänga av apparaten, vrid bara behållaren moturs.

#### NÄR DU ÄR KLAR MED ATT ANVÄNDA APPARATEN

- Stoppa apparaten genom att vrida kannan moturs.
- Lyft burken från kroppen.
- Vrid behållaren moturs och ta bort den från bladens tätningssring.
- Låt svalna.
- Rengör apparaten.

#### STRÖMKABELHÖLJE

- Denna apparat har ett hölje för nätsladden på undersidan.

#### SÄKERHETSVÄRMESKYDD

- Apparaten har en säkerhetsanordning som skyddar apparaten mot överhettning.
- Om apparaten stänger av sig själv och inte slår på sig själv igen, koppla bort den från eluttaget och vänta i cirka 15 minuter innan du ansluter den igen. Om maskinen inte startar igen, kontakta auktoriserad teknisk support.

## RENGÖRING

- Koppla bort apparaten från elnätet och låt den svalna innan du utför någon rengöring.
- Rengör utrustningen med en fuktig trasa med några droppar diskmedel och torka sedan.
- Använd inte lösningsmedel eller produkter med surt eller basiskt pH-värde, såsom blekmedel eller slipande produkter, för rengöring av apparaten.
- Låt inte vatten eller annan vätska komma in i luftventilerna för att undvika skador på apparatens inre delar.
- Doppa aldrig apparaten i vatten eller någon annan vätska och placera den inte heller under rinnande vatten.
- Var särskilt försiktig med knivarna under rengöringsprocessen, eftersom de är mycket vassa.
- Det är lämpligt att rengöra apparaten regelbundet och ta bort eventuella matrester.
- Om apparaten inte är ren och i gott skick kan dess yta försämrats, vilket påverkar dess livslängd och kan göra den osäker att använda.
- Inga delar av denna apparat är lämpliga för diskmaskin. De kan diskas i varmt vatten med diskmedel.
- Torka sedan alla delar innan de monteras och förvaras.

#### HUR MAN RENGÖR TÄTNINGSRINGEN

- Efter att du tagit bort fixeringstätningssringen från apparaten, tryck på flikarna för borttagning av tätningssringen och dra ut tätningssringen.
- Rengör den med en fuktig trasa med några droppar diskmedel och torka sedan.
- Byt ut tätningssringen genom att trycka försiktigt tills hela ringen är på plats.

#### SERVICE

- Felaktig användning eller underlåtenhet att följa bruksanvisningen upphäver garantin och tillverkarens ansvar.

## GARANTI OCH TEKNISK HJÄLP

Denna produkt omfattas av den lagstadgade garantin i enlighet med gällande lagstiftning. För att utöva dina rättigheter eller intressen måste du vända dig till någon av våra officiella tekniska hjälptjänster.

Du hittar den närmaste hjälptjänsten via följande webbadress: <https://www.blackanddecker.eu//>

Du kan också begära relevant information genom att kontakta oss.

Du kan ladda ner denna bruksanvisning och dess uppdateringar på <https://www.blackanddecker.eu//>

#### ANOMALIER OCH REPARATION

- Ta apparaten till en auktoriserad teknisk support om problem uppstår. Försök inte att demontera eller reparera den utan hjälp, eftersom det kan vara farligt.

#### FÖR EU-PRODUKTVERSIONER OCH/ELLER OM DET EFTERFRÅGAS I DITT LAND PRODUKTENS EKOLOGI OCH ÅTERVINNINGSBARHET

- Materialen som förpackningen till denna apparat består av ingår i ett insamlings-, klassificerings- och återvinningssystem. Om du vill göra dig av med dem, använd lämpliga offentliga behållare för varje materialtyp.
- Produkten innehåller inte koncentrationer av ämnen som kan anses vara skadliga för miljön.



Denna symbol betyder att om du vill kassera produkten när dess livslängd är slut, ska du lämna den till en auktoriserad återvinningscentral för selektiv insamling av elektriskt och elektroniskt avfall (WEEE).

- Information om förordning (EU) 2023/826 om ekodesignkrav för energiförbrukning i framläge och standbyläge.
  - Denna apparat har en strömförbrukning på 0,16 W i standbyläge.

- Denna apparat uppfyller kraven i direktiv 2014/35/EU om lågspänning, direktiv 2014/30/EU om elektromagnetisk kompatibilitet, direktiv 2011/65/EU om begränsning av användningen av vissa farliga ämnen i elektrisk och elektronisk utrustning och direktiv 2009/125/EG om ekodesignkrav för energirelaterade produkter.

Black & Decker® och BLACK+DECKER™ och Black & Decker® och BLACK+DECKER™ logotyperna är registrerade varumärken som tillhör The Black & Decker® Corporation och används under licens. Alla rättigheter förbehållna. Importerad och distribuerad av ENGINEERING AND TECHNOLOGY FOR LIFE, SL Avda. Barcelona s/n Oliana, 25790, Spain

**KANNUSEKOITIN  
BXJB1204E**

Hyvä asiakas,

Kiitos, että valitsit Black+Decker-merkkisen tuotteen.

Teknologiansa, suunnittelunsa ja toimintansa sekä tiukimpien laatustandardien ylittämisen ansiosta voidaan taata täysin tyydyttävä käyttö ja pitkä käyttöikä.

**TURVALLISUUSOHJEET JA  
VAROITUKSET**

- Lue nämä ohjeet huolellisesti ennen laitteen käynnistämistä ja säilytä ne myöhempää tarvetta varten. Näiden ohjeiden noudattamatta jättäminen voi johtaa onnettomuuteen.
- Puhdista kaikki tuotteen osat, jotka joutuvat kosketuksiin elintarvikkeiden kanssa, ennen käyttöä puhdistusosiossa kuvatulla tavalla.
- Lapset eivät saa käyttää tätä laitetta. Pidä laite ja sen johto poissa lasten ulottuvilta.
- Tätä laitetta voivat käyttää henkilöt, joilla on rajoittuneet fyysiset, aistilliset tai henkiset kyvyt tai joilta puuttuu kokemusta ja tietoa, jos heitä on valvottu tai heille on annettu ohjeet laitteen turvalliseen käyttöön ja jos he ymmärtävät laitteen käyttöön liittyvät vaarat.
- Lapsia on valvottava, jotta varmistetaan, etteivät he leiki laitteella.
- **VAROITUS:** Laitteen väärinkäyttö voi johtaa loukkaantumiseen. Ole varovainen käsitellessäsi teräviä leikkuuteriä, tyhjentäessäsi kulhoa ja puhdistaessasi sitä.

- Ole varovainen kaataessasi kuumaa nestettä monitoimikoneeseen tai tehosekoittimeen, sillä se voi suihkuta ulos laitteesta äkillisen höyryämisen vuoksi.
- Irrota laite aina pistorasiasta, jos se jätetään ilman valvontaa, sekä ennen kokoamista, purkamista tai puhdistamista.
- Sammuta laite ja irrota se pistorasiasta ennen kuin vaihdat lisävarusteita tai lähestyt käytössä liikkuvia osia.
- Jos virtajohto on vaurioitunut, valmistajan, sen huoltoedustajan tai vastaavan pätevyyden omaavan henkilön on vaihdettava se vaaran välttämiseksi.
- Tämä laite on tarkoitettu vain kotitalouskäyttöön, ei ammatti- tai teollisuuskäyttöön.
- **VAROITUS:** Käytä tehosekoitinta aina kansi tai suojus ohjeiden mukaisesti. Älä koskaan laita kättä kannuun, kun se on asetettu pohjayksikköön. Jos ruokaa on painettava alas, käytä sopivaa työkalua, kuten lastaa.
- Varmista, että arvokilvessä ilmoitettu jännite vastaa verkkovirran jännitettä ennen laitteen kytkemistä pistorasiaan.
- Liitä laite vähintään 10 ampeerin nimellisivirralla varustettuun pistorasiaan.
- Laitteen pistokkeen on sovittava pistorasiaan oikein. Älä muuta pistoketta. Älä käytä pistokesovittimia.
- Älä käytä laitetta, jos virtajohto tai pistoke on vaurioitunut.
- Älä vedä virtajohdosta. Älä koskaan käytä virtajohtoa laitteen nostamiseen, kantamiseen tai pistokkeen irrottamiseen pistorasiasta.
- Älä kiedo virtajohtoa laitteen ympärille.

- Tarkista virtajohdon kunto. Jos se on vaurioitunut, se lisää sähköiskun vaaraa.
- Jos laitteen kotelo rikkoutuu, irrota laite välittömästi verkkovirrasta sähköiskun välttämiseksi.
- Älä käytä laitetta, jos se on pudonnut, jos siinä on näkyviä vaurioita tai jos siinä on vuoto.
- Älä koske pistokkeeseen märillä käsillä.
- Laitetta on käytettävä ja se on asetettava tasaiselle ja vakaalle alustalle.
- Älä aseta laitetta kuumille pinnoille, kuten keittolevyille, kaasupolttimille, uuneille tai vastaaville.
- Varo käynnistämästä laitetta tahattomasti.
- Ennen laitteen käyttöä varmista, että terä on kunnolla kiinnitetty.
- Terät ovat teräviä ja voivat aiheuttaa vahinkoa, ole varovainen ja vältä suoraa kosketusta terien leikkuureunoihin. Ole erityisen varovainen käsitellessäsi teriä, kokoamisen ja purkamisen aikana sekä puhdistuksen aikana.
- Älä koske mihinkään laitteen liikkuviin osiin sen ollessa käynnissä.
- Älä jätä laitetta sateeseen tai altista sitä kosteudelle. Jos laitteeseen pääsee vettä, se lisää sähköiskun vaaraa.

## KÄYTTÖ JA HOITO

- Vedä laitteen virtajohto kokonaan ulos ennen jokaista käyttökertaa.
- Älä käytä laitetta, jos osat tai lisävarusteet eivät ole oikein asennettuja tai ovat viallisia.
- Älä käytä laitetta, kun purkki on tyhjä.
- Älä käytä laitetta, jos virtakytkin ei toimi.
- Älä siirrä laitetta käytön aikana.
- Älä käytä väkisin laitteen työkapasiteettia.
- Kun käytät kuumia nesteitä, älä täytä kannua yli puolilleen.
- Pidä laite hyvässä kunnossa. Tarkista, että liikkuvat osat eivät ole vinossa tai jumissa, ja varmista, ettei laitteessa ole rikkoutuneita osia tai poikkeavuuksia, jotka voivat estää sen oikean toiminnan.
- Käytä laitetta, sen lisävarusteita ja työkaluja näiden ohjeiden mukaisesti ottaen huomioon työolosuhteet ja suoritettavan työn. Laitteen käyttäminen muuhun kuin aiottuun tarkoitukseen voi aiheuttaa vaarallisen tilanteen.
- Älä koskaan käytä kiehuvia nesteitä tai aineksia, joiden lämpötila ylittää 40 °C.
- Tarkista, että kansi on kunnolla kiinni ennen laitteen käynnistämistä.

- Älä koskaan jätä laitetta kytkettynä verkkovirtaan ja ilman valvontaa, jos sitä ei käytetä. Tämä säästää energiaa ja pidentää laitteen käyttöikää.
- Älä käytä laitetta yli minuutin ajan kerrallaan. Jos käytät sitä jaksoissa, anna laitteen pitää vähintään 180 sekunnin lepotauko jaksojen välillä. Laitetta ei saa missään olosuhteissa käyttää pidempään kuin on tarpeen.
- Älä käytä laitetta pakastettujen tai luita sisältävien tuotteiden kanssa.
- VAROITUS: Älä käytä laitetta, jos muovi on epämuodostunut tai rikki.

## KUVAUS

- A Keho
- B Terät asetettu
- C Terien kiinnitysrengas
- D Terien tiivisterengas
- E Tiivisteiden irrotusliuskat
- F 600 ml:n purkki (x2)
- G Tiivistyskansi
- H Juomakorkki
- I Virtajohdon kotelo

Jos laitteesi mallissa ei ole yllä kuvattuja lisävarusteita, ne voidaan ostaa myös erikseen teknisestä tukipalvelusta.

## KÄYTTÖOHJEET

### ENNEN KÄYTTÖÄ

- Varmista, että kaikki tuotteen pakkausmateriaalit on poistettu.
- Lue huolellisesti "Turvallisuusohjeet ja varoitukset" -osio ennen ensimmäistä käyttökertaa.
- Ennen tuotteen ensimmäistä käyttökertaa suosittelemme sen huuhtelemista pelkällä vedellä.
- Ennen tuotteen ensimmäistä käyttökertaa puhdista elintarvikkeiden kanssa kosketuksiin joutuvat osat puhdistusosiossa kuvatulla tavalla.
- Valmistele laite haluamasi toiminnon mukaan.

### KÄYTTÄÄ

- Vedä virtajohto kokonaan ulos ennen sen kytkemistä.
- Varmista, että terän tiivisterengas on kiinnitetty kunnolla terän kiinnitysrenkaaseen.
- Lisää ainekset purkkiin.
- Kiinnitä terän kiinnitysrenkas kannuun kiertämällä sitä myötäpäivään.
- Liitä laite verkkovirtaan ja aloita sekoittaminen.

- Aseta purkki runkoon; käännä myötapäivään, kunnes lukko napsahtaa paikalleen.
- Jos haluat lisätä aineksia, vedä purkki ulos, lisää ainekset ja aseta se takaisin paikoilleen.
- Laitteen pysäyttämiseksi tai sammuttamiseksi käännä kannua vastapäivään.

### KUN OLET LOPETTANUT LAITTEEN KÄYTÖN

- Pysäytä laite kääntämällä kannua vastapäivään.
- Nosta purkki irti rungosta.
- Käännä purkkia vastapäivään ja irrota se terän tiivisterenkaasta.
- Anna jäähtyä.
- Puhdista laite.

### VIRTAJOHDON KOTELO

- Tässä laitteessa on virtajohdon kotelo, joka sijaitsee sen alapuolella.

### LÄMPÖSUOJA

- Laitteessa on turvalaite, joka suojaa laitetta ylikuumenemiselta.
- Jos laite sammuu itsestään eikä käynnisty uudelleen, irrota se verkkovirrasta ja odota noin 15 minuuttia ennen kuin kytket sen uudelleen. Jos laite ei käynnisty uudelleen, ota yhteyttä valtuutettuun tekniseen tukeen.

### PUHDISTUS

- Irrota laite verkkovirrasta ja anna sen jäähtyä ennen minkään puhdistustoimenpiteen aloittamista.
- Puhdista laite kostealla liinalla, johon on lisätty muutama tippa astianpesuainetta, ja kuivaa se.
- Älä käytä laitteen puhdistukseen liuottimia tai happamia tai emäksisiä pH-arvoja omaavia tuotteita, kuten valkaisuaineita tai hankaavia aineita.
- Älä anna veden tai muun nesteen päästä ilmanvaihtoaukkoihin, jotta laitteen sisäosat eivät vahingoitu.
- Älä koskaan upota laitetta veteen tai muuhun nesteeseen äläkä aseta sitä juoksevan veden alle.
- Puhdistuksen aikana ole erityisen varovainen terien kanssa, sillä ne ovat erittäin teräviä.
- On suositeltavaa puhdistaa laite säännöllisesti ja poistaa mahdolliset ruokajäämät.
- Jos laite ei ole puhdas ja hyvässä kunnossa, sen pinta voi vaurioitua, mikä vaikuttaa sen käyttöikään ja voi tehdä siitä vaarallisen käyttää.

- Mikään tämän laitteen osa ei sovellu astianpesukoneeseen. Ne voidaan pestä kuumassa saippuavedessä.
- Kuivaa sitten kaikki osat ennen kokoamista ja varastointia.

### TIIVISTERENKAAN PUHDISTAMINEN

- Kun olet irrotanut kiinnitystiivisteiden laitteesta, paina tiivisteiden irrotuskielekkeitä ja vedä tiivistettä irti.
- Puhdista se kostealla liinalla, johon on kostutettu muutama tippa astianpesuainetta, ja kuivaa sitten.
- Vaihda tiivisterengas painamalla sitä varovasti, kunnes koko rengas on paikallaan.

### PALVELU

- Käyttöohjeiden noudattamatta jättäminen tai tuotteen väärinkäyttö mitätöi takuun ja valmistajan vastuun.

### TAKUU JA TEKNINEN TUKI

Tämä tuote nauttii nykyisen lainsäädännön mukaisen laillisen takuun tunnustusta ja suojaa. Oikeuksiesi tai etujesi toteuttamiseksi sinun on otettava yhteyttä johonkin virallisista teknisen tuen palveluistamme.

Löydät lähimmän palvelun seuraavasta verkkolinkistä:  
<https://www.blackanddecker.eu//>

Voit myös pyytää asiaa koskevia tietoja ottamalla meihin yhteyttä.

Voit ladata tämän käyttöohjeen ja sen päivitykset osoitteesta <https://www.blackanddecker.eu//>

### POIKKEUKSET JA KORJAUS

- Vie laite valtuutettuun tekniseen tukipalveluun, jos ongelmia ilmenee. Älä yritä purkaa tai korjata laitetta ilman apua, sillä se voi olla vaarallista.

### EU-TUOTEVIRJOILLE JA/TAI JOS SITÄ PYYDETÄÄN MAASSASI TUOTTEEN YMPÄRISTÖYSTÄVÄLLISYYS JA KIERRÄTETTÄVYYS

- Tämän laitteen pakkausmateriaalit kuuluvat keräys-, luokittelu- ja kierrätysjärjestelmään. Jos haluat hävittää ne, käytä kullekin materiaalityypille tarkoitettuja julkisia keräyspisteitä.
- Tuote ei sisällä sellaisia pitoisuuksia aineita, joita voitaisiin pitää ympäristölle haitallisina.



Tämä symboli tarkoittaa, että jos haluat hävittää tuotteen sen käyttöön päätyttyä, vie se valtuutetulle jätteenkäsittelylaitokselle sähkö- ja elektroniikkalaiteromun (SER)

lajittelukeräykseen.

- Tietoa ekologisen suunnittelun vaatimuksista asetuksessa (EU) 2023/826 energiankulutukselle pois päältä -tilassa ja valmiustilassa.
  - Tämän laitteen virrankulutus on 0,16 W valmiustilassa.
- Tämä laite on pienjännitedirektiivin 2014/35/EU, sähkömagneettista yhteensopivuutta koskevan direktiivin 2014/30/EU, tiettyjen vaarallisten aineiden käytön rajoituksista sähkö- ja elektroniikkalaitteissa annetun direktiivin 2011/65/EU ja energiaan liittyvien tuotteiden ekologista suunnittelua koskevan direktiivin 2009/125/EY mukainen.

Black & Decker® ja BLACK+DECKER™ sekä Black & Decker®- ja BLACK+DECKER™-logot ovat The Black & Decker® Corporationin rekisteröityjä tavaramerkkejä, ja niitä käytetään lisenssillä. Kaikki oikeudet pidätetään. Tuojana ja jakelijana ENGINEERING AND TECHNOLOGY FOR LIFE, S.L. Avda. Barcelona s/n Oliana, 25790, Spain

## TURKIN (Orijinal talimatlardan çevrilmiştir)

### KAVANOZ BLENDER BXJB1204E

Sayın Müşteri,

Black+Decker markalı bir ürün satın almayı tercih ettiğiniz için çok teşekkür ederiz.

Teknolojisi, tasarımı ve işleyişi ile en sıkı kalite standartlarını aşması sayesinde tam anlamıyla memnuniyet verici bir kullanım ve uzun bir ürün ömrü sağlanabilir.

## GÜVENLİK TAVSİYELERİ VE UYARILARI

- Cihazı çalıştırmadan önce bu talimatları dikkatlice okuyun ve ileride başvurmak üzere saklayın. Bu talimatlara uyulmaması kazaya yol açabilir.
- Ürünün gıda ile temas edecek tüm kısımlarını kullanmadan önce temizlik bölümünde belirtildiği şekilde temizleyiniz.
- Bu cihaz, güvenliklerinden sorumlu bir kişi tarafından cihazla ilgili gözetim veya talimat verilmediği sürece, fiziksel, duysal veya zihinsel yetenekleri kısıtlı veya deneyim ve bilgi eksikliği olan kişiler (çocuklar dahil) tarafından kullanılmak üzere tasarlanmamıştır.
- Çocukların cihazla oynamaları için gözetim altında tutulmaları gerekir.
- UYARI: Bu cihazın yanlış kullanımı olası yaralanmalara yol açabilir. Keskin kesme bıçaklarını tutarken, kabı boşaltırken ve temizlerken dikkatli olunmalıdır.
- Mutfak robotuna veya blendera sıcak sıvı koyarsanız dikkatli olun, ani buhar çıkışı nedeniyle sıvı cihazdan dışarı fırlayabilir.
- Aksesuarları değiştirmeden veya kullanım sırasında hareket eden parçalara yaklaşmadan önce cihazı kapatın ve elektrik bağlantısını kesin.
- Besleme kablosu hasarlı ise tehlikeyi önlemek için üretici, servis temsilcisi veya benzer şekilde yetkili kişiler tarafından değiştirilmelidir.
- Bu cihaz, ev ve benzeri uygulamalarda kullanılmak üzere tasarlanmıştır:
  - Mağazalarda, ofislerde ve diğer çalışma ortamlarında personel mutfak alanları;
  - çiftlik evleri;
  - otel, motel ve diğer konut tipi ortamlardaki müşteriler tarafından;
  - Oda kahvaltılık ortamlar.
- UYARI: Blender'ı daima kapak veya koruyucusu talimatlarda belirtildiği gibi takılıyken çalıştırın. Hazne taban ünitesine yerleştirildiğinde asla elinizi içine sokmayın. Yiyeceklerin aşağı doğru itilmesi gerekiyorsa, spatula gibi uygun bir alet kullanın.
- Cihazı prize takmadan önce, anma etiketinde belirtilen voltajın şebeke voltajıyla aynı olduğundan emin olun.
- Cihazı en az 10 amperlik bir prize takın.
- Cihazın fişi prize tam oturmalıdır. Fişte değişiklik yapmayın. Fiş adaptörü kullanmayın.
- Güç kablosu veya fişi hasarlıysa cihazı kullanmayın.
- Elektrik kablosundan çekmeyin. Cihazı kaldırmak, taşımak veya fişini çekmek için asla elektrik kablosunu kullanmayın.
- Elektrik kablosunu cihazın etrafına sarmayın.
- Güç kablosunun durumunu kontrol edin. Hasarlı olması elektrik çarpması riskini artırır.
- Cihazın muhafazası kırılırsa, elektrik çarpması olasılığını önlemek için cihazı derhal elektrik şebekesinden ayırın.

- Cihaz düşürülmüşse, gözle görülür hasar belirtileri varsa veya sızıntı varsa cihazı kullanmayın.
- Fişe ıslak elle dokunmayın.
- Cihaz düz ve sabit bir zemin üzerinde kullanılmalı ve yerleştirilmelidir.
- Cihazı ocak, gazlı ocak, fırın vb. gibi sıcak yüzeylerin üzerine koymayınız.
- Cihazın istem dışı çalıştırılmamasına dikkat ediniz.
- Cihazı kullanmadan önce bıçağın yerine tam olarak oturduğundan emin olun.
- Bıçaklar keskindir ve yaralanmalara neden olabilir, dikkatli olun ve bıçakların kesici kenarlarına doğrudan temas etmekten kaçınınız. Bıçakları tutarken, montaj ve demontaj işlemleri sırasında ve temizlik sırasında özellikle dikkatli olun.
- Cihaz çalışırken hareketli parçalarına dokunmayın.
- Cihazı yağmurda veya neme maruz bırakmayın. Cihazın içine su girmesi, elektrik çarpması riskini artırır.

## KULLANIM VE BAKIM

- Her kullanımdan önce cihazın elektrik kablosunu tamamen uzatın.
- Parçalar veya aksesuarlar düzgün takılmamışsa veya arızalıysa cihazı kullanmayın.
- Kavanoz boşken cihazı kullanmayın.
- Açma /Kapama cihazı çalışmıyorsa cihazı kullanmayın .
- Kullanım sırasında cihazı hareket ettirmeyin.
- Cihazın çalışma kapasitesini zorlamayın.
- Sıcak sıvılar kullanırken kavanozu yarıdan fazla doldurmayın.
- Cihazı iyi durumda tutun. Hareketli parçaların hizasız veya sıkışmış olmadığından ve cihazın düzgün çalışmasını engelleyebilecek kırık veya anormal parçalar olmadığından emin olun.
- Cihazı, aksesuarlarını ve aletlerini bu talimatlara uygun olarak, çalışma koşullarını ve yapılacak işi göz önünde bulundurarak kullanın. Cihazı öngörülenden farklı amaçlar için kullanmak tehlikeli durumlara yol açabilir.
- Kaynar sıvıları veya sıcaklığı 40°C'yi geçen malzemeleri asla kullanmayın.
- Cihazı çalıştırmadan önce kapağın düzgün bir şekilde kapalı olduğundan emin olun.
- Kullanılmadığı zamanlarda cihazı asla fişe takılı ve gözetimsiz bırakmayın. Bu, enerji tasarrufu sağlar ve cihazın ömrünü uzatır.
- Cihazı tek seferde 1 dakikadan fazla kullanmayın. Döngüler halinde çalıştırılması durumunda, her döngü arasında cihazın en az 180 saniye dinlenmesine izin

verin. Cihaz hiçbir koşulda gerekenden daha uzun süre çalıştırılmamalıdır.

- Cihazı dondurulmuş veya kemik içeren gıdalarla birlikte kullanmayınız.
- DİKKAT: Plastiği deforme olmuş veya kırılmışsa cihazı kullanmayın.

## TANIM

- A Vücut
- B Bıçak seti
- C Bıçak sabitleme halkası
- D Bıçak sızdırmazlık halkası
- E Sızdırmazlık halkası çıkarma tınakları
- F 600 ml kavanoz (x2)
- G Sızdırmazlık kapağı
- H İçme kapağı
- I Besleme kablosu muhafazası

Eğer cihazınızın modeli yukarıda belirtilen aksesuarlara sahip değilse, bunları Teknik Destek Servisi'nden ayrıca satın alabilirsiniz.

## KULLANIM TALIMATLARI

### KULLANMADAN ÖNCE

- Ürünün tüm ambalajlarının çıkarıldığından emin olun.
- Lütfen ilk kullanımdan önce "Güvenlik tavsiyeleri ve uyarılar" bölümünü dikkatlice okuyun.
- Ürünü ilk kez kullanmadan önce sadece su ile çalıştırmanızı öneririz.
- Ürünü ilk kez kullanmadan önce, gıda ile temas edecek kısımları temizlik bölümünde anlatıldığı şekilde temizleyiniz.
- Cihazı kullanmak istediğiniz fonksiyona göre hazırlayın.

### KULLANMAK

- Fişi prize takmadan önce güç kablosunu tamamen uzatın.
- Bıçak sızdırmazlık halkasının bıçak sabitleme halkasına düzgün şekilde sabitlendiğinden emin olun.
- Malzemeleri kavanoza ekleyin.
- Bıçak sabitleme halkasını saat yönünde çevirerek kavanoza takın.
- Cihazı prize takıp karıştırmaya başlayın.
- Kavanozu gövdeye yerleştirin; kilit yerine oturana kadar saat yönünde çevirin.
- Daha fazla malzeme eklemek isterseniz kavanozu çıkarıp malzemeleri ekleyip kavanozu tekrar yerine koyabilirsiniz.

- Cihazı durdurmak veya kapatmak için düğmeyi saat yönünün tersine çevirmeniz yeterlidir.

### CIHAZI KULLANMAYI BITİRDİĞİNİZDE

- Cihazı durdurun ve kavanozu saat yönünün tersine çevirin.
- Kavanozu gövdeden kaldırın.
- Kavanozu saat yönünün tersine çevirip bıçak contasından çıkarın.
- Soğumaya bırakın.
- Cihazı temizleyin.

### BESLEME KABLOSU MUHAFAZASI

- Bu cihazın alt tarafında bir besleme kablosu yuvası bulunmaktadır.

### GÜVENLİK TERMAL KORUYUCUSU

- Cihazınızda aşırı ısınmayı önleyen bir emniyet tertibatı bulunmaktadır.
- Cihaz kendi kendine kapanıp tekrar açılmıyorsa, elektrik bağlantısını kesin ve tekrar bağlamadan önce yaklaşık 15 dakika bekleyin. Cihaz tekrar çalışmazsa yetkili teknik yardım alın.

## TEMİZLİK

- Herhangi bir temizlik işlemine başlamadan önce cihazın fişini çekin ve soğumasını bekleyin.
- Ekipmanı, birkaç damla bulaşık deterjanı damlattığınız nemli bir bezle temizleyin ve ardından kurulayın.
- Cihazınızın temizliğinde çözücü maddeler, çamaşır suyu gibi asit veya baz pH değerine sahip ürünler veya aşındırıcı ürünler kullanmayınız.
- Cihazın iç parçalarına zarar vermemek için havalandırma deliklerine su veya başka bir sıvının girmesine izin vermeyin.
- Cihazı asla suya veya başka bir sıvıya batırmayın veya akan suyun altına tutmayın.
- Temizleme işlemi sırasında bıçaklara özellikle dikkat edin, çünkü bıçaklar oldukça keskindir.
- Cihazın düzenli olarak temizlenmesi ve yiyecek artıklarının temizlenmesi önerilir.
- Cihaz temiz ve iyi durumda değilse, yüzeyi bozulabilir, bu da cihazın kullanım ömrünü etkiler ve kullanımı güvenli olmayabilir.
- Bu cihazın hiçbir parçası bulaşık makinesinde yıkanmaya uygun değildir. Sıcak sabunlu suda yıkanabilirler.
- Daha sonra montaj ve depolamadan önce tüm parçaları kurulaşın.

## SIZDIRMAZLIK HALKASI NASIL TEMİZLENİR

- Cihaz üzerinden sabitleme contasını çıkardıktan sonra conta çıkarma tırnaklarına bastırarak contayı çekiniz.
- Üzerine birkaç damla bulaşık deterjanı damlattığınız nemli bir bezle temizleyip kurulayın.
- Oturana kadar dikkatlice bastırarak yerine takın .

## HİZMET

- Herhangi bir yanlış kullanım veya kullanım talimatlarına uyulmaması, garantiyi ve üreticinin sorumluluğunu geçersiz kılar.

## GARANTİ VE TEKNİK DESTEK

Bu ürün, yürürlükteki mevzuata uygun olarak yasal garantinin tanınması ve korunması altındadır. Haklarınızı veya çıkarlarınızı korumak için, resmi teknik destek hizmetlerimizden herhangi birine başvurmanız gerekmektedir.

En yakın olanı aşağıdaki web bağlantısından bulabilirsiniz: <https://www.blackanddecker.eu//>

Ayrıca, bizimle iletişime geçerek ilgili bilgileri talep edebilirsiniz.

Bu kullanım kılavuzunu ve güncellemelerini <https://www.blackanddecker.eu//> adresinden indirebilirsiniz.

## ANOMALİLER VE ONARIM

- Sorun çıkması durumunda cihazı yetkili bir teknik servise götürün. Yardım almadan sökmeye veya onarmaya çalışmayın, bu tehlikeli olabilir.

## AB ÜRÜN VERSİYONLARI İÇİN VE/VEYA ÜLKENİZDE TALEP EDİLMESİ DURUMUNDA ÜRÜNÜN EKOLOJİSİ VE GERİ DÖNÜŞTÜRÜLEBİLİRLİĞİ

- Bu cihazın ambalajını oluşturan malzemeler bir toplama, sınıflandırma ve geri dönüşüm sistemine dahildir. Bunları bertaraf etmek isterseniz, her malzeme türü için uygun genel atık konteynerlerini kullanın.
- Ürün, çevreye zararlı sayılabilecek konsantrasyonlarda madde içermemektedir.



Bu sembol, ürünün kullanım ömrü sona erdiğinde ürünü atmak istemeniz durumunda, elektrikli ve elektronik atıkların (AEEE) seçici toplanması için yetkili bir atık kuruluşuna götürmeniz gerektiği anlamına gelir.

- Kapalı modda ve bekleme modunda enerji tüketimine ilişkin eko tasarım gerekliliklerine ilişkin (EU) 2023/826 sayılı Yönetmelik ile ilgili bilgiler.  
- Bu cihazın bekleme modunda güç tüketimi 0,16W'tır.

- Bu cihaz, Düşük Gerilim ile ilgili 2014/35/EU Direktifi, Elektromanyetik Uyumluluk ile ilgili 2014/30/EU Direktifi, elektrikli ve elektronik ekipmanlarda belirli tehlikeli maddelerin kullanımının kısıtlanması ile ilgili 2011/65/EU Direktifi ve enerji ile ilgili ürünler için eko tasarım gereklilikleri ile ilgili 2009/125/EC Direktifi'ne uygundur.

Black & Decker® ve BLACK+DECKER™ ile Black & Decker® ve BLACK+DECKER™ logoları, The Black & Decker® Corporation'ın tescilli ticari markalarıdır ve lisans altında kullanılmaktadır. Tüm hakları saklıdır. ENGINEERING AND TECHNOLOGY FOR LIFE, SL tarafından ithal edilmiş ve dağıtılmıştır. Avda. Barcelona s/n Oliana, 25790, Spain

## ניקיון

- עבור גרסאות מוצרים מהאיחוד האירופי ו/או במקרה שמתבקש הדבר במדינתך
- אקולוגיה ויכולת מיחזור של המוצר
- החומרים מהם מורכבת ארזית מכשיר זה כלולים במערכת איסוף, סיווג ומחזור אם ברצונכם להיפטר מהם, השתמשו במיכלים הציבוריים המתאימים לכל סוג חומרה.
- המוצר אינו מכיל ריכוזים של חומרים שעלולים להיחשב מזיקים לסביבה.

סמל זה מציינ שבמקרה שברצונכם להיפטר מהמוצר לאחר סיום חיי השירות שלו, יש להביאו למקום מורשה לאיסוף סלקטיבי של פסולת ציוד חשמלי ואלקטרוני (WEEE).



- מידע הנוגע לתקנה (EU) 2023/826 בנוגע לדרישות עיצוב אקולוגי לצריכת אנרגיה במצב כבוי ובמצב המתנה.
- צריכת החשמל של מכשיר זה היא 0.16W במצב המתנה.
- מכשיר זה עומד בהנחיה EU/2014/35 בנושא מתח נמוך, הנחיה EU/2011/65 בנושא הגבלות השימוש בחומרים מסוכנים מסוימים בציוד חשמלי ואלקטרוני והנחיה EC/2009/125 בנושא דרישות עיצוב אקולוגי למוצרים הקשורים לאנרגיה.

Black & Decker \* ו- BLACK+DECKER™ והלוגו של Black & Decker \* ו- BLACK+DECKER™ הם סימנים מסחריים רשומים של The Black & Decker Corporation ונמצאים בשימוש תחת רישיון. כל הזכויות שמורות. מיובא ומופץ על ידי ENGINEERING AND TECHNOLOGY FOR LIFE, SL Avda. Barcelona s/n Oliana, 25790, Spain

- נתקו את המכשיר מרשת החשמל ותנו לו להתקרר לפני ביצוע כל פעולת ניקוי.
- נקו את הציוד בעזרת מטלית לחה עם כמה טיפות של נוזל לשטיפת כלים ולאחר מכן יבשו.
- אין להשתמש בממסים, או במוצרים בעלי pH חומצי או בסיסי כגון אקונומיקה, או בחומרים שוחקים, לניקוי המכשיר.
- אין לאפשר למים או לכל נוזל אחר להיכנס לפתחי האוורור כדי למנוע נזק לחלקים הפנימיים של המכשיר.
- לעולם אל תטבלו את המכשיר במים או בכל נוזל אחר, ואל תניחו אותו מתחת למים זורמים.
- במהלך תהליך הניקוי, יש לנקוט משנה זהירות עם הלהבים, מכיוון שהם חדים מאוד.
- מומלץ לנקות את המכשיר באופן קבוע ולהסיר שאריות מזון.
- אם המכשיר אינו נקי ובמצב תקין, פני השטח שלו עלולים להתבלות, דבר שיפגע באורך חייו ויכול להפוך אותו לבטוח לשימוש.
- אף חלק במכשיר זה אינו מתאים לניקוי במדיח כלים. ניתן לשטוף אותו במים חמים וטבון.
- לאחר מכן יש לייבש את כל החלקים לפני ההרכבה והאחסון.

### כיצד לנקות את טבעת האיטום

- לאחר הסרת טבעת האיטום מהמכשיר, לחצו על לשונית הסרת טבעת האיטום ומשכו את טבעת האיטום.
- נקו אותו עם מטלית לחה עם כמה טיפות של נוזל לשטיפת כלים ולאחר מכן יבשו.
- החלף את טבעת האיטום על ידי לחיצה זהירה עד שכל הטבעת מתאימה.

### שְׁרוֹת

- כל שימוש לרעה או אי-ציות להוראות השימוש מבטלים את האחריות ואת אחריות היצרן.

## אחריות ותמיכה טכנית

- מוצר זה נהנה מהכרה והגנה של האחריות החוקית בהתאם לחקיקה הקיימת. כדי לממש את זכויותיך או אינטרסים שלך, עליך לפנות לאחד משירותי התמיכה הטכנית הרשמיים שלנו.
- תוכל למצוא את השירות הקרוב ביותר אליך בכתובת האינטרנט הבאה: <https://www.blackanddecker.eu>
- תוכל גם לבקש מידע רלוונטי על ידי יצירת קשר איתנו.
- ניתן להוריד את מדרוך ההוראות הזה ואת העדכונים שלו בכתובת <https://www.blackanddecker.eu>

### אנומליות ותקין

- יש לקחת את המכשיר לשירות תמיכה טכנית מורשה אם מתעוררות בעיות. אין לנסות לפרק או לתקן ללא סיוע, שכן הדבר עלול להיות מסוכן.

## שימוש וטיפול

- יש להאריך את כבל החשמל של המכשיר במלואו לפני כל שימוש.
- אין להשתמש במכשיר אם החלקים או האביזרים אינם מותקנים כראוי או פגומים.
- אין להשתמש במכשיר כאשר הצנצנת ריקה.
- אין להשתמש במכשיר אם התקן ההפעלה /כיבוי אינו פועל.
- אין להזיז את המכשיר בזמן השימוש.
- אין להפעיל בכוח את כושר העבודה של המכשיר.
- בעת שימוש בנחלים חמים אין למלא את הצנצנת יותר מחצי.
- שמרו על המכשיר במצב תקין. בדקו שהחלקים הנעים אינם מיושרים או תקועים, וודאו שאין חלקים שבורים או חריגות שעלולות למנוע מהמכשיר לפעול כראוי.
- השתמשו במכשיר, באביזרים ובכלים שלו בהתאם להוראות אלה, תוך התחשבות בתנאי העבודה ובעבודה שיש לבצע. שימוש במכשיר לפעולות שונות מאלה המיועדות עלול לגרום למצב מסוכן.
- לעולם אין להשתמש בנוזלים רותחים או במרכיבים שטמפרטורתם עולה על 40 מעלות צלזיוס.
- ודאו שהמכסה סגור כראוי לפני הפעלת המכשיר.
- לעולם אל תשאירו את המכשיר מחובר ללא השגחה אם אינו בשימוש. פעולה זו חוסכת אנרגיה ומאריכה את חיי המכשיר.
- אין להשתמש במכשיר יותר מדקה אחת בכל פעם. במקרה של הפעלה במחזוריים, יש לאפשר למכשיר מנוחה של לפחות 180 שניות בין כל מחזור. בשום פנים ואופן אין להפעיל את המכשיר יותר זמן מהנדרש.
- אין להשתמש במכשיר עם מוצרים קפואים או כאלה המכילים עצמות.
- זהירות: אין להשתמש במכשיר אם הפלסטיק מעוות או שבור.

## תאור

- A גוף
- B סט להבים
- C טבעת קיבוע להבים
- D טבעת איטום להבים
- E לשוניות הסרת טבעת איטום
- F צנצנת 600 מ"ל (x2)
- G מכסה איטום
- H מכסה שתייה
- I מארז כבל החשמל

אם לדגם המכשיר שלכם אין את האביזרים המתוארים לעיל, ניתן לרכוש אותם בנפרד משרות הסיוע הטכני.

## הוראות שימוש

## לפני השימוש

- ודא שכל אריזות המוצר הוסרו.
- אנא קרא בעיון את הסעיף "עצות ואזהרות בטיחות" לפני השימוש הראשון.
- לפני השימוש הראשון במוצה, אנו ממליצים לשתוף אותו במים בלבד.
- לפני השימוש הראשון במוצה, יש לנקות את החלקים שיבואו במגע עם מזון באופן המתואר בסעיף הניקוי.
- הכינו את המכשיר בהתאם לפונקציה שברצונכם להשתמש בה.

## להשתמש

- יש להאריך את כבל החשמל עד הסוף לפני חיבורו.
- ודא שטבעת איטום הלהבים מחוברת כראוי לטבעת קיבוע הלהבים.
- הוסיפו את המרכיבים לצנצנת.
- הרכיבו את טבעת קיבוע הלהבים לצנצנת על ידי הברגה עם כיוון השעון.
- חברו את המכשיר לחשמל והתחילו לערבל.
- הניחו את הצנצנת על הגוף; סובבו עם כיוון השעון עד שהנעילה תיכנס למקומה בנקישה.
- אם ברצונכם להוסיף עוד מרכיבים, הוציאו את הצנצנת, הוסיפו את המרכיבים והחזירו אותה למקומה.
- כדי לעצור או לכבות את המכשיר, פשוט סובבו את הצנצנת נגד כיוון השעון.

## לאחר שחסיים להשתמש במכשיר

- עצרו את המכשיר וסובבו את הצנצנת נגד כיוון השעון.
- הרם את הצנצנת מהגוף.
- סובבו את הצנצנת נגד כיוון השעון והסירו אותה מטבעת האיטום של הלהבים.
- אפשר להתקרה.
- נקו את המכשיר.

## מארז כבל החשמל

- מכשיר זה כולל מארז כבל חשמל הממוקם בחלקו התחתון.

## מגן תרמי בטיחותי

- למכשיר יש התקן בטיחות, המגן עליו מפני התחממות יתר.
- אם המכשיר נכבה מעצמו ואינו נדלק שוב, נתקו אותו מרשת החשמל והמתנו כ-15 דקות לפני חיבורו מחדש. אם המכונה אינה נדלקת שוב, פנו לעזרה טכנית מוסמכת.

בלנדר צנצנת  
BXJB1204E

לקוח יקר

תודה רבה שבחרתם לרכוש מוצר של המותג Black+Decker. הודות לטכנולוגיה, לעיצוב ולתפעול שלו, ולעובדה שהוא עולה על תקני האיכות המחמירים ביותר, ניתן להבטיח שימוש משביע רצון לחלוטין וחיי מוצר ארוכים.

- אזורי מטבח לעובדים בחנויות, משרדים וסביבות עבודה אחרות;
- בתי חווה;
- על ידי לקוחות בבתי מלון, מוטלים וסביבות מגורים אחרות;
- סביבות בסגנון לינה וארוחת בוקר.

## עצות ואזהרות בטיחות

- קרא בעיון את ההוראות לפני הפעלת המכשיר ושמור אותן לעיון עתידי. אי ציות להוראות עלול לגרום לתאונה.
- יש לנקות את כל חלקי המוצר שיבואו במגע עם מזון, כפי שמצוין בסעיף הניקוי, לפני השימוש.
- מכשיר זה אינו מיועד לשימוש על ידי אנשים (כולל ילדים) בעלי יכולות פיזיות, חושיות או שכליות מופחתות, או חסרי ניסיון וידע, אלא אם כן הם קיבלו השגחה או הדרכה בנוגע למכשיר על ידי אדם האחראי על ביטוחותם.
- יש לפקח על ילדים כדי לוודא שהם לא משחקים עם המכשיר.
- אזהרה: שימוש לרעה במכשיר זה עלול לגרום לפציעה אפשרית. יש לנקוט משנה זהירות בעת טיפול בלהבי החיתוך החדים, ריקון הקערה ובמהלך הניקוי.
- היזהרו אם מוזגים נוזל חם למעבד מזון או לבלנדר, מכיוון שהוא עלול להיפלט מהמכשיר עקב אדים פתאומיים.
- כבו את המכשיר ונתק אותו מהחשמל לפני החלפת אביזרים או התקרבות לחלקים זזים במהלך השימוש.
- אם כבל החשמל פגום, יש להחליפו על ידי היצרן, נציג השירות שלו או אנשים מוסמכים דומים על מנת למנוע סכנה.
- מכשיר זה מיועד לשימוש ביתי ודומיו כגון:

- אזהרה: הפעילו תמיד את הבלנדר כאשר המכסה או המגן במקומם כפי שמצוין בהוראות. לעולם אל תכניסו יד לצנצנת כשהיא מונחת על יחידת הבסיס. אם יש צורך לדחוף את המזון כלפי מטה, השתמשו בכלי מתאים כמו מרית.
- ודאו שהמתח המצוין על תווית הדירוג תואם למתח החשמל של המכשיר לפני חיבורו לחשמל.
- חברו את המכשיר לשקע חשמל בעל הספק של 10 אמפר לפחות.
- תקע המכשיר חייב להתאים כראוי לשקע החשמל. אין לשנות את התקע. אין להשתמש במתאמי תקעים.
- אין להשתמש במכשיר אם כבל החשמל או התקע פגומים.
- אין למשוך בכבל החשמל. לעולם אין להשתמש בכבל החשמל כדי להרים, לשאת או לנתק את המכשיר מהחשמל.
- אין לעטוף את כבל החשמל סביב המכשיר.
- בדקו את מצב כבל החשמל. אם הוא פגום, הדבר יגביר את הסיכון להתחשמלות.
- אם מארו המכשיר נשבר, יש לנתק אותו מיד מהחשמל כדי למנוע אפשרות של התחשמלות.
- אין להשתמש במכשיר אם הוא נפל, אם ישנם סימנים גלויים של נזק או אם יש בו דליפה.
- אין לנעת בתקע בידיים רטובות.
- יש להשתמש במכשיר ולהניחו על משטח ישר ויציב.
- אין להניח את המכשיר על משטחים חמים, כגון פלסת בישול, להבות גז, תנורים או דברים דומים.
- יש להימנע מהפעלת המכשיר שלא במתכוון.
- לפני השימוש במכשיר, ודאו שהלהב מקובע כראוי במקומו.
- להבים חדים ועלולים לגרום נזק, יש לנקוט משנה זהירות ולהימנע ממגע ישיר עם קצוות החיתוך של הלהבים. יש לשים לב במיוחד בעת טיפול בלהבים, במהלך פעולות הרכבה ופירוק ובמהלך ניקוי.
- אין לנעת בחלקים הנעים של המכשיר בזמן שהוא פועל.
- אין להשאיר את המכשיר בחוץ בגשם או חשוף ללחות. חדירת מים למכשיר תגביר את הסיכון להתחשמלות.

|                                |   |  |
|--------------------------------|---|--|
| België/Belgique/<br>Luxembourg | Stanley Black & Decker Belgium BVBA<br>Egide Walschaertsstraat 16<br>2800 Mechelen  | www.blackanddecker.be<br>enduser.BE@SBDinc.com<br>Tel - NL. +32 15 47 37 65<br>Tel – FR. +32 15 47 37 66<br>Fax. +32 15 47 37 99           |
| Bulgaria                       | Stanley Black&Decker Polska Bucharest Branch<br>Phoenicia Business Center<br>Turtulelor Street, No 11A, 6th Floor,Module 15,<br>3rd District. Bucharest (Romania)   | office.bucharest@sbdinc.com<br>Tel. +4021.320.61.04.   |
| Česká Republika                | Stanley Black & Decker Czech Republic s.r.o.<br>Chodov Tůrkova 2319/5b<br>149 00 Praha 4<br>Česká Republika   | www.blackanddecker.cz<br>recepce@blackanddecker.cz<br>Tel: 261 009 782   |
| Danmark                        | Black & Decker<br>Roskildevej 22<br>2620 Albertslund  | www.blackanddecker.dk<br>kundeservice.dk@sbdinc.com<br>Tel. 70 20 15 10<br>Fax. 70 22 49 10  |
| Deutschland                    | Stanley Black & Decker Deutschland GmbH<br>Black & Decker Str. 40, D - 65510 Idstein  | www.blackanddecker.de<br>infobfge@sbdinc.com<br>Tel. 06126 21-0<br>Fax 06126 21-2980   |
| Ελλάδα                         | Black & Decker ΕΛΛΑΣ<br>ΕΔΡΑ-ΓΡΑΦΕΙΑ : Στράβωνος 7 & Λ. Βουλιαγμένης,<br>166 74 Γλυφάδα - Αθήνα<br><br>SERVICE : Ημερος Τόπος 2 (Χάνι Αδάμ) -<br>193 00 Ασπρόπυργος | www.blackanddecker.gr<br>Greece.Service@sbdinc.com<br>Τηλ: 210-8981616<br>Φαξ: 210-8983570<br>Τηλ Service: 210-8985208<br>Φαξ: 210-5597598 |
| España                         | Engineering and Technology for Life Spain<br>Avenida Barcelona s/n<br>25790 Oliana (Lleida)   | www.blackanddecker.es<br>service.spain@etforlife.com   |
| France                         | Engineering and Technology for Life France<br>6 rue de l'Industrie<br>Z.I des Sablons<br>89100 Sens   | www.blackanddecker.fr<br>service.france@etforlife.com  |
| Helvetia                       | ROFO AG<br>Gewerbezone Seeblick<br>3213 Kleinbödingen   | www.blackanddecker.ch<br>service@rofoag.ch<br>Tel. 026 674 93 93<br>Fax 026 674 93 94  |
| Hungary                        | Stanley Black & Decker Hungary Kft.<br>Meszaros u. 58/B<br>1016 Budapest (Hungary)  | www.blackanddecker.hu<br>Tel: 1.6 225-1661 / 62  |
| Italia                         | Stanley Black & Decker Italia<br>Via Energypark 6 c/o Energypark Building 3 sud<br>20871 Vimercate (MB)   | www.blackanddecker.it<br>service.italia@SBDinc.com<br>Tel. 039-9590200<br>Fax 039-9590313<br>Numero verde. 800-213935                      |
| Nederland                      | Stanley Black & Decker Netherlands BV<br>Holtum Noordweg 35<br>6121 RE BORN<br>Postbus 83. 6120 AB BORN   | www.blackanddecker.nl<br>enduser.NL@SBDinc.com<br>Tel. +31 164 283 065<br>Fax +31 164 283 200  |

|  |   |   |
|--|---|---|
| Norge                                      | Black & Decker<br>Postboks 4613, Nydalen, 0405 Oslo   | www.blackanddecker.no<br>kundeservice.no@sbdinc.com   |
| Österreich                                 | Stanley Black & Decker Austria GmbH<br>Oberlaaerstraße 248, A-1230 Wien   | www.blackanddecker.at<br>service.austria@sbdinc.com<br>Tel. 01 66116-0<br>Fax 01 66116-614    |
| Polska                                     | Stanley Black & Decker Polska SP.z.o.o<br>ul. Postepu 21D<br>02-676 Warszawa<br>Polska  | www.blackanddecker.pl<br>reception.warsaw@sbdinc.com<br>Tel: 22 4642700                       |
| Portugal                                   | Engineering and Technology for Life Portugal<br>Avenida Rainha D. Amélia, nº12-B<br>1600-677 Lisboa   | www.blackanddecker.pt<br>service.portugal@etforlife.com                                       |
| Romania                                    | Stanley Black&Decker Polska Bucharest Branch<br>Phoenicia Business Center<br>Turturelelor Street, No 11A, 6th Floor,Module 15,<br>3rd District. Bucharest (Romania) | office.bucharest@sbdinc.com<br>Tel. +4021.320.61.04.  |
| Slovenija                                  | G-M&M, Trgovina d.o.o.<br>Cesta dr. Jožeta Pučnika 10,<br>1290 Grosuplje (Slovenija)  | +386(0)1 78 66 552<br>nabava@g-mm.si  |
| Suomi                                      | Black & Decker<br>PL 47, 00521 Helsinki   | www.blackanddecker.fi<br>asiakaspalvelu.fi@sbdinc.com   |
| Sverige                                    | Black & Decker AB<br>Box 94, 431 22 Mölndal   | www.blackanddecker.se<br>kundservice.se@sbdinc.com  |
| Türkiye                                    | KALE Hirdavat ve Makina A.Ş.<br>Defterdar Mah. Savaklar Cad. No: 15<br>Edimekapi / Eyüp / Istanbul 34050  | www.blackanddecker.com.tr<br>Tel. 0212 533 52 55<br>Fax. 0212 533 10 05                       |
| United Kingdom<br>& Republic Of<br>Ireland | Black & Decker<br>Slough, Berkshire SL1 4DX<br>270 Bath Road "  | www.blackanddecker.co.uk<br>emeaservice@sbdinc.com<br>Tel. 01753 511234<br>Fax. 01753 512365  |
| Middle East &<br>Africa                    | Black & Decker<br>P.O.Box - 17164<br>Jebel Ali Free Zone (South), Dubai, UAE  | www.blackanddecker.ae<br>service.mea@sbdinc.com<br>Tel. +971 4 8863030<br>Fax. +971 4 8863333 |





Points de collecte sur [www.quefairedemesdechets.fr](http://www.quefairedemesdechets.fr)

ENGINEERING AND TECHNOLOGY FOR LIFE, S.L.  
Avda. Barcelona s/n, Oliana, 25790, Spain  
[www.blackanddecker.eu](http://www.blackanddecker.eu)