

MXN10



Published at 31 October 2022. Last revised at 17 February 2026

Table of Contents

- Introduzione
- Cosa è incluso nell'MXN10?
- Controlli del pannello frontale
- AirPlay
- Servizi di streaming integrati
- Bluetooth

- Descrizioni LED
- Connessioni del pannello posteriore
- Per connettersi
- App StreamMagic - Configurazione
- Google Home / Chromecast built-in
- Radio su Internet
- Supporto USB
- Streaming della raccolta di musica digitale locale
- Impostazioni
- Specifiche tecniche
- Risoluzione dei problemi
- Domande frequenti (FAQ)

Introduzione

Questa guida è pensata per facilitare al massimo l'installazione e l'uso del prodotto. L'accuratezza delle informazioni contenute nel presente documento è stata attentamente controllata al momento della pubblicazione; tuttavia, la politica di Cambridge Audio prevede il miglioramento continuo, pertanto il design e le specifiche potrebbero subire modifiche senza preavviso.

Il presente documento contiene informazioni proprietarie protette da copyright. Tutti i diritti riservati. È vietato riprodurre qualsiasi parte di questo manuale mediante mezzi meccanici, elettronici o altri mezzi, in qualsivoglia forma, senza il permesso scritto del fabbricante. Tutti i marchi commerciali e registrati sono di proprietà dei rispettivi detentori.

Il marchio e i loghi Bluetooth® sono marchi di fabbrica registrati di proprietà della Bluetooth SIG, Inc., e qualsivoglia uso di tali marchi da parte di Audio Partnership Plc avviene in base a licenza. Altri marchi di fabbrica e marchi commerciali sono di proprietà dei rispettivi proprietari.

Qualcomm è un marchio di Qualcomm Incorporated, registrato negli Stati Uniti e in altri Paesi, usato con autorizzazione.

aptX è un marchio di fabbrica di Qualcomm Technologies International, Ltd., registrato negli Stati Uniti e in altri Paesi, usato con consenso. Qualcomm aptX è un prodotto di Qualcomm Technologies International, Ltd.

StreamMagic è un marchio di Audio Partnership Plc ed è registrato nella Comunità Europea e in altri paesi.

Il presente prodotto include una licenza software versione 2 della GNU Public License e versione 2.1 della GNU Lesser Public License. Il codice sorgente di questo software è disponibile su: <http://gpl.stream-magic.com/>

Il prodotto si avvale inoltre di una tecnologia proprietaria di Microsoft Corporation e di una licenza di Microsoft Licensing GP. È vietato l'uso o la distribuzione di tale tecnologia al di fuori del prodotto in questione senza una licenza di Microsoft Corporation e/o di Microsoft Licensing, GP a seconda dei casi.

Il software Spotify è sottoposto alle licenze di terze parti reperibili alla pagina: www.spotify.com/connect/third-party-licenses.

Questo prodotto supporta AirPlay 2 e richiede iOS 11.4 o successivo.

Apple e AirPlay sono marchi di Apple Inc. registrati negli Stati Uniti e in altri Paesi.

L'uso del badge Funziona con Apple indica che un accessorio è stato progettato per funzionare appositamente con la tecnologia identificata nel badge ed è stato certificato dallo sviluppatore performance rispettare gli standard di prestazioni Apple.

Android, Google Play e il logo integrato Chromecast sono marchi di fabbrica di Google Inc.

TIDAL e il logo TIDAL sono marchi registrati di Aspiro AB nell'Unione Europea e in altri Paesi.

MQA e Sound Wave Device sono marchi registrati di MQA Limited © 2016.

© Copyright Cambridge Audio Ltd document.write(new Date().getFullYear());

Per le prossime notizie sui futuri prodotti, gli aggiornamenti software e le offerte, assicurarsi di registrare il prodotto su <https://www.cambridgeaudio.com/register>

Cosa è incluso nell'MXN10?

All'interno della scatola dell'MXN10 troverai:

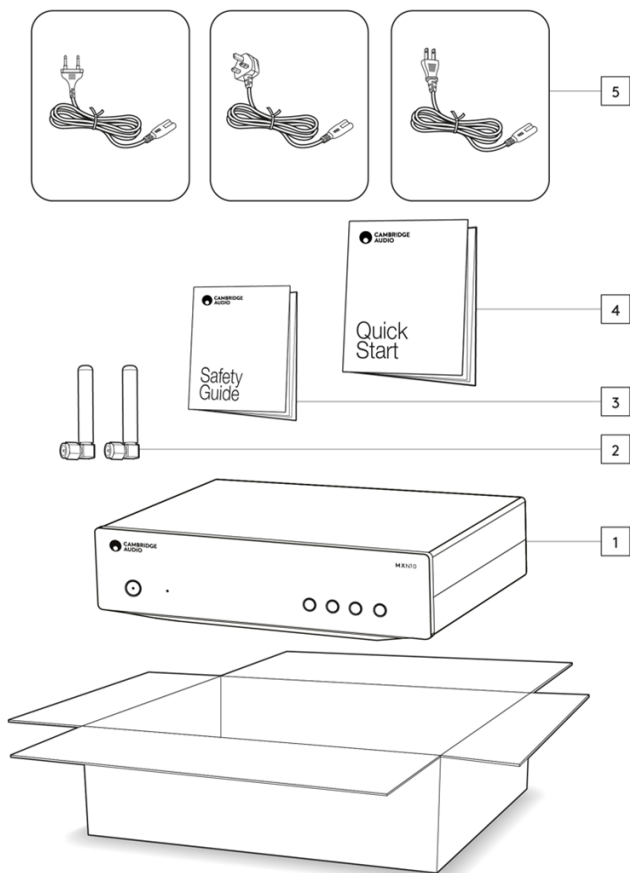

1. Lettore MXN10
2. Antenna WiFi/BT (x2)
3. Guida per la sicurezza
4. Guida di avvio rapido
5. Cavo di rete regionale

Controlli del pannello frontale



1. Pulsante di alimentazione

Alterna l'unità tra la modalità Standby (indicata dal LED debole) e On (indicata dal LED più luminoso). La modalità standby è una modalità a bassa potenza (0,5 Watt) - Questo può essere ottenuto solo quando si utilizza la modalità Eco. Quando non è in uso, l'unità dovrebbe essere lasciata in modalità Standby.

2. LED di stato della rete

Vedere la pagina Descrizioni LED per le descrizioni dei colori e degli stati lampeggianti



3. Pulsanti di preimpostazione

Utilizzato per accedere e memorizzare le preimpostazioni, per ulteriori informazioni su ciò che può essere memorizzato come preimpostazione, consultare la sezione Preimpostazioni nella scheda Home nell'app StreamMagic.

Se il supporto attualmente in riproduzione può essere memorizzato come preimpostazione, premendo a lungo il pulsante di preimpostazione quest'ultima verrà memorizzata

Descrizioni LED

Colori LED

Mode	Colore
Avvio Bianco - lampeggia lentamente	
Connessione alla rete Bianco - lampeggia rapidamente	
Connesso alla rete Bianco - acceso	

Modalità configurazione rete

Alzavola - lampeggia lentamente



Occorre ulteriore configurazione

Alzavola - acceso



Aggiornamento software in corso

Bianco/Alzavola - lampeggia lentamente



Nessuna connessione Internet

Arancione - acceso



Ripristino delle impostazioni di fabbrica

Rosso - lampeggia velocemente



Connessioni del pannello posteriore

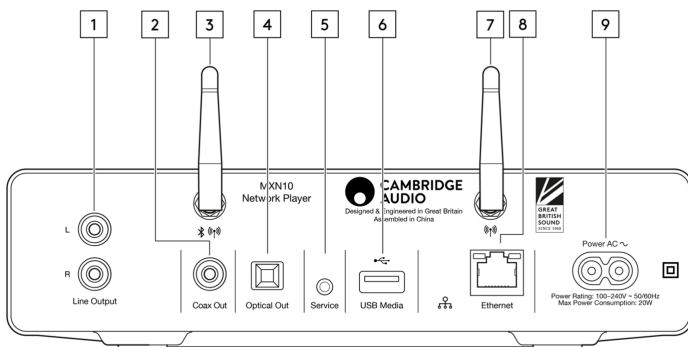

1. Uscita di linea.

Uscita analogica a livello fisso utilizzata per fornire un segnale a un amplificatore, preamplificatore o dispositivo di registrazione integrato.

2. Ingresso digitale coassiale S/P DIF

3. Antenna WiFi e Bluetooth

Assicurarsi che entrambe le antenne siano collegate saldamente prima dell'uso.

4. Uscita digitale TOSLINK.

5. Porta per l'assistenza

A uso esclusivo dell'assistenza.

Non collegare nulla qui, in quanto ciò potrebbe causare danni.

6. Prese USB

Connessione per HD/flash disk USB: le porte USB non sono destinate alla connessione a dispositivi mobili Apple; non è supportata alcuna funzionalità, ricarica o altro.

7. Antenna WiFi

8. Ethernet

Utilizzare per collegare l'MXN10 direttamente a un router.

9. Presa di alimentazione CA

Dopo aver completato tutte le connessioni all'amplificatore, inserire il cavo di alimentazione CA in una presa di rete idonea e accendere.

Per connettersi

Connessioni di base

Lo schema seguente mostra il collegamento di base dell'MXN10 a un amplificatore.

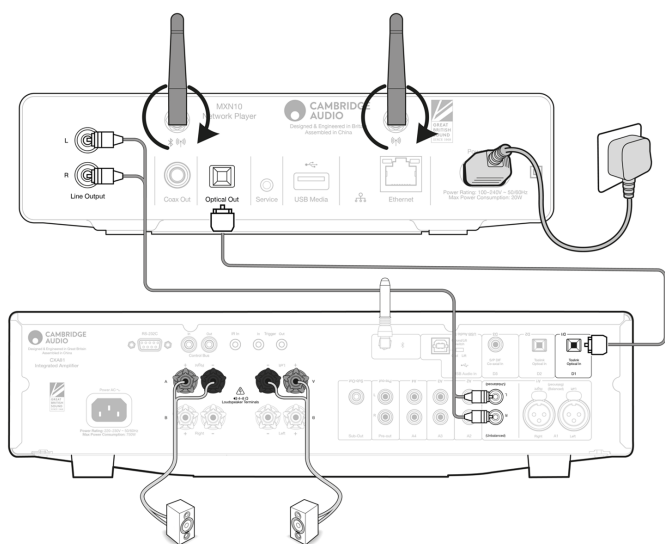

Connessione alla WiFi

Nota importante: È di vitale importanza che l'MXN10 sia collegato il più spesso possibile a una rete Internet, tramite Wi-Fi o Ethernet.. Ciò garantirà che l'unità venga regolarmente aggiornata per soddisfare i protocolli di sicurezza essenziali, la compatibilità di terze parti e i più recenti requisiti software.

La mancata manutenzione del dispositivo con aggiornamenti regolari del firmware forniti da Cambridge Audio annullerà la garanzia del prodotto ed è probabile che causi gravi problemi all'unità nel tempo. Assicurarsi che l'unità sia aggiornata alla versione firmware più recente. Informazioni sull'ultima versione del firmware per

I'MXN10 sono disponibili qui.

Nota: L'MXN10 non è compatibile con le reti captive portal. L'MXN10 può connettersi a reti WiFi a 2,4 GHz/5 GHz

Connessione a una rete cablata

1. Collegare un cavo di rete (Categoria 5/5E direttamente attraverso il cavo Ethernet) tra l'MXN10 e il router.
2. L'MXN10 ora si conatterà automaticamente alla rete.

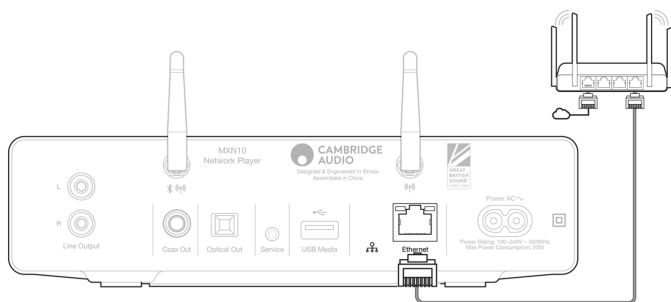

Connessione a una rete wireless

iOS:

1. Assicurarsi che l'MXN10 si trovi nel raggio d'azione del router wireless, quindi accendere l'unità.
2. Vai alle impostazioni Wi-Fi sul tuo dispositivo iOS e sotto "IMPOSTA NUOVO ALTOPARLANTE AIRPLAY" seleziona "MXN10".
3. Una volta connesso, per completare la configurazione dell'unità scaricare e installare l'app StreamMagic dall'Apple App store.

Android:

1. Assicurarsi che l'MXN10 si trovi nel raggio d'azione del router wireless, quindi accendere l'unità.
2. Scaricare e installare l'StreamMagic app dal Google Play store.
3. Aprire l'app StreamMagic e selezionare "Connetti".
4. In Scegli un dispositivo selezionare "Configura un nuovo dispositivo", quindi selezionare MXN10.
5. Selezionare "Connessione wireless", quindi "Continua".
6. Il dispositivo Android ora mostrerà tutti i dispositivi Wi-Fi disponibili nel raggio d'azione. Selezionare "Setup: MXN10".
7. Una volta connesso, comparirà il messaggio che chiede di inserire la password della rete Wi-Fi. Inserire la password e selezionare "Continua".
8. L'MXN10 ora si conatterà alla rete Wi-Fi, questa operazione potrebbe richiedere fino a un minuto.
9. Una volta connesso, completare la configurazione iniziale dell'unità all'interno dell'app StreamMagic.

App StreamMagic - Configurazione

Il lettore è collegato alla rete, non solo puoi ascoltare i dispositivi collegati agli ingressi del prodotto, ma anche la musica in streaming da molte fonti diverse sia sulla rete domestica che da internet.

Per configurare il lettore, innanzitutto scaricare la app StreamMagic dall'Apple store o da Google Play.



Configurazione

1. Accendi il lettore.
2. Apri l'app StreamMagic e segui le istruzioni fornite per completare la configurazione del lettore sulla rete. questa procedura applicherà anche tutti i nuovi aggiornamenti eventualmente in sospeso.

Nota: Durante il processo di configurazione ti verrà chiesto di dare un nome al tuo lettore. Assicurati che sia un nome esclusivo per il lettore. Questo lo renderà più facile da trovare quando si utilizzano servizi di streaming e smart home.

Una volta che il lettore è connesso alla rete domestica avrai il pieno controllo delle tue sorgenti, compresa la radio su Internet, i servizi di streaming, i drive di rete e USB e molto altro ancora.

Per ulteriori informazioni sulla nostra app StreamMagic, visita: <https://www.cambridgeaudio.com/streammagic>

Google Home / Chromecast built-in

Il lettore è collegato alla rete, non solo puoi ascoltare i dispositivi collegati agli ingressi del prodotto, ma anche la musica in streaming da molte fonti diverse sia sulla rete domestica che da internet.

Il lettore è dotato di Chromecast built-in e può essere incorporato al tuo Google Home. Per impostare il lettore, scarica l'app Google Home sul tuo smartphone o tablet.



Con Chromecast built-in nel lettore, il tuo telefono diventa il tuo telecomando. Tocca semplicemente il pulsante Cast dalle app che già conosci e ami per trasmettere in streaming musica, podcast e playlist dal tuo telefono, tablet o laptop al lettore.

Chromecast built-in

Il telefono funge da telecomando

- Tocca semplicemente il pulsante Cast dalle app che già conosci e ami. Non occorre nuovi login né devi scaricare nulla.
- Usa il tuo telefono per cercare, riprodurre, mettere in pausa e alzare il volume da qualsiasi punto della casa.
- Durante la riproduzione in streaming, puoi continuare a usare il tuo telefono per altre cose: navigare nei social media, inviare un messaggio e persino accettare chiamate.
- Goditi la musica in tutta la casa quando usi il casting multi-room con gli diffusori abilitati per Chromecast.
- Ti basta dire “Ehi Google” per avviare il lettore

Intrattenimento illimitato, tutto in base al tuo programma

- Funziona con centinaia di app e nuove app vengono aggiunte di continuo.
- Scegli tra milioni di canzoni di servizi musicali famosi come Pandora, Spotify e Youtube Music.

Nota: Quando configuri per la prima volta il lettore tramite l'app StreamMagic o dopo un ripristino delle impostazioni di fabbrica, assicurati di accettare le condizioni contrattuali di Google quando ti viene richiesto di attivare la funzionalità Chromecast.

Android, Google Play e il logo integrato Chromecast sono marchi di fabbrica di Google Inc.

Radio su Internet

È possibile sfogliare e riprodurre un'ampia varietà di stazioni radio Internet nel pannello Radio dell'app StreamMagic. È inoltre possibile assegnare fino a 99 delle stazioni radio Internet preferite e altri media come preimpostazioni sul lettore, che possono poi essere richiamate utilizzando l'app StreamMagic. Un numero limitato di preimpostazioni può essere richiamato tramite il telecomando, se il lettore ne include uno.

È possibile cercare e assegnare una preimpostazione tramite l'app StreamMagic:

1. All'interno dell'app StreamMagic, andare alla scheda **Radio**.
2. Utilizzare la scheda di ricerca **Cerca radio** nella parte superiore della pagina o immettere un collegamento URL personalizzato selezionando URL.
3. Una volta individuata la stazione che si desidera memorizzare, selezionare e verrà visualizzata l'opzione **Riproduci ora** o **Aggiungi alle preimpostazioni**.
4. Aggiungere la stazione alla preimpostazione desiderata per il lettore 1 e 99.
5. Si riceverà quindi la conferma che la stazione è stata salvata nella preimpostazione scelta.

Nota: Assicurarsi che lo stream URL personalizzato sia uno dei seguenti tipi di file supportati: ALAC, WAV, FLAC, AIFF, DSD (x256), WMA, MP3, AAC, HE AAC AAC+, OGG Vorbis.

Per rimuovere una preimpostazione (iOS):

1. All'interno dell'app StreamMagic andare alla scheda **Home**.
2. Scorrere fino in fondo alla pagina in cui si trovano le **Preimpostazioni** del lettore e selezionare **MODIFICA**.
3. Per rimuovere una stazione dalla preimpostazione, toccare l'icona del cerchio rosso e quindi premere

Cancel.

Per rimuovere una preimpostazione (Android):

1. All'interno dell'app StreamMagic andare alla scheda **Home**.
2. Scorrere fino in fondo alla pagina in cui si trovano le **Preimpostazioni** del lettore e selezionare **MODIFICA**.
3. Toccare la stazione che si desidera eliminare.



Nota: È inoltre possibile assegnare una preimpostazione utilizzando un telecomando, se il lettore ne include uno, tenendo premuto un numero sul telecomando mentre una stazione è in riproduzione.

AirPlay

AirPlay è una tecnologia Apple progettata per controllare i sistemi audio domestici e i diffusori in qualsiasi ambiente - con un tocco o semplicemente chiedendo a Siri - direttamente da iPhone, iPad, HomePod o Apple TV. Riproduci una canzone in salotto e in cucina contemporaneamente o regola il volume in qualsiasi stanza, tutto in sincronia.

Dopo aver installato il lettore, aggiungilo all'app Apple Home con pochi semplici passi usando l'iPhone o l'iPad

Come usare AirPlay dall' iPhone o dall'iPad

1. Assicurati che il lettore sia connesso alla rete.
2. Apri l'app da cui desideri riprodurre con AirPlay.
3. Tocca  o .
4. Seleziona il lettore come dispositivo AirPlay.

Come usare AirPlay dal Centro di controllo

Per attivare l'audio sul proprio dispositivo dal Centro di controllo:

Scorri verso il basso dal lato in alto a destra dello schermo del dispositivo per aprire Centro di controllo.

Tocca e tieni premuto  nell'angolo superiore destro, poi seleziona il lettore.

Questo prodotto supporta AirPlay 2 e richiede iOS 11.4 o successivo.

Apple e AirPlay sono marchi di Apple Inc. registrati negli Stati Uniti e in altri Paesi.

L'uso del badge Funziona con Apple indica che un accessorio è stato progettato per funzionare appositamente con la tecnologia identificata nel badge ed è stato certificato dallo sviluppatore performance rispettare gli standard di prestazioni Apple.

Servizi di streaming integrati

Il lettore dispone dei seguenti servizi di streaming integrati:

- Spotify Connect
- TIDAL
- Qobuz
- Deezer

Nota: È essenziale che il dispositivo da cui si sta trasmettendo in streaming (smartphone, tablet, computer, ecc.) si trovi sulla stessa rete Wi-Fi del lettore, per garantire che le unità possano comunicare tra loro.

Spotify Connect

Usa il tuo telefono, tablet o computer come un telecomando per Spotify.

Vai a spotify.com/connect per ulteriori informazioni.

TIDAL (Connect)

1. Aprire la app TIDAL e scegliere la playlist, l'album, il brano, ecc. che si desidera trasmettere in streaming al lettore.
2. Selezionare l'icona dei dispositivi di uscita audio all'interno di TIDAL e selezionare il proprio lettore dall'elenco.
3. TIDAL dovrebbe ora trasmettere in streaming i contenuti scelti al lettore.

Andare a tidal.com/connect per ulteriori informazioni

TIDAL (tramite StreamMagic)

1. Aprire l'app StreamMagic e andare alla scheda Libreria, quindi selezionare TIDAL.

Nota: Assicurarsi di accedere al tuo account TIDAL quando richiesto. Questo sarà richiesto solo nella prima istanza di utilizzo per collegare l'account all'app StreamMagic.

2. Scegliere la playlist, l'album, il brano, ecc. che si desidera trasmettere in streaming al lettore.
3. TIDAL dovrebbe ora trasmettere in streaming i contenuti scelti al lettore.

Qobuz (via Google Cast)

1. Aprire la app Qobuz e scegliere la playlist, l'album, il brano, ecc. che si desidera trasmettere in streaming al lettore.
2. Selezionare l'icona Google Cast all'interno di Qobuz e selezionare il lettore dall'elenco Qobuz Connect.
3. Qobuz dovrebbe ora trasmettere i contenuti scelti al lettore.

Qobuz (via StreamMagic)

1. Apri l'app StreamMagic e vai alla scheda Libreria, quindi seleziona Qobuz.

Nota: Assicurati di accedere al tuo account Qobuz quando richiesto. Questo sarà richiesto solo nella prima istanza di utilizzo per collegare l'account all'app StreamMagic.

2. Scegliere la playlist, l'album, il brano, ecc. che si desidera trasmettere in streaming al lettore.
3. Qobuz dovrebbe ora trasmettere in streaming il contenuto scelto al lettore.

Deezer (via Google Cast)

1. Aprire la app Deezer e scegliere la playlist, l'album, il brano, ecc. che si desidera trasmettere in streaming al lettore.
2. Selezionare l'icona del diffusore all'interno di Deezer, quindi selezionare "Google Cast". Selezionare il lettore dall'elenco.
3. Deezer dovrebbe ora trasmettere i contenuti scelti al lettore.

Deezer (tramite StreamMagic)*

1. Aprire l'app StreamMagic e andare alla scheda Libreria, quindi selezionare Deezer.

Nota: Assicurarsi di accedere al proprio account Deezer quando richiesto. Questo sarà richiesto solo nella prima istanza di utilizzo per collegare l'account all'app StreamMagic.

2. Scegliere la playlist, l'album, il brano, ecc. che si desidera trasmettere in streaming al lettore.
3. Deezer dovrebbe ora trasmettere in streaming il contenuto scelto al lettore.

*Deezer è disponibile solo all'interno dell'app StreamMagic quando si esegue la versione firmware 129-b-004 o successiva e l'app StreamMagic versione 2.9.0 o successiva.

Bluetooth

La sorgente Bluetooth consente al lettore di ricevere audio Bluetooth senza fili dalla maggior parte dei telefoni, tablet e computer portatili.

Accoppiamento

Per avviare la musica di alta qualità in streaming dalla sorgente del supporto desiderato, innanzitutto occorre realizzare l'accoppiamento con il lettore.

1. All'interno dell'app StreamMagic andare alla scheda Home
2. Utilizzare l'opzione "Modifica" della sorgente per aggiungere una sorgente Bluetooth.
3. Tornare alla scheda Home e selezionare la sorgente Bluetooth.
4. Aprire le impostazioni Bluetooth del dispositivo mobile o laptop.
5. Selezionare il lettore dall'elenco dei dispositivi disponibili.
6. Il dispositivo dovrebbe ora connettersi al lettore-

Una volta effettuato l'accoppiamento, si dovrebbe poter effettuare la connessione al lettore in qualsiasi momento selezionando la sorgente Bluetooth sul lettore e poi scegliendo quest'ultimo dalla lista dei dispositivi connessi in precedenza.

Nota:

Il dispositivo Bluetooth può essere collegato al lettore solo mentre è selezionata la sorgente Bluetooth.

Supporto USB

È possibile collegare un SSD USB, HDD USB o un'unità flash al lettore tramite gli ingressi USB Media situati sulla parte posteriore dell'unità per la riproduzione. Una volta connessi sono supportati i seguenti formati: ALAC, WAV, FLAC, AIFF, DSD (x512), WMA, MP3, AAC, HE AAC AAC+, OGG Vorbis.

Nota: il lettore leggerà dischi rigidi di grande capacità collegati ai loro ingressi USB. Tuttavia, alcune unità di capacità maggiore richiedono l'utilizzo del proprio alimentatore.

Il lettore supporta solo i dischi rigidi USB formattati in FAT32 ed NTFS.

La funzione principale del lettore è quella di un lettore musicale di rete. Le porte USB sono destinate al comodo collegamento di chiavette USB. Pertanto, non possiamo garantire la compatibilità con tutti gli HDD USB.

Riproduzione multimediale USB (tramite l'app StreamMagic)

1. Collegare la SSD USB, HDD o unità flash all'ingresso USB del pannello posteriore.
2. Passare alla scheda Library dell'app StreamMagic.
3. In USB Drives, individuare il dispositivo multimediale USB e aprirlo.
4. Dopo aver selezionato un brano si potrà realizzare le seguenti operazioni: 'PLAY FROM HERE', 'PLAY TRACK NOW', 'PLAY TRACK NEXT' o 'QUEUE TRACK' (Riproduci da qui", "Riproduci ora", "Riproduci la traccia successiva" o "Riproduci la traccia successiva").

Streaming della raccolta di musica digitale locale

Il lettore può riprodurre contenuti da molte fonti fisiche diverse e questa sezione spiegherà cosa fare per accedere e riprodurre la raccolta di musica digitale memorizzata localmente. "Archiviato localmente" indica i file musicali digitali presenti sul PC, Mac o dispositivi NAS (NAS).

Per eseguire lo streaming di contenuti locali, è necessario disporre dell'hardware e del software seguenti in esecuzione nella rete:

1. Il lettore di rete Cambridge Audio.
2. Un dispositivo mobile come uno smartphone o un tablet su cui è possibile eseguire l'app StreamMagic.
3. Un disco rigido, un computer o un NAS contenente i file musicali digitali compatibili.
4. Un server musicale o multimediale UPnP attivo.
5. Router configurato per consentire il servizio UPnP.

Nota: Gli elementi di cui sopra devono essere collegati e configurati correttamente ed è importante notare che a seconda del server, del NAS, del computer, ecc. che si sta utilizzando, questo sarà diverso da una configurazione all'altra. Per questo abbiamo creato una guida alle best practice che dovrebbe permettere di essere operativi con il minimo sforzo. Si trova qui.

Impostazioni

Nome del dispositivo

Questo è come il tuo lettore apparirà nella tua app StreamMagic e sulla tua rete domestica quando usi servizi come Spotify, Chromecast integrato e TIDAL Connect.

L'assegnazione di un nome esclusivo al tuo lettore lo rende più facile da distinguere quando si utilizzano i servizi di streaming e di smart home.

Nome AirPlay

Questo è come il lettore apparirà quando si usa AirPlay o la app Apple Home.

Modalità Standby

Questo seleziona il tipo di modalità di standby che userà il lettore.

Network Standby significa che il lettore sarà ancora controllabile dall'app StreamMagic e da altri servizi di rete.

Se si sceglie la modalità Eco, il lettore utilizzerà ancora meno energia in standby, ma occorrerà accenderlo dal pannello frontale o dal telecomando.

Spegnimento Automatico

Questo imposta il tempo di attesa del lettore mentre è inattivo prima di passare in standby.

Roon Ready DSD

Ciò consentirà di scegliere come Roon fornisce contenuti DSD.

Usare DoP per l'output digitale: se il dispositivo supporta DSD nativo in formato DoP.

Usare PCM per l'output digitale - se il dispositivo non supporta il DSD nativo.

Aggiornamento recente

Impostandolo su 'On', si potrà provare l'ultimo firmware prima del rilascio generale.

Per ulteriori informazioni e per saperne di più sulle novità, consultare le nostre Domande frequenti.

Firmware

Questo controllerà e applicherà qualsiasi nuovo firmware disponibile per il lettore.

Se il lettore resta in standby di rete durante la notte, controllerà e applicherà qualsiasi nuovo aggiornamento.

Ripristino delle impostazioni di fabbrica

Questo reimposterà il lettore alle sue impostazioni di fabbrica.

Si può fare anche manualmente procedendo come segue:

1. Rimuovere il cavo di alimentazione di rete
2. Tenere premuto il pulsante di standby mentre si riapplica il cavo di alimentazione
3. Il LED lampeggia in rosso mentre il processo di ripristino delle impostazioni di fabbrica viene completato
4. Il lettore si riavvierà

Nota: Per effettuare gli aggiornamenti del firmware, il lettore di rete deve essere connesso a Internet. Si consiglia di tenere il lettore di rete connesso per garantire le prestazioni ottimali.

Specifiche tecniche

Ingressi

Ethernet, host USB (memoria di massa), Wi-Fi, Bluetooth

Uscite

Uscita linea (non bilanciata), uscita digitale (coassiale e ottica)

DAC

ESS Sabre ES9033Q

Risposta in frequenza

20Hz – 70kHz +/-1dB

THD+N 0dBFS, 1kHz, 20k BW

<0.001%

Rapporto S/N (20k BW)

>110dB

Livello di uscita RCA

2V_{rms} +/-10%

Impedenza di uscita RCA

500Ω

Ethernet

IEEE 802.3 10 Base-T o 100 Base-T

WI-FI

Wi-Fi 5 doppia banda 2,4/5GHz

WPA2/WPA2-PSK

Bluetooth

5.0 A2DP/AVRCP che supporta SBC e AAC

Compatibilità

UPnP, Local USB media, Chromecast built-in, Spotify Connect, TIDAL, Qobuz, Deezer, RoonReady, Airplay2

Formati Audio

ALAC, WAV, FLAC, AIFF, DSD (x512), WMA, MP3, AAC, HE AAC, AAC+, OGG Vorbis, HLS/DASH, .m3u, playlist .pls

Supporto del file system USB

FAT32, NTFS, ext3/4, ExFAT

Supporto ad alta risoluzione

PCM fino a 768KHz a 32 bit, fino a DSD512

Le uscite digitali coassiali e ottiche supportano un massimo di 192kHz 32bit, fino a DSD64

Tensione di rete

CA 100-240V, 50/60Hz

Consumo di corrente massimo

20W

Consumo di energia in standby

<0,5W

Dimensioni (A x L x P)

52 x 215 x 191mm

Peso

3 kg

Risoluzione dei problemi

In caso di problemi di connessione dell'MXN10 alla rete, queste operazioni potrebbero risultare utili ai fini della risoluzione:

- Assicurarsi che entrambe le antenne Wi-Fi in dotazione siano collegate saldamente.
- Accertarsi che un PC connesso possa accedere a Internet (cioè, possa navigare in rete) usando la stessa rete.
- In caso di rete Wi-Fi criptata, verificare di avere inserito la password o passphrase nell'Air. Ricordare che i tasti di formato del testo

discriminano tra maiuscole e minuscole.

Se l'MXN10 si collega correttamente alla rete, ma non è in grado di riprodurre delle stazioni radio su Internet specifiche, potrebbe essere dovuto a una delle seguenti cause:

- La stazione non trasmette a quell'ora del giorno (ricordare che potrebbe trovarsi in una zona con un fuso orario diverso).
- La stazione ha raggiunto il numero massimo consentito di ascoltatori simultanei.
- La stazione non trasmette più.
- La connessione Internet tra il server (che spesso si trova in un Paese diverso) e l'utente è lenta.

In caso di problemi di connessione dell'app StreamMagic all'MXN10, queste operazioni potrebbero risultare utili ai fini della risoluzione:

- Assicurarsi che entrambe le antenne Wi-Fi in dotazione siano collegate saldamente.
- Assicurarsi che il dispositivo mobile e l'MXN10 siano connessi alla stessa rete.
- Assicurarsi di aver consentito all'app StreamMagic di avere accesso ai dispositivi sulla rete, tramite le impostazioni dell'app dei dispositivi mobili.
- Controllare se qualsiasi app VPN o antivirus scaricati sul dispositivo mobile potrebbe impedire all'app StreamMagic di "vedere" l'MXN10.

In caso di problemi con la riproduzione UPnP, controllare quanto segue:

- Accertarsi che il software server UPnP sia in grado di servire il tipo di file a cui si sta tentando di accedere. Ad esempio, alcuni server non supportano FLAC.
- L'MXN10 può riprodurre solo file non DRM. I file con controlli DRM non possono essere riprodotti dall'MXN10. Alcuni server potrebbero essere in grado di autorizzare e decrittografare Microsoft PlaysforSure prima di servire il contenuto all'MXN10, ma questa operazione non è garantita in quanto è puramente una funzione del server.
- Se si tenta di riprodurre contenuti WAV o FLAC a 24 bit, solitamente occorre una connessione Ethernet cablata per un funzionamento affidabile in ragione di considerazioni sulla larghezza di banda.
- Verificare che il MXN10 sia in grado di riprodurre il tipo di file a cui si tenta di accedere.

In caso di problemi con la riproduzione supporti USB, controllare quanto segue:

- Verificare che il MXN10 sia in grado di riprodurre il tipo di file a cui si tenta di accedere.
- Per supporti USB, l'MXN10 può riprodurre solo file non DRM. I file con controlli DRM non possono essere riprodotti.
- Verificare che il dispositivo non necessiti di oltre 1A se è alimentato direttamente dalla presa USB.
- Verificare che il formato del dispositivo sia supportato dall'MXN10.
- Il modo in cui si organizza il supporto USB influenza il grado di efficienza con cui l'MXN10 può navigare nei contenuti. È buona pratica creare delle cartelle per gli Artisti all'interno delle quali occorre impostare delle sottocartelle per ciascun Album che a sua volta contengono i brani relativi a tale Album. Le librerie con migliaia di tracce in una cartella rallenteranno progressivamente la navigazione multimediale dell'MXN10.

Mancanza di alimentazione:

- Assicurarsi che il cavo di alimentazione CA sia collegato saldamente.
- Accertarsi che la spina sia completamente inserita nella presa di corrente e sia accesa.
- Controllare il fusibile nella presa di rete o in un adattatore.

Domande frequenti (FAQ)

L'MXN10 può supportare il contenuto MQA?

Sebbene l'MXN10 possa ricevere contenuto codificato MQA, non è possibile per il dispositivo riprodurre file MQA completi tramite TIDAL Connect, poiché l'MXN10 non dispone di un decodificatore MQA integrato per aprire i file MQA.

Non ci sono piani per integrare il supporto MQA nell'MXN10, in quanto ciò richiederebbe una modifica hardware per installare un decodificatore MQA completo.

Come posso configurare il mio MXN10 con un DacMagic 200M per il passthrough MQA?

Sebbene l'MXN10 possa ricevere contenuto codificato MQA, non è possibile per il dispositivo riprodurre file MQA completi tramite TIDAL Connect, poiché l'MXN10 non dispone di un decodificatore MQA integrato per aprire i file MQA.

È tuttavia possibile ignorare l'applicazione livello dati in MXN10 e fare in modo che il file MQA venga elaborato da un DAC esterno che supporta MQA, ad esempio DacMagic 200M. Ciò consentirà lo svolgimento completo del file MQA in DacMagic 200M e si potrà comunque controllare e mettere in coda i file MQA tramite l'MXN10.

Attenersi alle seguenti istruzioni su come impostarlo:

1. Collegare una delle uscite digitali (SP/DIF coassiale o ottica Toslink) dell'MXN10 all'ingresso digitale del DacMagic 200M corrispondente (D1 o D2).
2. Collegare l'uscita bilanciata o non bilanciata del DacMagic 200M all'amplificatore.
3. Selezionare l'ingresso D1/D2 pertinente sul DacMagic 200M.
4. Aprire l'app TIDAL "Impostazioni" sullo smartphone o sul tablet e accertarsi che la qualità dello streaming sia impostata su "Master".
5. Selezionare MXN10 nel menu TIDAL Connect come dispositivo di output.
6. L'elaborazione dei file MQA verrà ora trasmessa a DacMagic 200M e la riproduzione MQA dovrebbe essere indicata su DacMagic 200M dalla relativa luce LED.

Posso utilizzare più di una delle uscite dell'MXN10 contemporaneamente?

Se si desidera collegare l'MXN10 a un singolo dispositivo, è possibile utilizzare qualsiasi uscita, digitale o analogica, desiderata.

Se, tuttavia, si desidera collegare l'MXN10 a più di un dispositivo alla volta, è possibile collegare fino a tre dispositivi e riprodurre contemporaneamente, poiché tutte le uscite rimangono sempre attive.

Si noti, tuttavia, che poiché l'MXN10 non contiene un controllo del volume, è necessario assicurarsi che i dispositivi collegati al lettore dispongano di un proprio controllo del volume.

Come posso interrompere lo spegnimento dell'MXN10 quando non è in uso?

L'MXN10 passerà automaticamente in modalità standby dopo 20 minuti di inattività. Questa funzione di spegnimento automatico (APD) può essere disabilitata accedendo alle impostazioni del dispositivo all'interno

dell'app StreamMagic.

Si può disabilitare questa funzione o modificare il tempo necessario per l'attivazione dell'APD, selezionando "Spegnimento automatico".

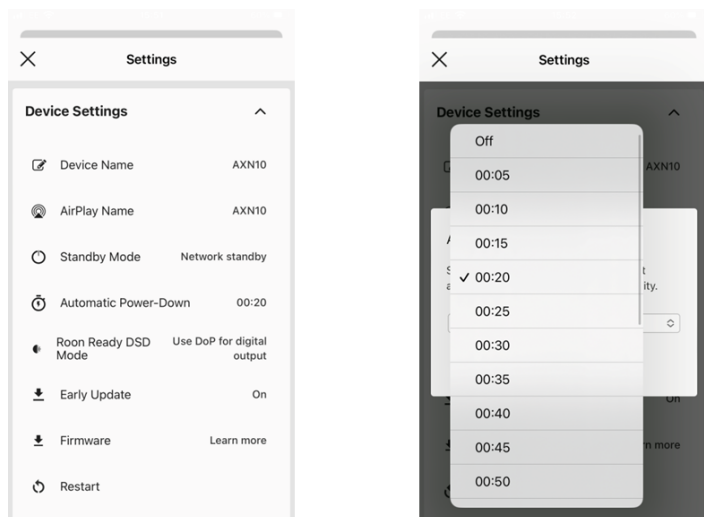

Quali HD USB sono supportati dall'MXN10?

La funzione principale dell'MXN10 è come lettore musicale di rete e la porta USB è destinata alla comoda connessione di HDD e SSD USB. Pertanto, non possiamo garantire la compatibilità con tutti gli HDD e SSD USB.

L'MXN10 leggerà dischi rigidi di grande capacità collegati all'ingresso multimediale USB. Alcune unità di capacità maggiore potrebbero tuttavia richiedere il proprio alimentatore, poiché la porta USB del lettore potrebbe non fornire energia sufficiente per il funzionamento dell'unità.

L'MXN10 supporterà i dischi rigidi USB formattati in FAT32 ed NTFS.

Posso riprodurre file da un USB HD collegato quando l'MXN10 non è collegato a una rete?

Ciò non è possibile in quanto è necessario l'uso dell'app StreamMagic per poter riprodurre file locali da un USB HD collegato.

Si prega di notare che si consiglia vivamente che l'MXN10 sia collegato a una rete in ogni momento.

A cosa serve la porta di servizio sul retro dell'MXN10?

La porta di servizio sul retro dell'MXN10 è destinata all'uso da parte dei centri di assistenza autorizzati e dei rivenditori Cambridge Audio.

Non collegare alcun dispositivo alla porta di servizio, in quanto ciò potrebbe causare danni all'unità.

Devo collegare entrambe le antenne affinché l'MXN10 funzioni?

Sì, se si connette l'MXN10 alla rete in modalità wireless, sarà necessario collegare entrambe le antenne in dotazione per abilitare la piena funzionalità Wi-Fi e la connessione di rete wireless più forte possibile.

La funzionalità Bluetooth sarà inoltre possibile solo quando una delle antenne è collegata alla porta con il simbolo Bluetooth.

L'MXN10 ha il preamplificatore o il controllo del volume?

Sì, è possibile controllare il volume dell'MXN quando è collegato tramite le uscite analogiche. La modalità Pre-amp e il controllo del volume non sono possibili quando il collegamento avviene tramite le uscite digitali.

Se il collegamento avviene tramite le uscite analogiche e la modalità Pre-amp è abilitata nelle impostazioni del dispositivo dell'applicazione StreamMagic, è possibile controllare il volume dell'MXN tramite l'applicazione.

Nota: la modalità Pre-amp e il controllo del volume sono disponibili solo con la versione firmware 132-b-007 o successiva.

L'MXN10 ha un telecomando?

L'MXN10 non ha un telecomando. L'unità può essere controllata e le impostazioni possono essere regolate tramite l'app StreamMagic.