

Lavastoviglie RealLife® - Integrata totale

TT 904 R3

Codice EAN: 7332543580064



6 programmi



Opzioni



Integrata totale - 60 cm

Vasca XXL con 13 copertiClasse di efficienza energetica **A++**Silenziosità **44 dB(A)** re 1 pW**Motore Inverter****Tecnologia AirDry**

(apertura automatica della porta a fine ciclo)

Beam on floor: indicatore luminoso

di fine programma a due colori

6 programmi: AutoFlex 45-70°C, FlexiWash®,

Intensivo 70°C, Rapido 30 min. 60°C,

Cristalli 45°C, Eco 50°C

3 opzioni: TimeManager®, XtraDry,

Programma MyFavourite

Partenza ritardata da 1 a 24 ore

Cesti flessibili RealLife®:

- superiore a doppia fila di piatti regolabile

in altezza anche a pieno carico

- inferiore con settori reclinabili

- speciali supporti per bicchieri più stabili e protetti

SoftGrip e SoftSpikes®**Mulinello Satellitare**

Sistema di sicurezza integrato Aqualock

Mezzo carico automatico

Sensore torbidità dell'acqua

Energy smart (autoriduzione dei consumi)

Gestione allacciamento acqua calda

(risparmio energia fino al 35%)

AutoOff (spegnimento automatico)

Avvisatore acustico di fine ciclo

Sistema di filtri autopulenti a 4 livelli**Cerniere autobilancianti sliding con sistema****PerfectFit per ante lunghe****Altezza minima zoccolo 0 cm**Cruscotto **inox****Potrai caricare tutto, anche i cristalli più delicati****Risultati brillanti, anche a pieno carico**

I getti del nuovo Mulinello Satellitare a doppia rotazione raggiungono ogni angolo della vasca, garantendo il perfetto lavaggio di tutte le stoviglie, indipendentemente dal carico.

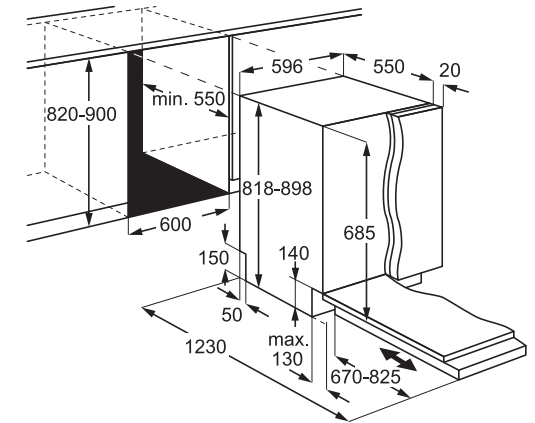

Dati tecnici

Classe di efficienza energetica A++
 Consumo annuale di energia 262 kW *
 Consumo di energia 0,921 kWh/ciclo Eco 50°
 Consumo annuale di acqua 2940 litri *
 Classe di efficienza di asciugatura A
 Emissione di rumore 44 dB(A) re 1 pW
 Potenza massima assorbita 1,95 kW
 * 280 cicli

Peso lordo 40,10 kg

Peso netto 38,67 kg

Dimensioni imballo L. 63,5 x H. 87 x P. 68 cm